

Gol - Gol Country

Manual de Instrucciones

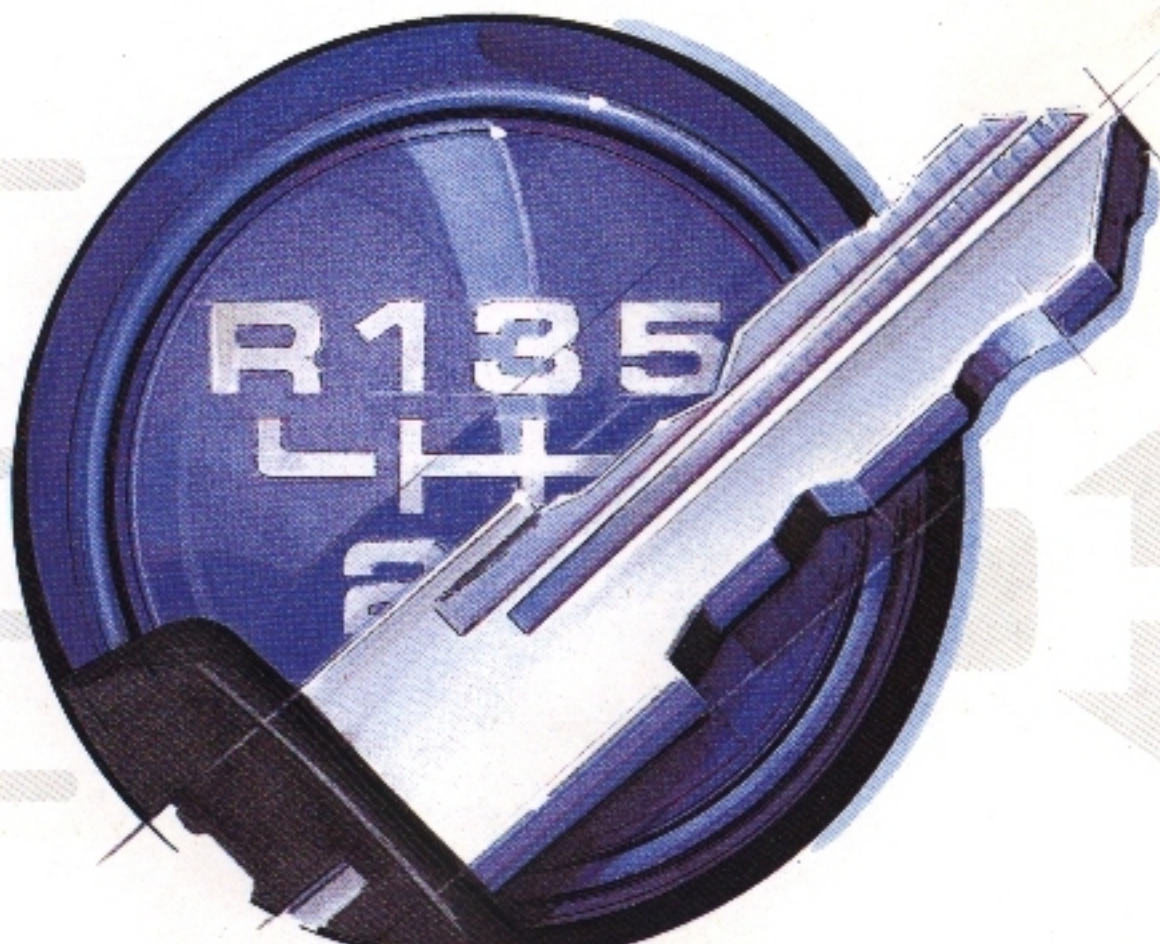
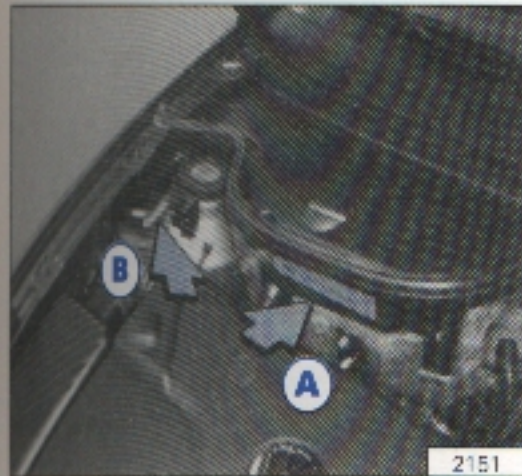

Datos e identificaciones del vehículo

**Carrocería****A - "Número de identificación del vehículo" - (VIN)**

A los fines de identificación legal del vehículo, dicho número se encuentra grabado sobre la carrocería, en el panel parallas, como se indica en la figura.

B - El código "Sección Indicadora del Vehículo" (VIS)

Dicho código se encuentra impreso sobre etiquetas destruyibles (se rompen al intentar removerlas), y se encuentra también grabado en el parabrisas, la luneta trasera y en las ventanillas. La figura muestra la etiqueta correspondiente al vano motor.

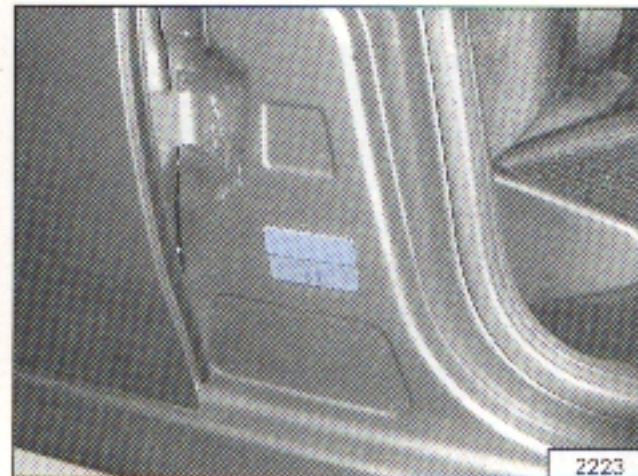

- Etiqueta destruyible - parante de puerta
- Plaqueta destruyible con año de fabricación del vehículo

IDENTIFICACIÓN

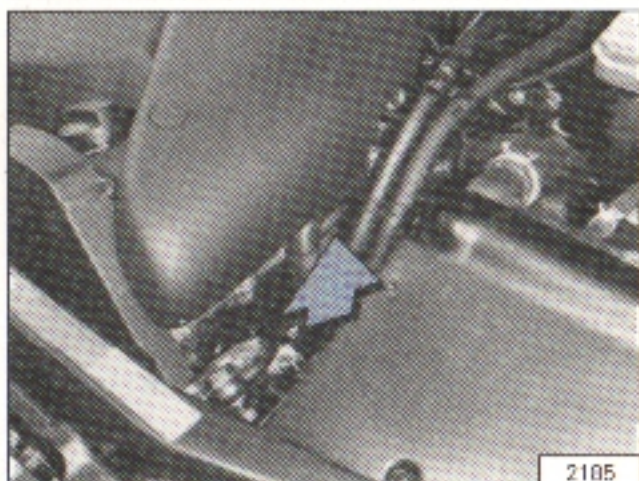

Número de motor

Motores 1,6 - 1,8 - 2,0 - 2,0 GTi y 1,9 Diesel.

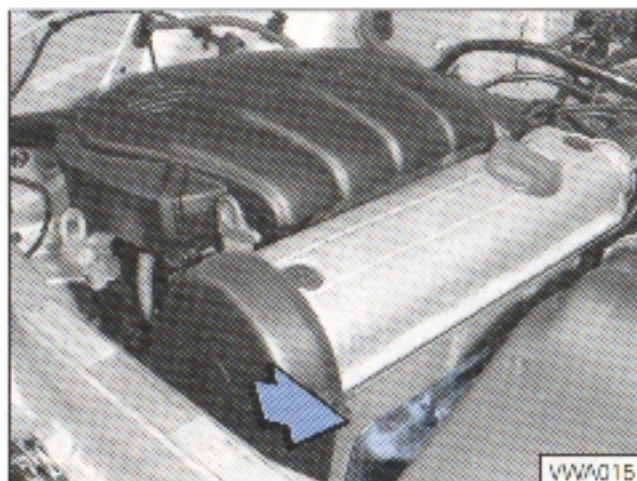

Motores 1.0

Localizado debajo del múltiple de escape.

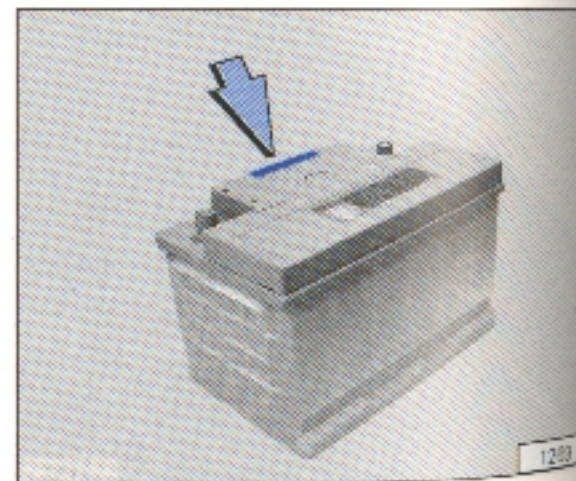

Bateria (fecha de fabricación)

Se encuentra grabada en la zona que indica la flecha.

Llaves

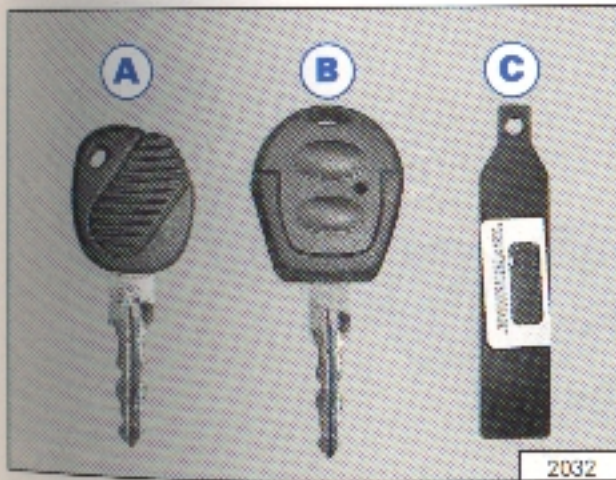

Una sola llave abre todas las puertas y tapas, desbloquea la dirección, conecta el encendido y da arranque (acompaña al vehículo una llave de reserva).

Más abajo se describen las llaves provistas según la versión del vehículo:

Llaves tipo "A"

Vehículos con comando remoto de apertura/cierre de puertas

Llave tipo "B"

Vehículos con comando remoto de apertura/cierre de puertas

Nota: según el equipamiento del vehículo, se pueden entregar dos llaves con comando remoto.

Llavero plástico C

Solo en vehículos con inmovilizador electrónico. Contiene los números para copiar la llave y el código del inmovilizador.

Por seguridad, este último código secreto está protegido con una película tipo "raspadita", la que solo debe ser removida en caso necesario por el Concesionario.

Nota: los vehículos sin inmovilizador electrónico llevan una plaquita plástica con los números para copiar la llave.

Tanto el llavero como la plaquita plástica se deben guardar en lugar seguro, ya que solamente con estos números se pueden realizar copias de las llaves o programar el inmovilizador.

Por este motivo, deberá entregar estos elementos al nuevo propietario en caso de vender el vehículo.

Inmovilizador electrónico

El inmovilizador evita que personas no autorizadas lleguen a poner en funcionamiento el vehículo.

En la cabeza de la llave se encuentra un microchip. Con ayuda de este chip, se desactiva automáticamente el seguro antiarranque al conectar el encendido.

En cuanto se desconecta el encendido se activa automáticamente el sistema.

Nota

Por lo tanto, el motor sólo se puede arrancar con una llave Original Volkswagen correspondiente codificada.

Sólo si se utilizan llaves Originales se puede garantizar un perfecto funcionamiento de su vehículo.

IDENTIFICACIÓN

Sincronización del comando remoto - Cambio de pilas

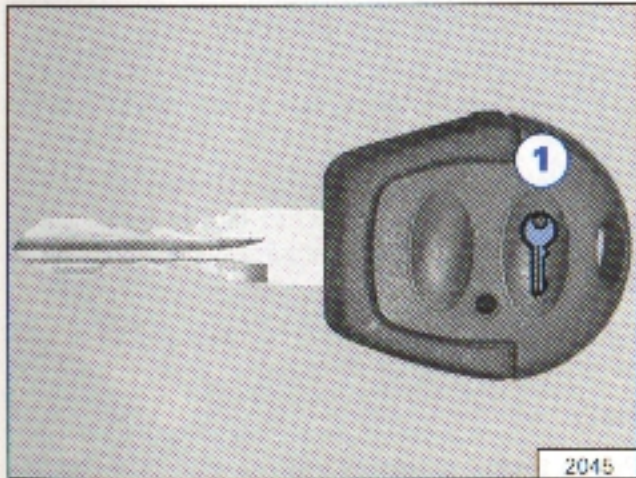

El comando remoto activado por radiofrecuencia tiene efectividad en distancias no superiores a 30 m, pudiendo esta última verse reducida por diversos factores (desgaste de la batería del comando remoto, antenas de transmisión, redes de alta tensión, paredes, etc).

Si al pulsar la tecla emisora del comando remoto no es posible accionar la traba eléctrica de puertas, cabe la posibilidad que el código de la llave y el de la unidad de control del vehículo no coincidan.

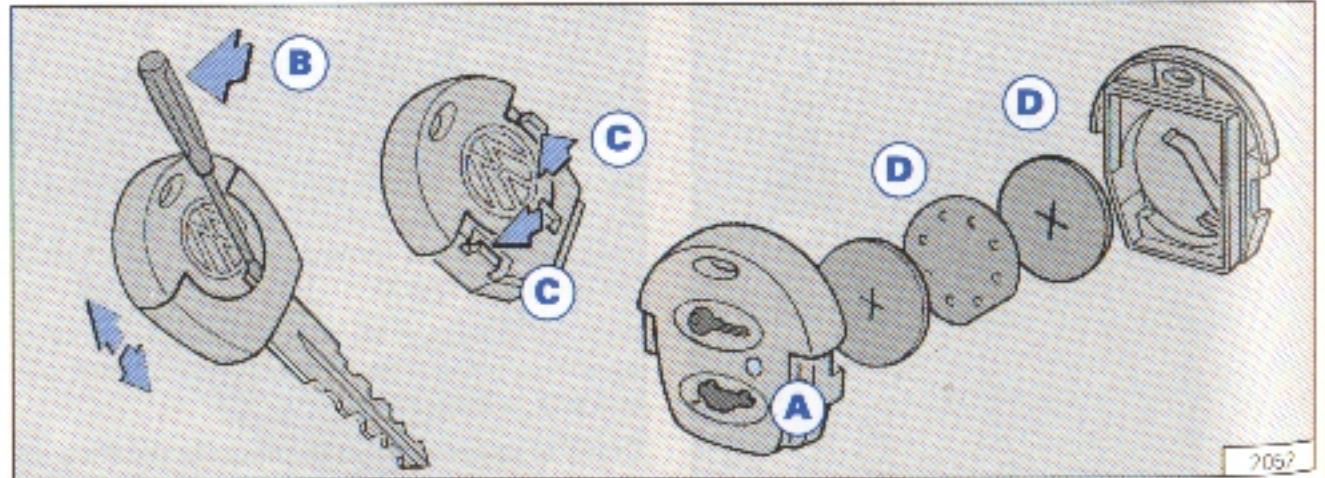

Esto puede ocurrir, bien cuando se cambian las baterías del comando remoto o cuando este último se acciona repetidas veces fuera del radio de alcance.

Para recuperar el sincronismo, se debe poner la llave del vehículo en contacto y apretar la tecla 1 tres veces consecutivas durante un máximo de 5 segundos. Inmediatamente se producirá el cierre de la traba eléctrica de puertas, indicando la confirmación del sincronismo.

Pilas del comando remoto

La disminución de la distancia efectiva en el accionamiento del mando a distancia, indica una merma en la carga de las pilas.

Asimismo, puede verificarse dicha merma cuando al apretar alguno de los botones de comando, no encienda la lámpara "A".

Para cambiar la pila, separe la carcasa del comando, actuando sobre la traba "B" y separe luego las mitades presionando las trabas "C".

Verificar la correcta polaridad de las pilas "D".

Especificación: CR2016 - 3 Volts

CONOZCA EL VEHICULO ANTES DE PONERLO EN MARCHA

Simbología

Símbolo	Descripción	Detalles en la página
	Intermitentes de emergencia (Balizas)	32
	Funcionamiento del alternador	37/42
	Presión de aceite del motor	36/45
	Temperatura del líquido de enfriamiento Sobrecalentamiento del motor	38/41/45
	Nivel del líquido de freno Freno de estacionamiento	36/41/44
	Lámpara(s) de freno quemada(s) Desgaste de pastillas de freno	46
	Luz indicadora de precalentador activado (Motor Diesel)	21/49/54
	Intermitentes de dirección	33/37/40
	Luces de posición	31/37/40
	Accionamiento de las luces y faros	31
	Luz alta	33/38/41
	Faro de niebla /Luz trasera antiniebla	31
	Luz alta/luz de cruce (conmutador de los faros)	33
	Conmutador de iluminación de instrumentos	31
	Mando eléctrico de las venillas	
	Nivel de combustible	36/41
	Limpialuneta trasera	34
	Temporizador de limpialuneta trasera	34

Símbolo	Descripción	Detalles en la página
	Limpiaparabrisas / Nivel de agua	34
	Lavaparabrisas / Nivel de agua	34/149
	Ventilador de aire interior	93/96
	Desempañador de la luneta trasera	32/37/42
	Encendedor de cigarrillos	110
	Distribución de aire hacia las aberturas superiores	94/97
	Distribución de aire hacia las aberturas frontales e inferiores	94/97
	Distribución de aire hacia las aberturas inferiores	94/97
	Distribución del aire hacia las aberturas frontales	94/97
	Sistema antibloqueo	37/42
	Sistema de airbag	37/40
	Inmovilizador electrónico	15/36/40
	Tapa del compartimiento de equipajes abierta	115

Atención: si una de las luces indicadoras marcadas con se encienden durante el recorrido, estacione el vehículo en un lugar seguro y lea las instrucciones de la página indicada.
Alguno de los testigos indicados pertenecen sólo a determinadas versiones del modelo o son simplemente equipos opcionales.

CONOZCA EL VEHICULO ANTES DE PONERLO EN MARCHA

Puertas

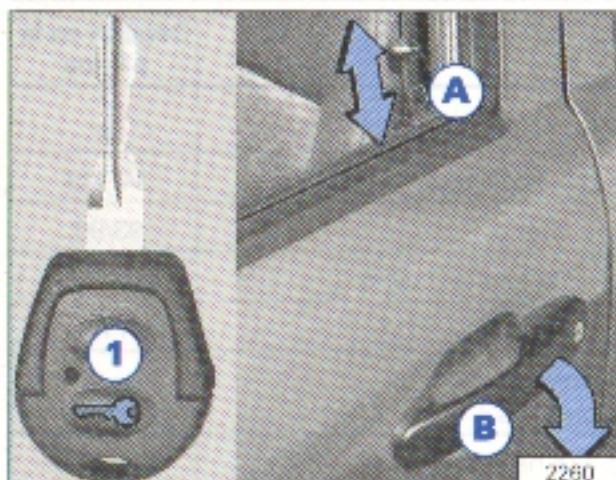

Puerta del conductor

Para destrabar la puerta gire la llave en sentido antihorario.

Para trabarla girar en sentido horario. Para destrabar la puerta a través del comando remoto*, oprima dos veces el botón **1**. Para trabarla, oprima el botón **1** sólo una vez.

La puerta está trabada cuando el botón traba **A** se encuentra totalmente introducido.

Para abrir la puerta accione la manija externa **B** o la manija interna.

¡Atención!

Al abrir la puerta con llave, en los vehículos con alarma accionada por comando remoto, es necesario desactivar el sistema, llevando la llave de arranque hasta la posición 1 (encendido) antes que transcurran 20 segundos (ver también pág. 116).

Cerradura de seguridad de las puertas traseras

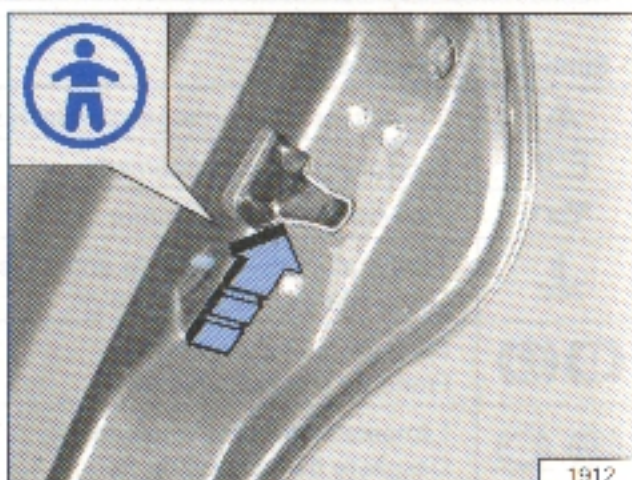

Las puertas traseras se pueden bloquear desplazando la palanca, próxima a la cerradura, como se indica en el dibujo (flecha). Esto impide que las puertas se puedan abrir desde el interior del vehículo.

Cerradura de dirección y arranque

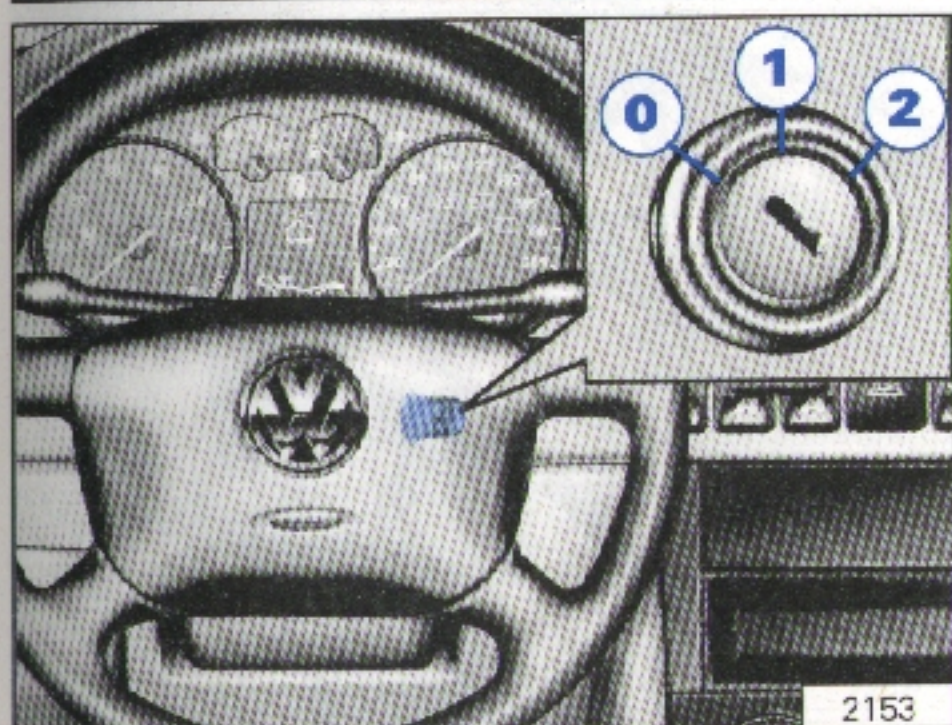

Posiciones de la llave

- 0 - desconectada
- 1 - dirección destrabada y encendido conectado (luces indicadoras encendidas).
En las versiones Diesel, luz indicadora del precalentador encendido, se apaga cuando el motor está en condiciones de arrancar.
Durante el proceso de precalentamiento no debe conectarse ningún accesorio eléctrico de importancia, pues ello representaría una descarga innecesaria para la batería.
- 2 - motor de arranque accionado.

Las funciones independientes del accionamiento de la posición I (encendido conectado) son: luces de posición (con iluminación del tablero), luces intermitentes de emergencia, luces interiores, luz del compartimiento de equipajes, apertura del compartimiento de equipaje a través del interruptor del panel (sólo con el encendido conectado), luz de freno, iluminador de la guantera (▲), del compartimiento del motor (▲), espejo de parasol con iluminación y radioreceptor.

▲ Con las luces de posición encendidas.

Traba de la dirección

- Bloqueo

Retire la llave de la cerradura y gire el volante hacia un lado y hacia otro, hasta oír un clic característico.

- Desbloqueo

Con la llave introducida en la cerradura, gírela hasta la posición "1" y, al mismo tiempo, mueva el volante en el mismo sentido que se dió el bloqueo.

¡Atención!

Cuando haya necesidad de mover el vehículo con el encendido desconectado, destrabe la dirección y retorne la llave a la posición "0".

Solamente en la posición "0" se puede remover la llave.

CONOZCA EL VEHICULO ANTES DE PONERLO EN MARCHA

Asientos delanteros

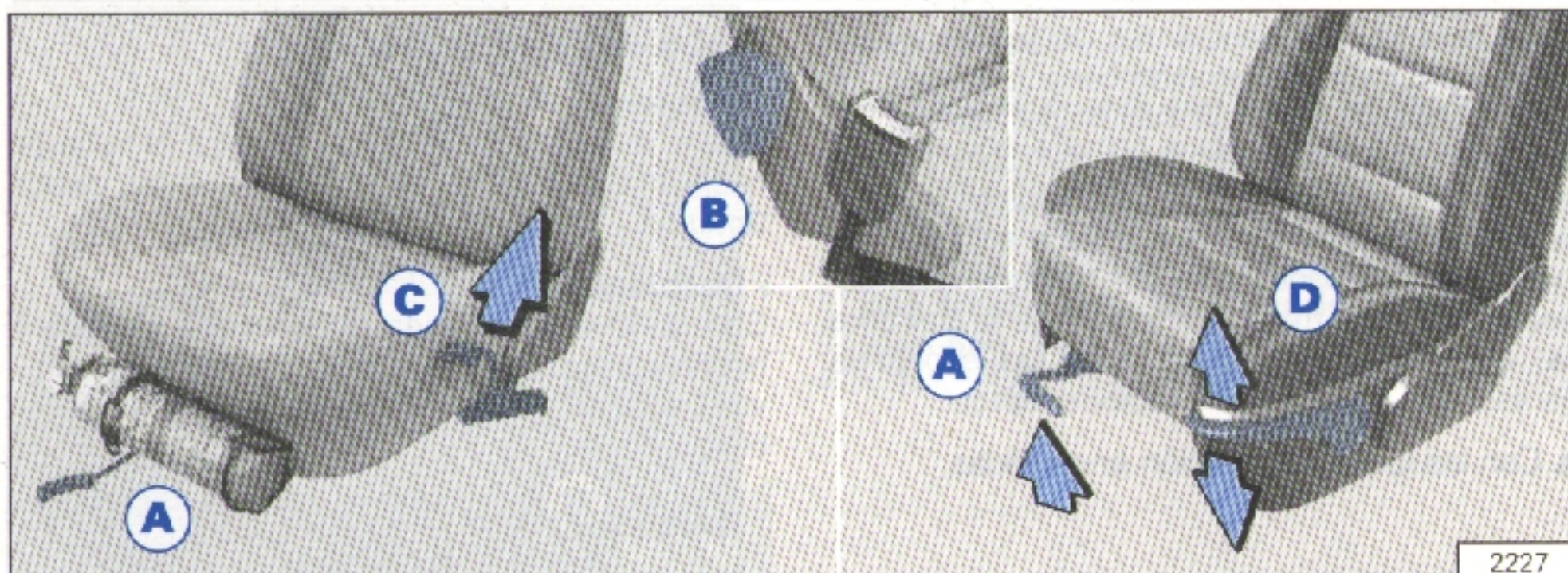

Regulación del asiento

Levante la palanca (A) y deslice el asiento hacia adelante o hacia atrás, de acuerdo a lo deseado. Después, suelte la palanca y mueva el asiento ligeramente, hasta que se trabaje en la posición elegida.

Regulación del respaldo

Gire el botón (B), sin presionar el respaldo.

Asiento con regulación de altura *

Levante la palanca (C) y mueva el cuerpo hacia adelante o hacia atrás hasta el punto deseado, o bien, dependiendo del equipamiento del vehículo, mueva la palanca D repetidas veces hacia arriba para levantar el asiento o hacia abajo para bajar el asiento.

- Nunca regule el asiento estando el vehículo en movimiento.
- Nunca coloque objetos debajo del asiento, pues esto podrá dificultar el ajuste del mismo.

Apoyacabezas

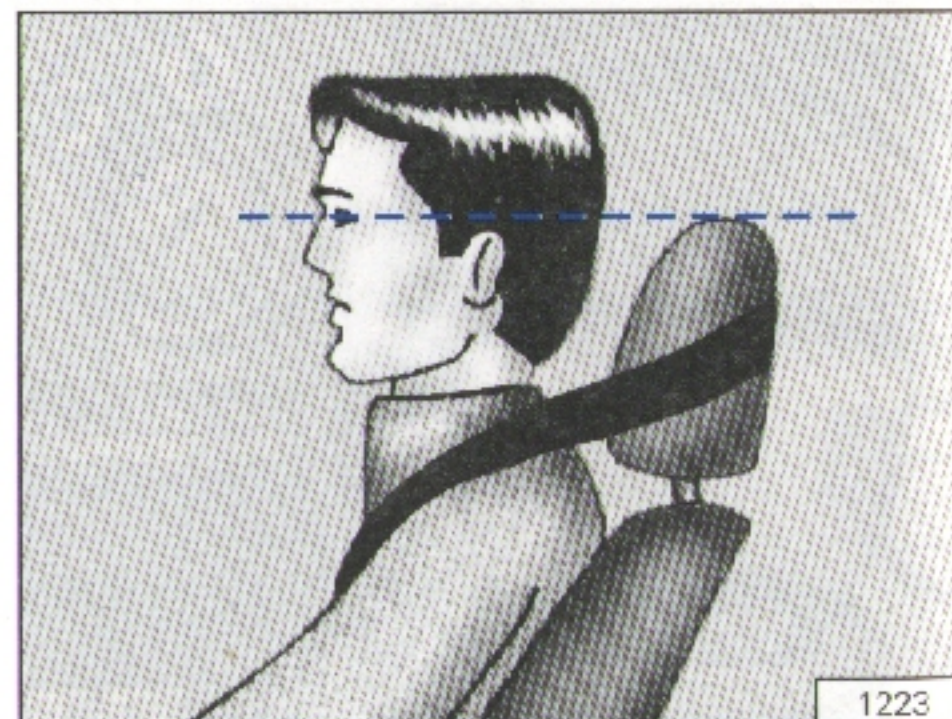

Para levantarlo o bajarlo, se lo debe forzar hacia arriba o hacia abajo, hasta la posición correcta.

La parte superior, como mínimo, debe quedar a la altura de los ojos.
Nunca transite sin los apoyacabezas.

Espejos retrovisores

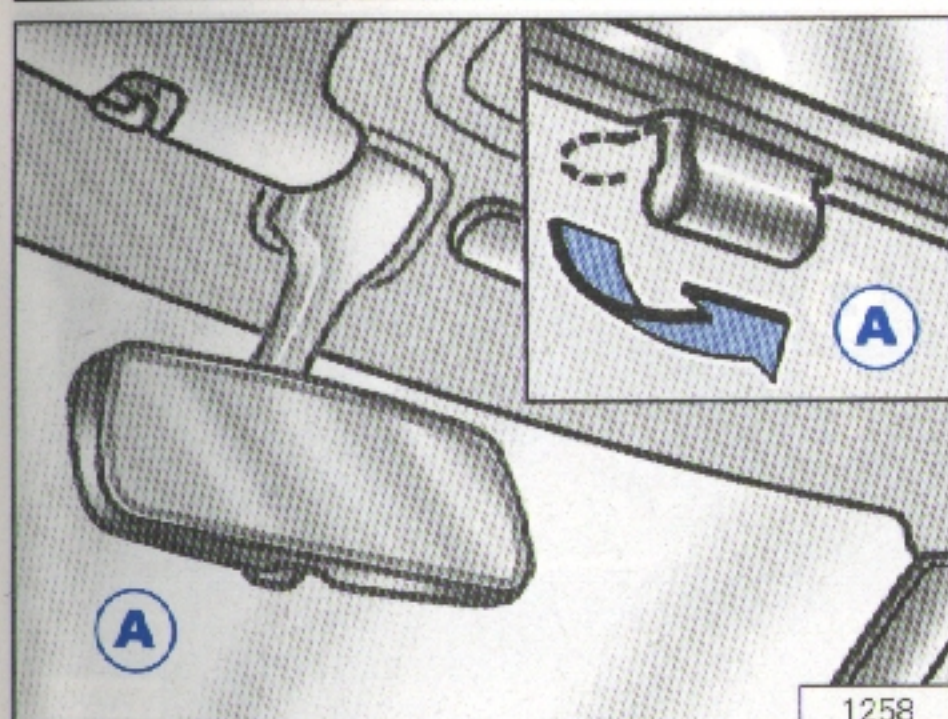

Espejo retrovisor interior

Al ajustar el espejo a la posición base, la palanquita situada en el borde inferior deberá mirar hacia atrás.

Para ponerlo en posición antideslumbrante se debe empujar la palanquita hacia adelante (flecha).

¡Atención!

En la posición antideslumbrante, la visión a través del espejo resulta sensiblemente disminuida.

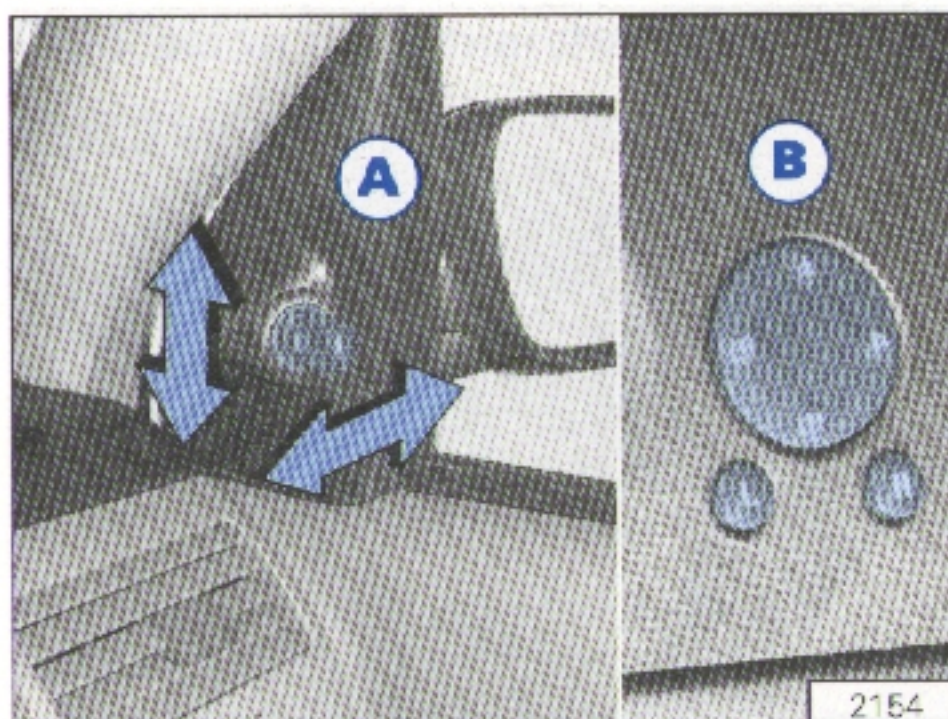

Los retrovisores exteriores deben ajustarse de tal modo que pueda verse el costado del propio vehículo. Ello hace que, además de obtener un campo visual óptimo, pueda controlarse en cualquier momento el ajuste de los retrovisores.

- **Espejos retrovisores exteriores con regulación eléctrica ***

Se ajustan actuando sobre el mando situado en el tablero.

Seleccionar el espejo que se desea regular actuando sobre los botones **L** (lado izquierdo) o **R** (lado derecho); luego ajustar la inclinación del espejo actuando sobre el mando **B**.

En caso de que alguna vez falle la regulación eléctrica, los espejos se pueden ajustar manualmente presionando sobre el borde del cristal.

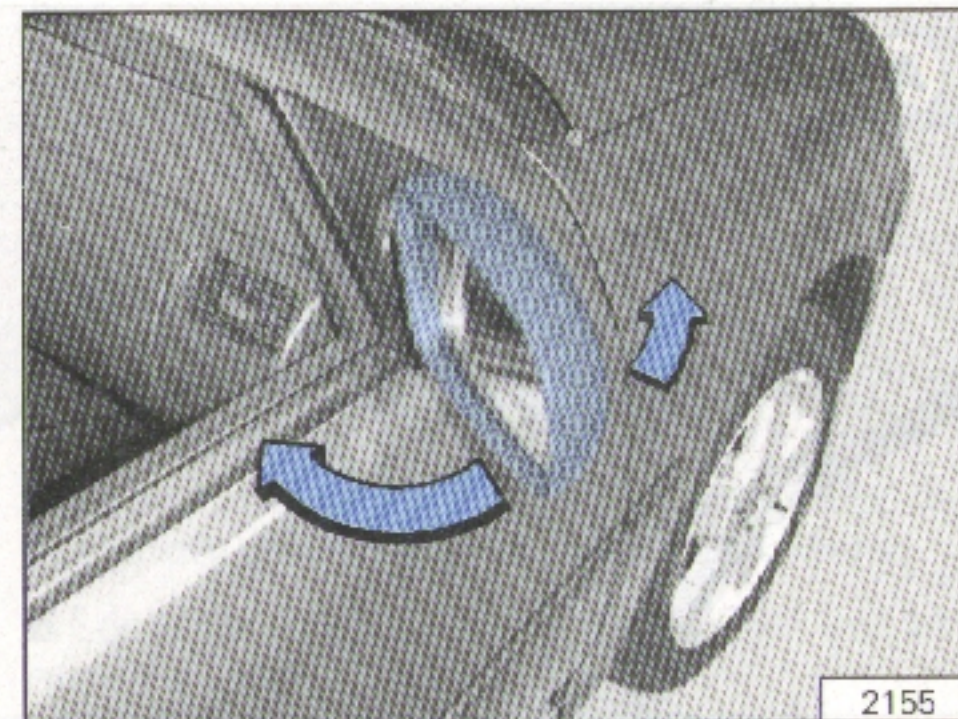

- **Espejos retrovisores exteriores con regulación manual**

Desde el interior del vehículo, se ajustan basculando el mando situado en el revestimiento de la puerta respectiva.

- **Espejos retrovisores con regulación directa**

Se ajustan presionando sobre el borde del cristal.

Los espejos retrovisores exteriores se pueden articular. El desplazamiento se hace manualmente.

Nota:

El espejo retrovisor derecho es del tipo convexo. Por lo tanto, la imagen reflejada aparecerá menor y más distante que la real.

CONOZCA EL VEHICULO ANTES DE PONERLO EN MARCHA

Parasoles

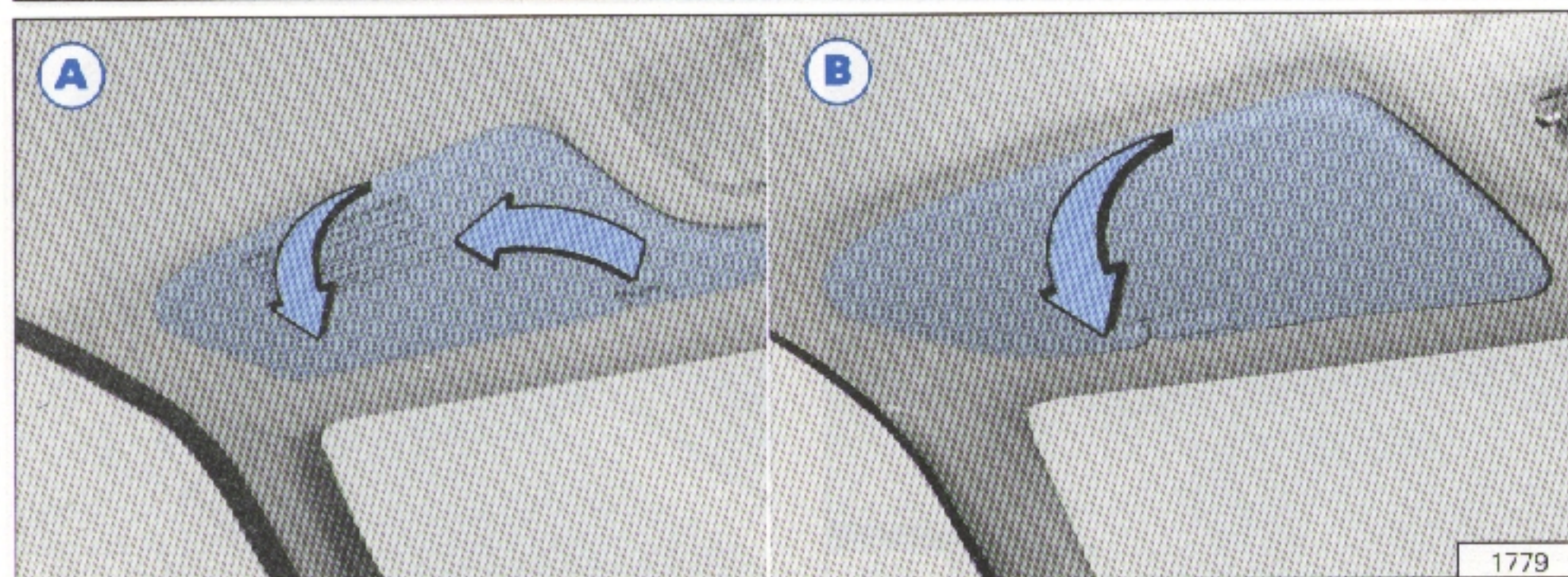

Al modelo biarticulado **A**, es posible desencajarlo del soporte y desplazarlo hacia las puertas y según la versión del modelo el parasol derecho puede incluir espejo de cortesía *.
Según el equipamiento el vehículo puede contar con un parasol monoarticulado **B**

Freno de estacionamiento

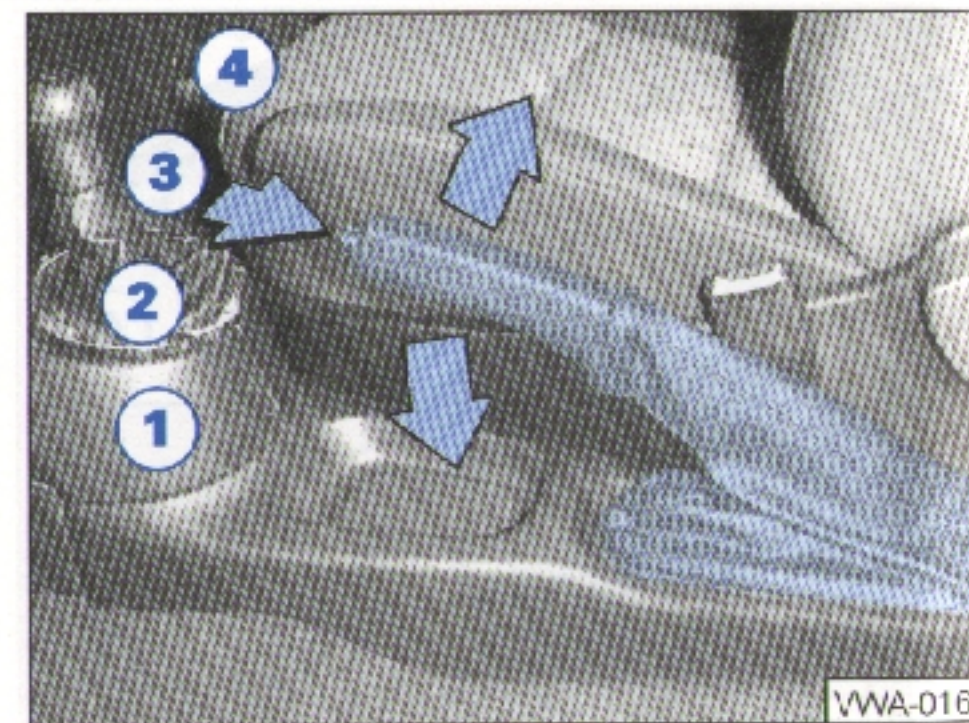

Para aplicarlo, tire de la palanca hacia arriba, hasta trabarla. Con la palanca accionada hasta el 4^{er} diente (clic), el vehículo no se debe mover. Si no queda frenado, concorra a un **Concesionario Volkswagen** para que lo ajuste.

Para soltarlo, tire de la palanca un poco más hacia arriba, apriete el botón y baje la palanca.

Cambio manual

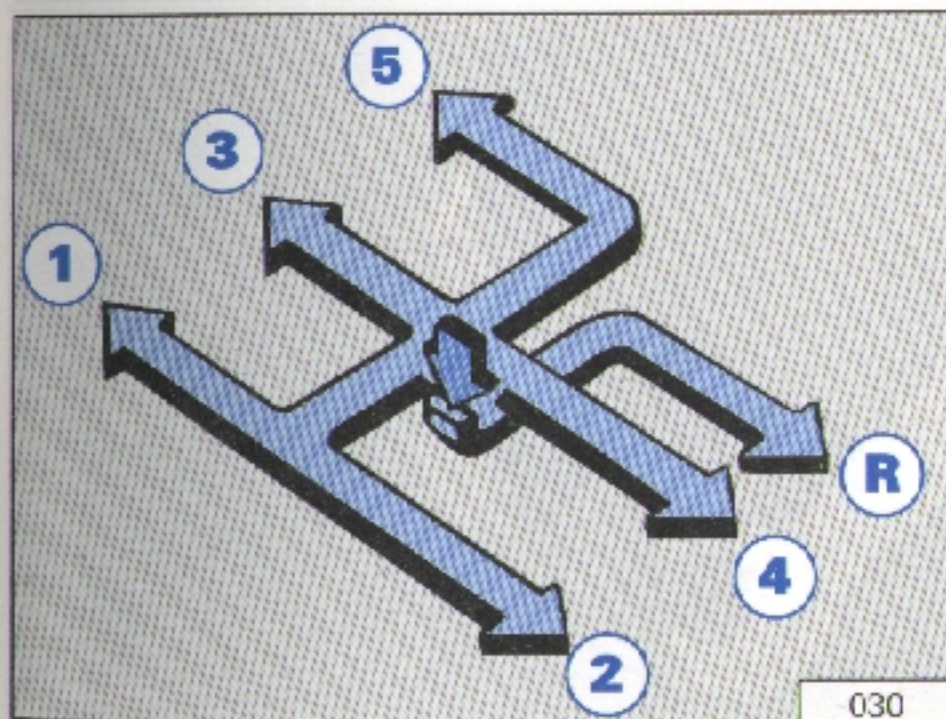

Palanca de cambio de marchas

Las posiciones de las marchas están reproducidas en la perilla.

Colocación de la marcha atrás.

¡Atención!

Solamente se debe colocar la marcha atrás estando el vehículo detenido.

Pise a fondo el pedal de embrague y espere unos segundos. Presione la palanca de cambios hacia abajo, llévela hacia la derecha, hasta el tope y enseguida tire de ella hacia atrás.

¡Atención!

Nunca descansa el pie en el pedal de embrague, ni la mano sobre la palanca de cambios.

Pedales

Jamás obstaculizar los pedales.

No permitir que ningún objeto se deslice por el piso hasta la zona de la pedalera.

En el área de los pedales no colocar cubreadfombras y otro alfombrado adicional.

■ En caso de avería de los frenos, podría necesitarse una mayor carrera de pedal.

■ El pedal del embrague y el del acelerador deben poder pisarse a fondo en todo momento.

■ Los pedales deben poder retornar sin impedimentos a su posición de origen.

Por todo ello, sólo pueden usarse alfombras que dejen libre el área de los pedales y que no puedan desplazarse.

CONOZCA EL VEHICULO ANTES DE PONERLO EN MARCHA

Cinturones de seguridad

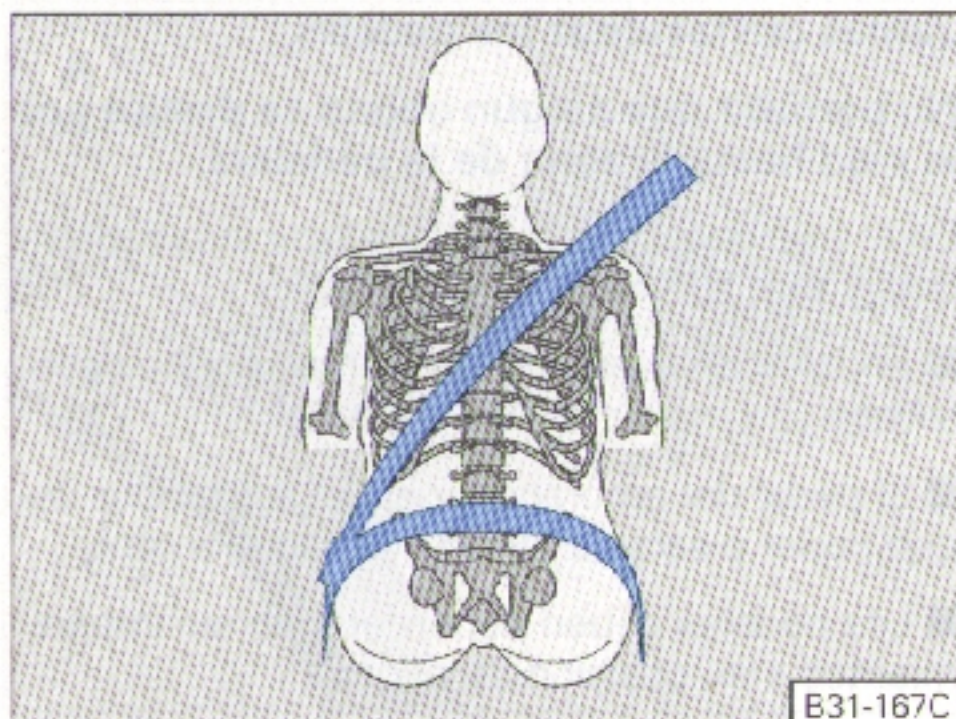

Cinturón de seguridad del conductor

Para colocarse el cinturón, tire de la lengüeta, en forma continua y lenta, colocándolo sobre el tórax y la región pélvica.

Enganche la lengüeta del cinturón en la hebilla dispuesta en el lado interior del asiento.

Tire del cinturón para asegurarse que la traba lo retiene.

¡Atención!

- El cinturón se debe colocar sobre el medio del hombro, nunca sobre el cuello, y debe ajustarse a su cuerpo.
- Para los demás cinturones o informaciones más detalladas, ver página 67.

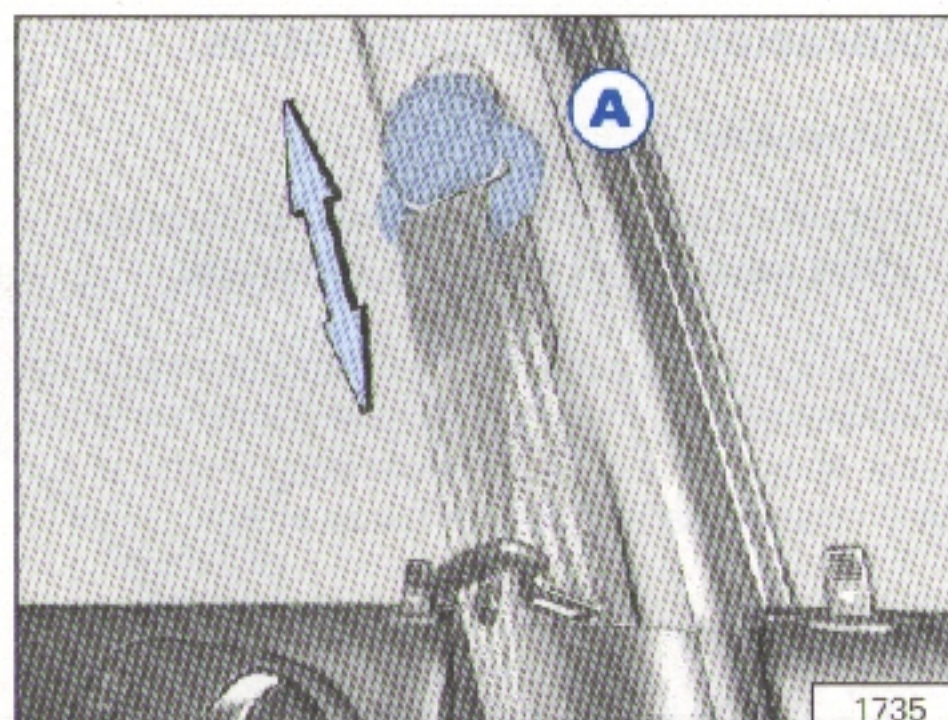

Dependiendo del equipamiento del vehículo, los cinturones delanteros poseen regulación de la altura, permitiendo corregir el paso de la cinta por el hombro, de acuerdo a la estatura del usuario.

Para detalles sobre el uso del dispositivo nombrado, ver la pag. 73.

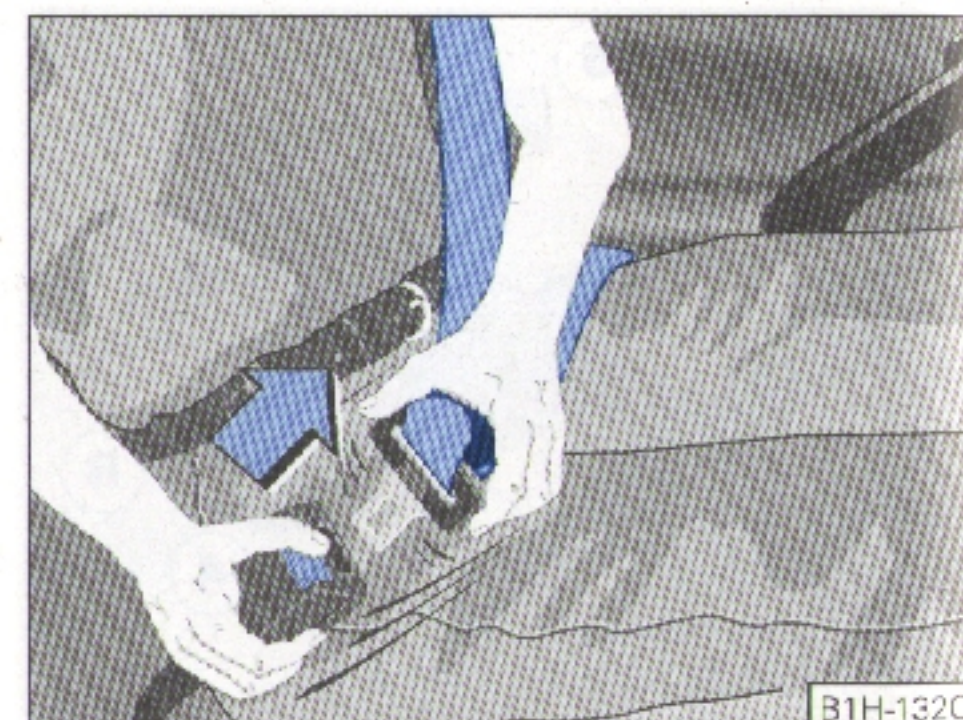

Para soltar el cinturón, presione la tecla roja del cierre y acompañe su retorno con la mano hasta su posición original, evitando que golpee contra su cuerpo o alguna parte del vehículo.

Cerradura de seguridad de las puertas traseras

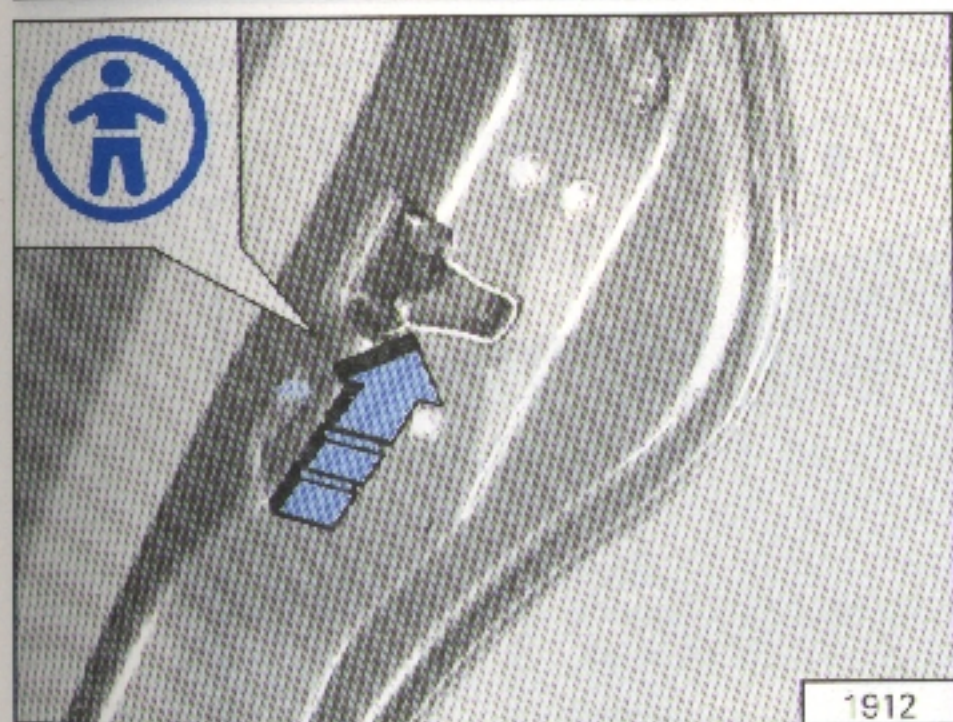

Las puertas traseras se pueden bloquear desplazando la palanca, próxima a la cerradura, como se indica en el dibujo (flecha). Esto impide que las puertas se puedan abrir desde el interior del vehículo.

Instrucciones para mayor seguridad:

- Antes de iniciar cualquier recorrido, inclusive dentro del área urbana, todos los ocupantes del vehículo se deberán colocar el cinturón de seguridad.
- El cinturón de seguridad es de uso individual, inclusive para niños, y debe estar siempre listo para ser utilizado. La lengüeta del cinturón abdominal debe estar metida en la respectiva hebilla cuando no lo esté utilizando.
- Sustiya el cinturón siempre que haya sufrido una gran fuerza de tracción. No desmonte ni modifique el cinturón de seguridad.
- Los niños deben ocupar los asientos posteriores. Para niños de 2 a 6 años, utilice sillas infantiles y, para menores de dos años, cunas portátiles, que se pueden colocar en el asiento posterior. En ambos casos, deben fijarse con el cinturón de seguridad.

Nunca lleve niños en los brazos cuando viaje en el asiento delantero.

Evite que los niños viajen de pie, arrodillados en los asientos o entre los asientos delanteros.

A partir de 7 años, el niño podrá ocupar el asiento del acompañante; pero si su altura es menor de 1.50m. habrá que colocar un almohadón sobre el asiento, para que el cinturón no pase junto al cuello del niño.

- Inclinar excesivamente el respaldo reduce la eficacia de los cinturones.
- El cinturón no debe quedar apoyado sobre objetos personales, como llavero, lapicera, encendedor, lápiz, etc.
- Las embarazadas deben utilizar el cinturón de seguridad de "tres puntos".
- Nunca coloque sus pies sobre el tablero de instrumentos o sobre el asiento. Colóquelos siempre en el piso, delante de su asiento.

CONOZCA EL VEHICULO ANTES DE PONERLO EN MARCHA

Cuidados con el cinturón de seguridad

- Los bordes del cinturón no deben rozar o apoyarse en cantos vivos.
- No tuerza el cinturón ni se incline totalmente en el asiento cuando lo esté utilizando, pues podrá averiarlo.
- El cinturón hay que conservarlo siempre limpio para no perjudicar el sistema de enrollar automático.

CONOZCA EL VEHICULO ANTES DE PONERLO EN MARCHA

Conjunto tablero de instrumentos

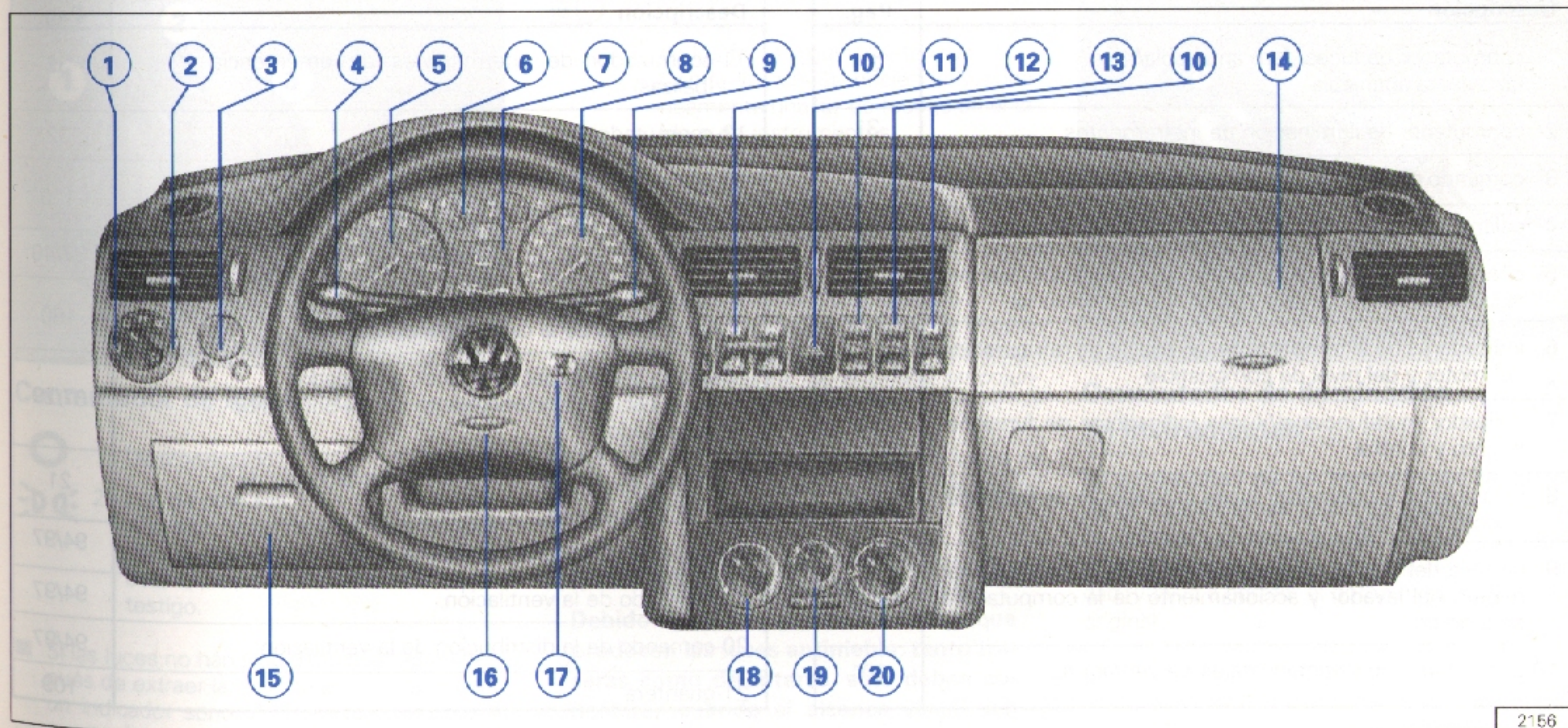

2156

Nota:

- La ilustración corresponde al tablero de instrumentos más completo, a la fecha de impresión del presente manual.
- El sistema airbag se describe en la pag. 75.

CONOZCA EL VEHICULO ANTES DE PONERLO EN MARCHA

Conjunto tablero de instrumentos

Descripción	Pag.	Descripción	Pag.
1- conmutador de luces/ fano antiniebla/ luz trasera antiniebla	31	11-conmutador de intermitentes de emergencia (balizas)	32
2- conmutador de iluminación de instrumentos	31	12-conmutador de luneta térmica	32
3- comando eléctrico de los espejos retrovisores exteriores	23	13-conmutador de apertura de la tapa del compartimiento de equipajes	115
4- palanca de luces intermitentes de giro, luz alta/baja	33	14-airbag del lado del acompañante	37/40
5- cuentarrevoluciones/ luces indicadoras de funcionamiento para los vehículos con indicador multifuncional	35/40	15-alojamiento para literatura de a bordo, acceso a los fusibles de la central eléctrica	180
6- indicadores de la temperatura del líquido de refrigeración del motor y del nivel de combustible	36/41	16-airbag del lado del conductor, accionador de la bocina (funcionamiento con el encendido conectado)	37/29
7- indicador multifuncional/ luces indicadoras de funcionamiento y control	43/ 36 a 42	17-cerradura de dirección y arranque/bloqueo de la dirección	21
8- velocímetro y odómetro/ luces indicadoras de funcionamiento y control	39/41	18-comando de la calefacción	94/97
9- palanca del limpiaparabrisas/luneta trasera, con accionamiento del lavador y accionamiento de la computadora de a bordo	35/105	19-comando de la ventilación	94/97
10-conmutador de levantacristales de ventanillas ¹⁾	101	20-comando de la distribución de la ventilación	94/97
		21-guantera	109

1) Los conmutadores para el accionamiento eléctrico de las ventanillas de las puertas están ubicados también en las respectivas puertas.

Conmutadores

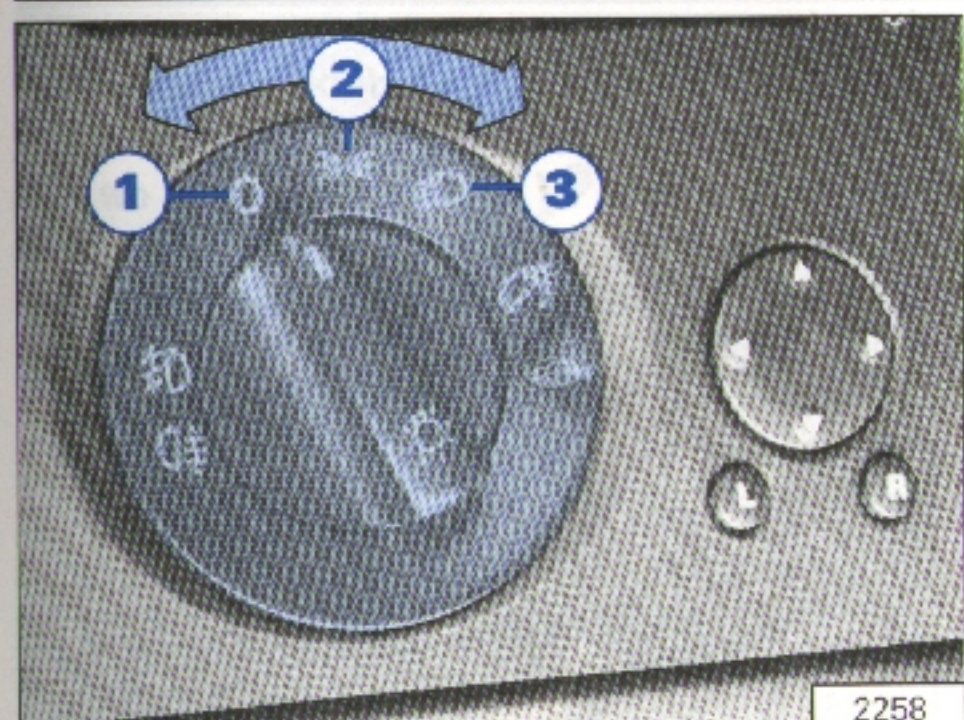

Conmutador de luces

- 1 - Desconectado.
- 2 - Luz de posición. Además, luces de patente e iluminación del tablero de instrumentos. En este último se enciende una luz de testigo.

■ Si las luces no han sido desconectadas, después de extraer la llave de encendido, suena un indicador sonoro* en cuanto se abre la puerta del conductor. Cuando se cierra esta puerta se desconecta dicho indicador.

3 - Luz alta, luz baja. Ver cambio de luz en "Conmutador de los faros y guiñada de cruce". Con la luz alta se enciende simultáneamente una luz de testigo en el tablero de instrumentos.

Faros antiniebla. Con el conmutador de luces en la posición 2 o 3, tirar del mismo hasta el primer encastre.

Luz trasera antiniebla (izquierda). Con el conmutador de luces en la posición 2 o 3, tirar del mismo hasta el segundo encastre. Se enciende en conjunto con los faros antiniebla.

Nota: Toda vez que el conmutador de luces se lleve a la posición 1- (desconectado), se apagará también las luces antiniebla.

¡Atención!

Debido al enorme encandilamiento que producen las luces antiniebla, tanto traseras como delanteras, sólo deben conectarse cuando el alcance visual sea muy corto.

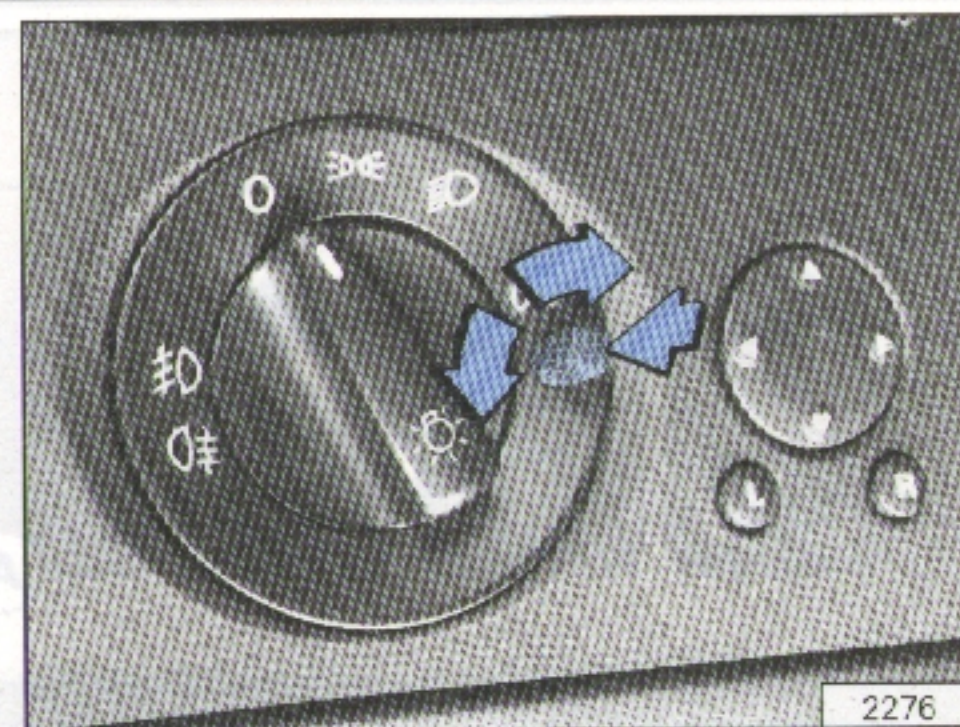

Conmutador de iluminación de instrumentos*

La luminosidad de los instrumentos se puede variar accionando el botón de regulación giratorio. Para ello se debe apretar y soltar inmediatamente el mismo. Una vez regulada la intensidad, vuelva a apretar el botón hasta su posición original.

CONOZCA EL VEHICULO ANTES DE PONERLO EN MARCHA

Conjunto tablero de instrumentos

2570151000

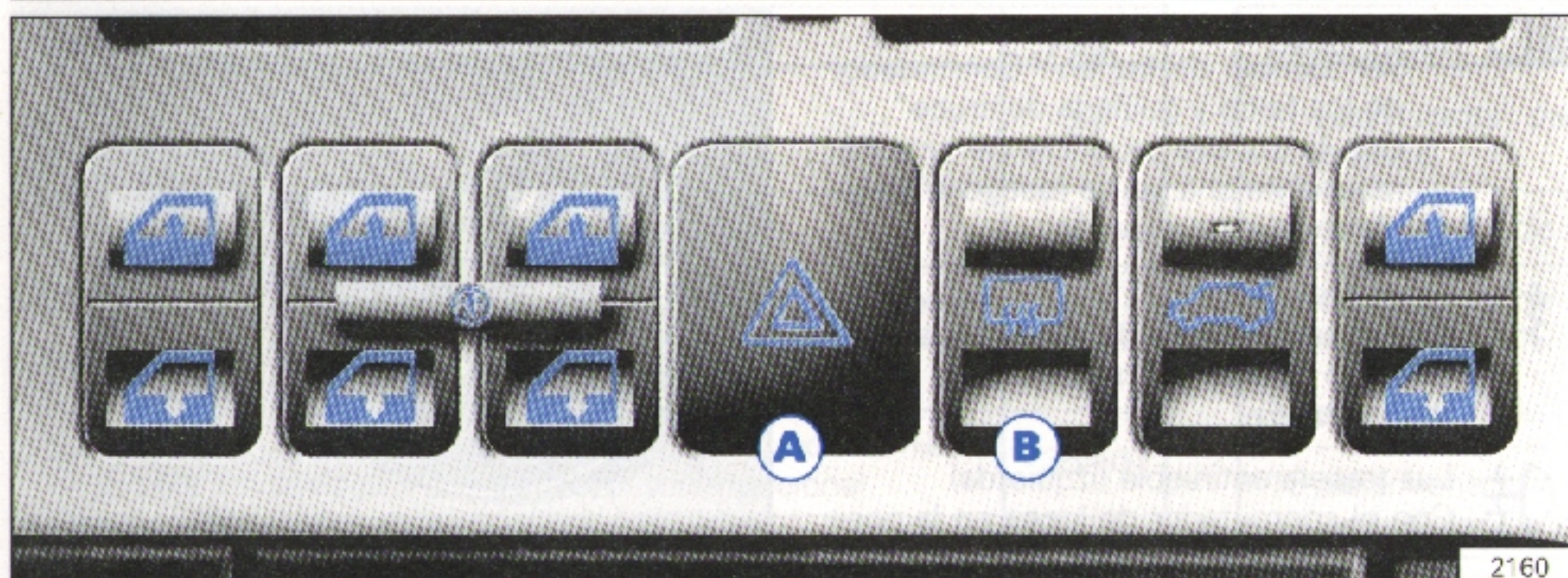

A- Conmutador de luces intermitentes de emergencia (balizas)



Al presionar el conmutador, éste se ilumina simultáneamente con las balizas.

Las luces funcionan también con el encendido desconectado.

Nota: Estas luces sólo deben utilizarse con el vehículo detenido (exigencia legal).

B- Conmutador del desempañador de luneta trasera*



Sólo funciona con el encendido conectado. Al activarlo se enciende el testigo luminoso en el tablero y el desempañador funciona durante 20 minutos aproximadamente. Transcurrido este tiempo se desactiva automáticamente.

Para desactivarla en forma anticipada bastará presionar nuevamente el conmutador o desconectar el encendido.

 *La luneta térmica se debe desconectar tan pronto como el cristal haya recobrado su nitidez. El menor consumo de corriente eléctrica repercute favorablemente sobre el consumo de combustible. Ver también la pág. 57.*

Palanca de luces de giro y de luz alta/baja

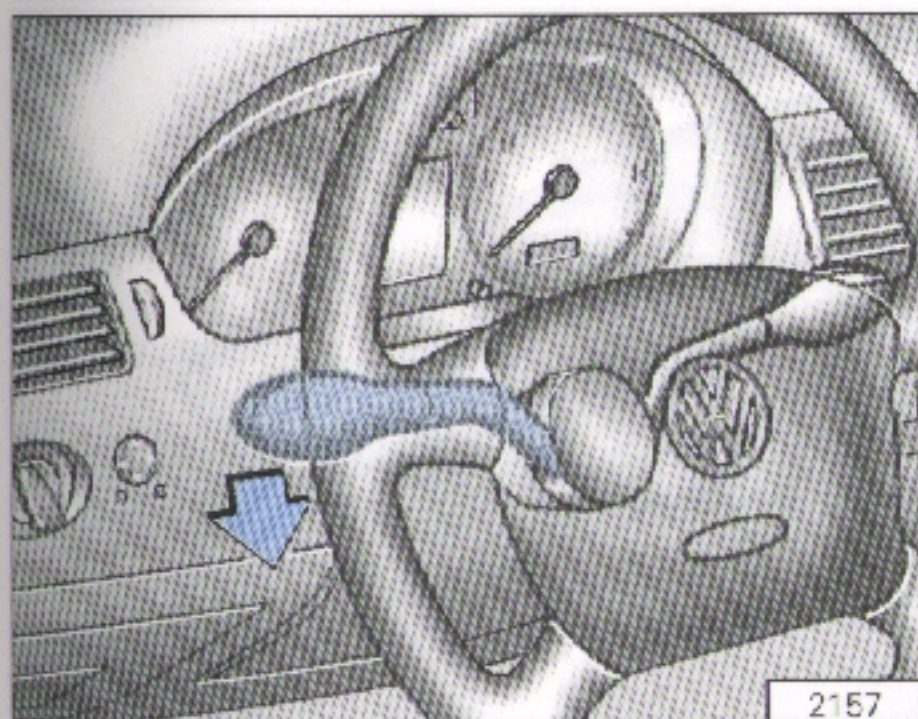

Palanca de luces de giro

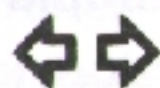

Siempre que se acciona esta palanca, la luz indicadora se enciende en forma intermitente, constatando así el funcionamiento de los indicadores de giro.

Si la luz guiña con mayor rapidez de lo normal es señal que una de las lámparas no se enciende o está quemada.

La palanca, que se acciona sin necesidad de retirar la mano del volante, retorna a la posición de reposo después de realizada la maniobra.

Para cambiar de carril, levante o baje la palanca solo hasta el punto que perciba resistencia y manténgalo en esa posición.

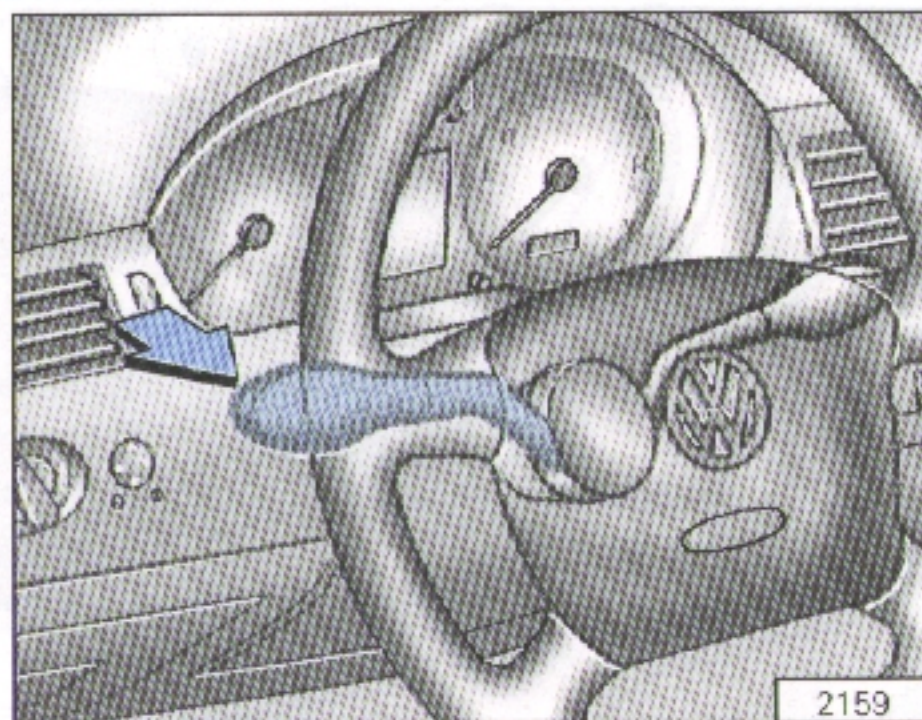

Palanca de luz alta/baja y guiñada de cruce

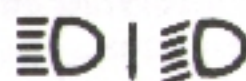

El cambio de luz de los faros principales (baja/alta) se hace presionando la palanca hacia el volante, estando el encendido conectado.

Con los faros apagados, este movimiento permite emitir señales luminosas (guiño).

Con el faro principal en luz alta conectada, una lámpara testigo se enciende en el tablero para indicarlo.

CONOZCA EL VEHICULO ANTES DE PONERLO EN MARCHA

Palanca de limpia-lavaparabrisas / luneta trasera*

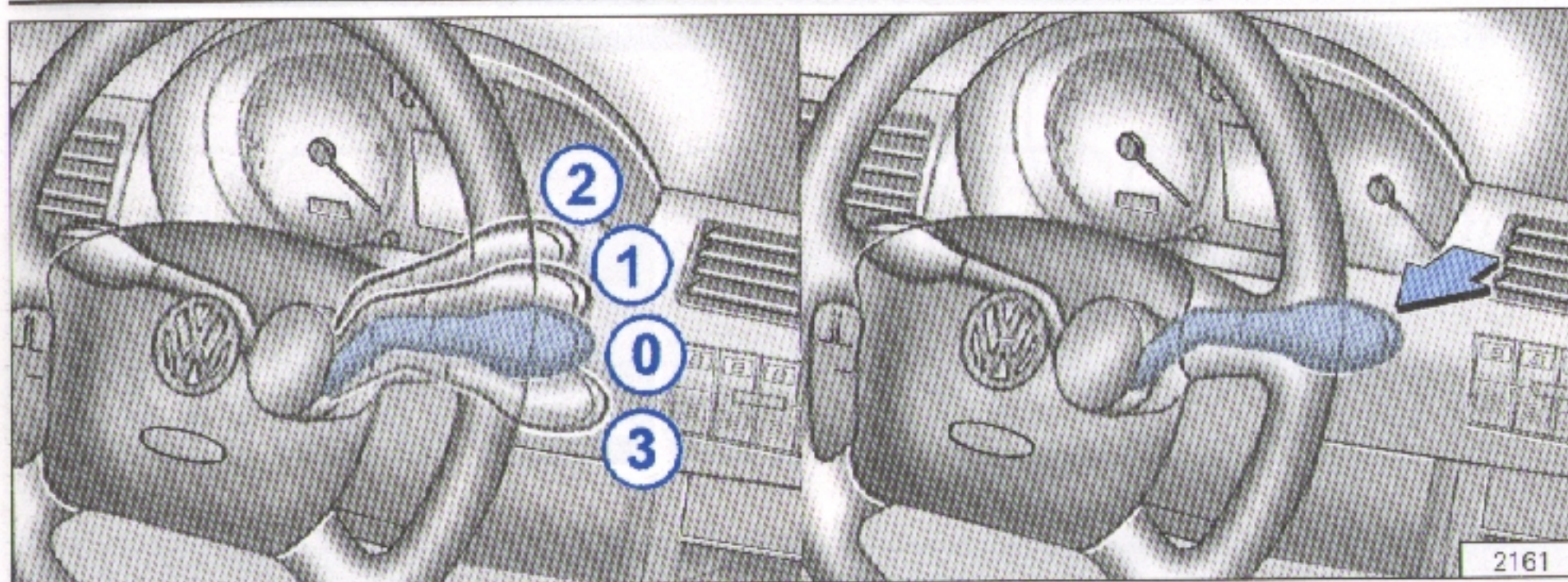

Limpiaparabrisas

Palanca en la posición:

- 0 - Limpiaparabrisas desconectado
- 1 - Velocidad lenta
- 2 - Velocidad rápida
- 3 - Temporizador*

Funcionamiento intermitente (un movimiento aproximadamente cada 6 segundos).

En las versiones más equipadas, el intervalo del movimiento de las escobillas (posición temporizador), se puede programar entre 1 y 30 segundos aproximadamente.

- Conecte el temporizador (posición 3)
- Desconecte el temporizador y vuelva a conectarlo una vez cumplido el intervalo pretendido.



El intervalo se puede alterar un número limitado de veces.

Después de desconectado el encendido, el intervalo de intermitencia retorna al ritmo de 6 segundos.

Limpieza rápida

Presione la palanca hacia arriba, hasta el punto de resistencia antes de la posición "1". Las escobillas describen un solo movimiento, volviendo enseguida a su posición de reposo.

Lavaparabrisas

Tire de la palanca hacia el volante (flecha). Después de accionarlo, las escobillas del limpiaparabrisas se mueven varias veces (el chorro de agua será continuo mientras la palanca permanezca accionada).

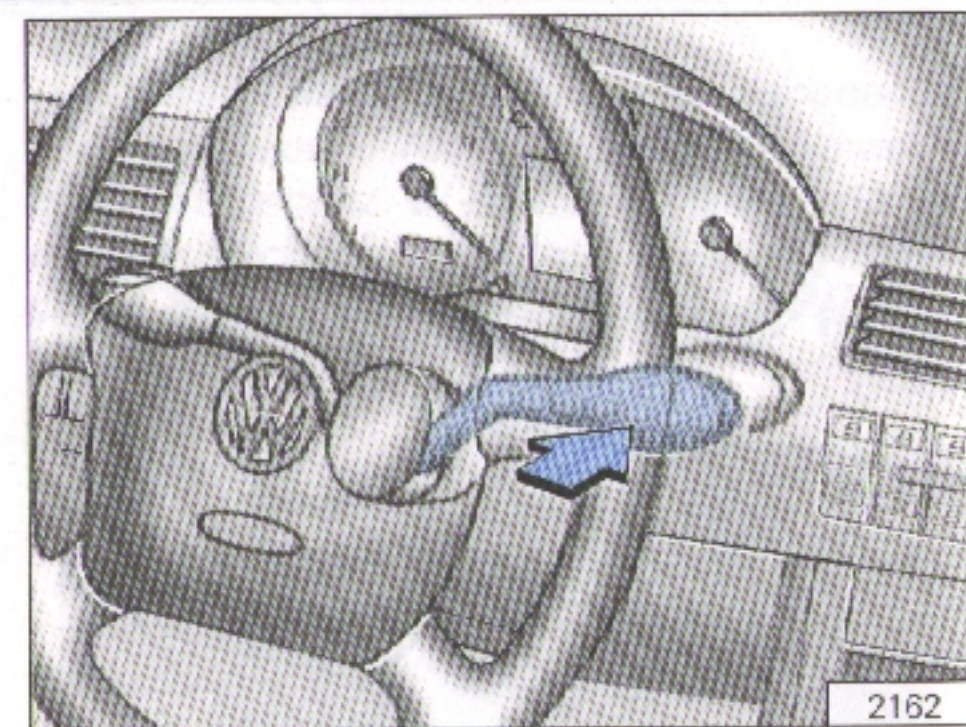

Limpia-Lavaluneta trasera *

Limpialuneta:

Presione ligeramente la palanca contra el tablero de instrumentos (pos. 1). El funcionamiento es intermitente. Para desactivarlo, repita la operación.

Lavaluneta:

Presione firmemente la palanca contra el tablero de instrumentos (pos. 2). Accionando el lavaluneta, la escobilla se mueve varias veces (el chorro de agua será continuo mientras la palanca permanezca accionada).

Instrumentos y luces indicadores de funcionamiento (vehículos sin indicador multifuncional)

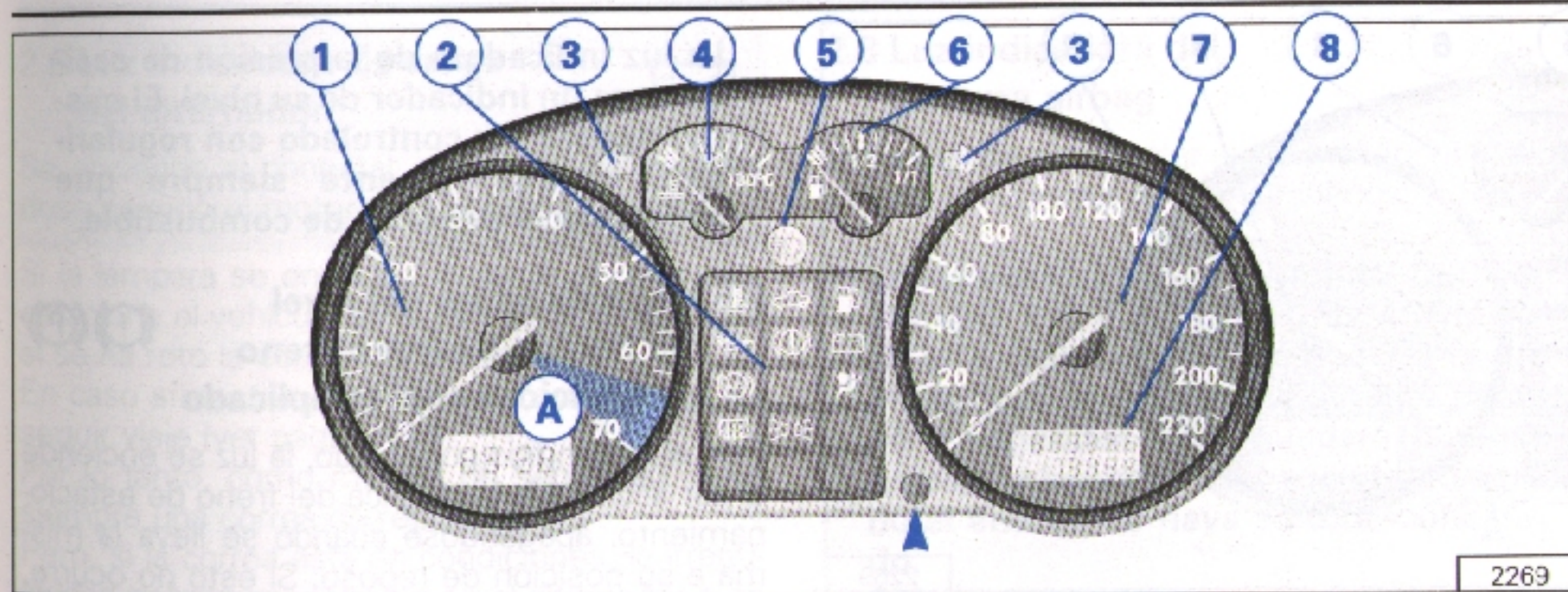

2269

1 - Tacómetro (cuentarrevoluciones) Indica la velocidad de giro del motor

La banda "A" indica la zona crítica. Evite manejar con el motor girando en dicha zona. El motor posee un dispositivo electrónico que impide que las revoluciones pasen del límite máximo especificado, que son perjudiciales para la durabilidad, además de no aumentar el desempeño del motor.

El dispositivo actúa a 6.500 rev/min aproximadamente, provocando alteraciones perceptibles en el funcionamiento del motor, que desaparecen con la disminución del régimen de giro.

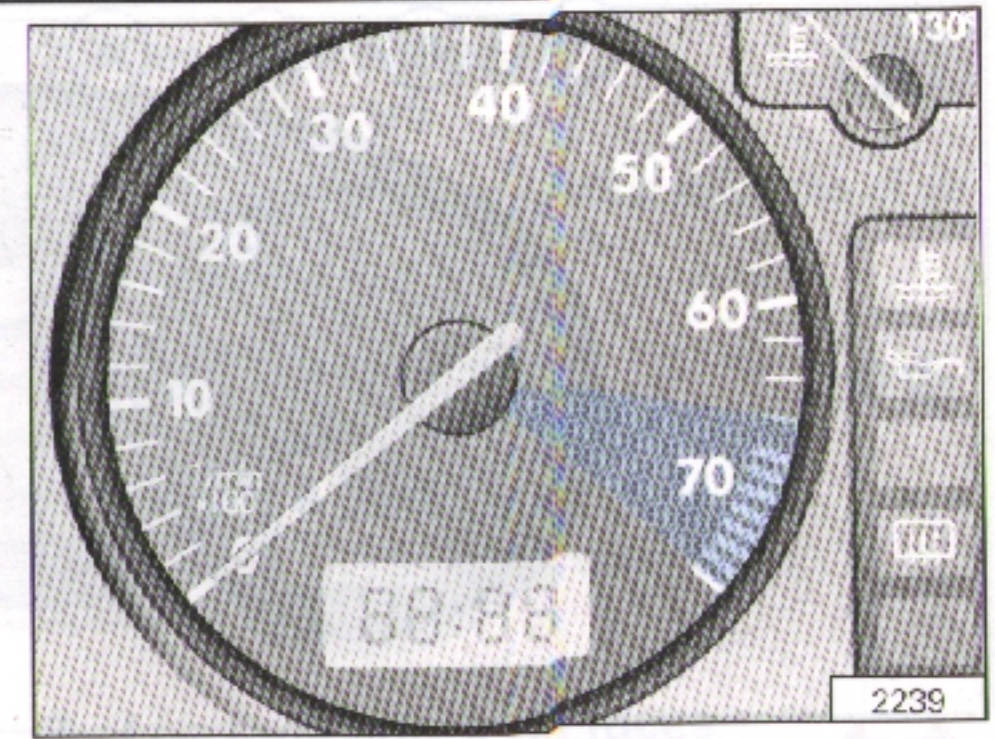

2239

Según la motorización, la banda "A" puede variar a saber:

- Motor 1.0 8V= 6400 a 7200 1/min
 - Motor 1.0 16V= 6800 a 7400 1/min
- Ver figura superior

CONOZCA EL VEHICULO ANTES DE PONERLO EN MARCHA

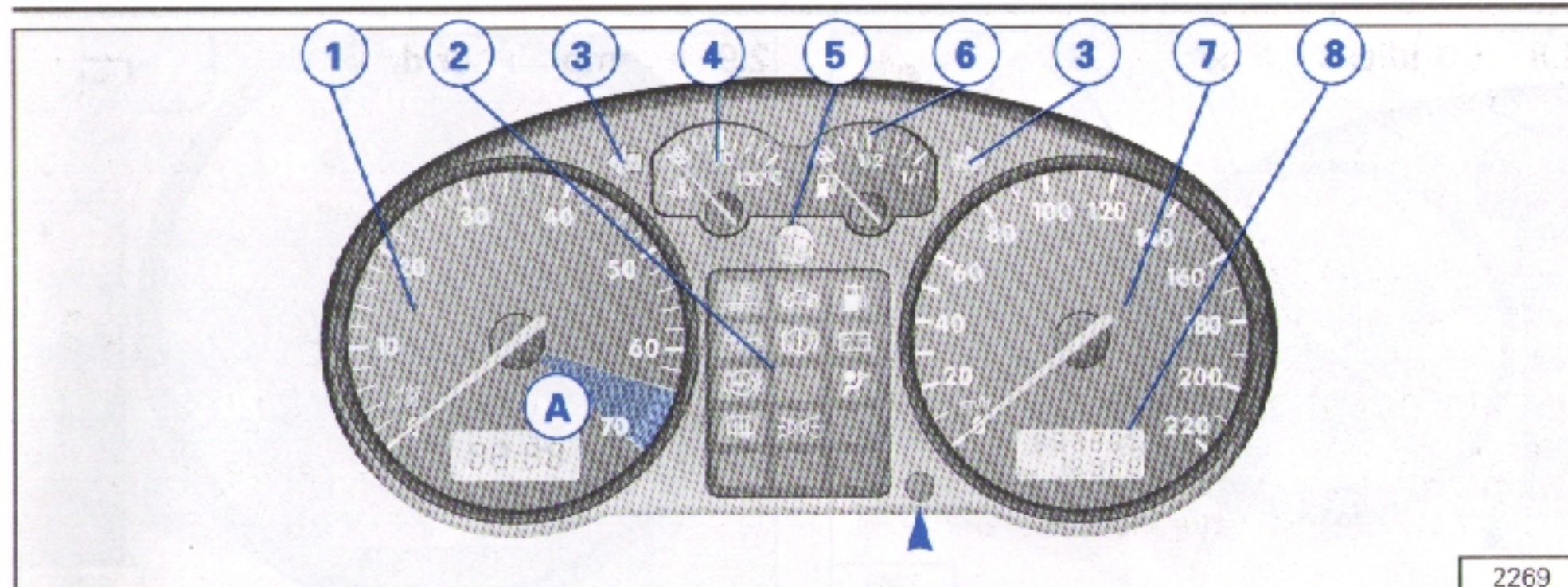

2- Luces Indicadores de Control y Funcionamiento

2.1 Luz indicadora de sobrecalentamiento/ temperatura del líquido refrigerante

(Ver funcionamiento en el ítem 4)



2.2 Luz indicadora del inmovilizador electrónico



Se enciende con el encendido conectado, permaneciendo así por algunos segundos, mientras ejecuta la consulta de los datos de la llave. En caso que no se utilice la llave correcta, la luz empieza a parpadear y el motor no entra en funcionamiento. Vea también página 15.

2.3 Luz de alerta para reserva de combustible

Vea funcionamiento en el ítem 6.



2.4 Luz indicadora de la presión de aceite del motor

Se enciende con el encendido conectado, apagándose cuando el motor comienza a funcionar.



¡Atención!

Si la lámpara se enciende estando el vehículo en movimiento, deténgalo en un lugar seguro, apague el motor y verifique el nivel del aceite del mismo, completándolo si fuera necesario. Si aún así la luz continúa encendida, procure ayuda en un Concesionario Volkswagen.

La luz indicadora de la presión de aceite no es un indicador de su nivel. El mismo deberá ser controlado con regularidad, preferentemente siempre que abastezca el depósito de combustible.

2.5 Luz indicadora del nivel del líquido de freno/freno de estacionamiento aplicado



Con el encendido conectado, la luz se enciende al ser accionada la palanca del freno de estacionamiento, apagándose cuando se lleva la misma a su posición de reposo. Si esto no ocurre, procure subsanar el desperfecto lo antes posible, ya que esta luz, además de alertar sobre el freno de estacionamiento, también indica cuando el nivel del líquido de freno está bajo.

¡Atención!

Si con el vehículo en movimiento la lámpara se enciende, es señal que el nivel del líquido está bajo. En este caso, complételo. Si la luz se vuelve a encender después de algún tiempo, procure ayuda en un Concesionario Volkswagen.

2.6 Luz indicadora de carga del alternador

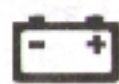

Se enciende al conectar el encendido, apagándose cuando el motor comienza a funcionar.

Si la lámpara se enciende durante el recorrido, estacione el vehículo en lugar seguro y verifique si se ha roto la correa del alternador.

En caso afirmativo, sustituya la correa antes de seguir viaje (ver página 144).

Por lo tanto, como medida de seguridad, lleve siempre una correa de repuesto.

Pero, si la correa está en condiciones, la irregularidad deberá encontrarse en el alternador o en el regulador. Para ello, procure ayuda en un **Concesionario Volkswagen**.

2.7 Luz indicadora del sistema antibloqueo - ABS*



Se enciende al conectar el encendido, apagándose con el motor en funcionamiento.

Si la luz se enciende con el vehículo en movimiento, procure ayuda en un Concesionario Volkswagen, pues, en este caso, el sistema antibloqueo deja de actuar, funcionando sólo como un sistema normal de freno.

2.8 Luz indicadora del sistema airbag



Se enciende al conectar el encendido, permaneciendo así durante unos 3 segundos.

En los vehículos con el AIRBAG DESACTIVADO EN EL LADO DEL ACOMPAÑANTE (vea también página 75) la luz indicadora se encenderá durante cerca de 3 segundos y se quedará durante aproximadamente 12 segundos, cuando el encendido haya sido desconectado.

Si la luz se apaga o se enciende estando el vehículo en movimiento, podrá haber una deficiencia en el sistema de AIRBAG, que deberá ser inspeccionado por un Concesionario Volkswagen - vea también página 75.

2.9 Desempañador de la luneta trasera



La luz permanecerá encendida mientras el desempañador esté conectado.

2.10 Luz indicadora del funcionamiento de las luces de posición



Se enciende con las luces conectadas.

3 - Luz indicadora de luces intermitentes

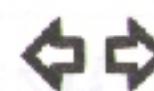

Siempre que se accione la palanca, se enciende de modo intermitente, lo que permite comprobar que los indicadores de giro están funcionando. Si la luz parpadea con más rapidez de lo normal es señal que una de las lámparas no está funcionando. Esta luz también se enciende al conectar las luces de emergencia (Balizas).

CONOZCA EL VEHICULO ANTES DE PONERLO EN MARCHA

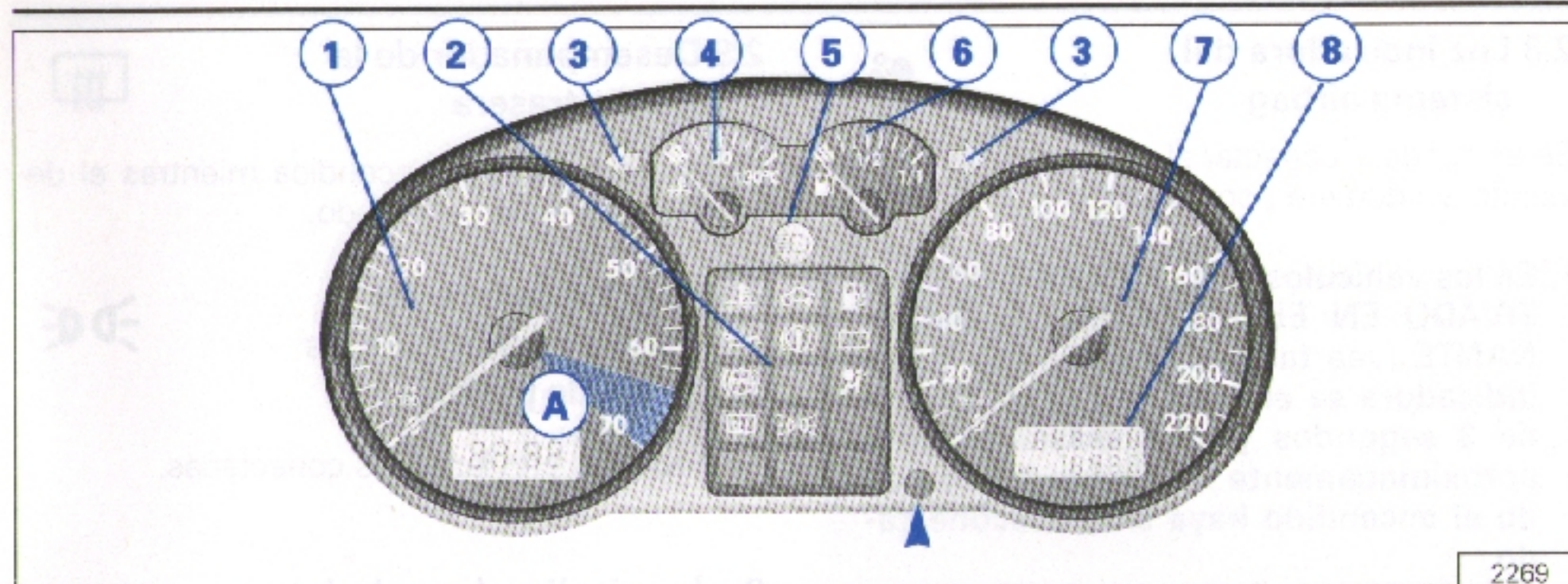

4 - Luz indicadora de sobrecalentamiento/temperatura del líquido refrigerante

La luz se enciende con el encendido conectado, permaneciendo así por algunos segundos. En condiciones normales de funcionamiento del motor, la aguja debe permanecer en el centro de la escala. En caso de alta exigencia al motor, es normal que la aguja se aproxime a la parte final de la zona, pudiendo hasta alcanzarla. En esta última condición, la luz destellará intermitentemente, apagándose solamente al cesar la sobrecarga.

¡Atención!

Si esto no sucede cuando se disminuye la velocidad, estacione el vehículo en un lugar seguro y detenga el motor. Verifique si el ventilador del radiador está funcionando. Si lo está, verifique el nivel del líquido de enfriamiento, completándolo, de ser necesario, cuando se haya enfriado el motor (ver página 140)

En caso contrario, aguarde algunos segundos. Si incluso así el ventilador no comienza a funcionar, procure la ayuda de un **Concesionario Volkswagen**.

Es normal que el ventilador continúe funcionando por un período de 30 a 40 segundos en la 2ª velocidad, inmediatamente después de desconectar el encendido o algunos segundos después, hasta que el líquido de enfriamiento retorne a la temperatura normal.

5 - Luz indicadora de luz alta*

Permanecerá encendida mientras la luz alta o luz de cruce estén accionadas.

6 - Indicador del nivel de combustible

La luz de advertencia se enciende con el encendido conectado y permanece así por algunos segundos. Si con el vehículo en movimiento se enciende, es señal de que existen en el depósito, aproximadamente, 8 litros de combustible. Para evitar inconvenientes, reabastézcalo inmediatamente.

7 - Velocímetro

Nota:

Según la versión, el velocímetro de su vehículo podría tener una escala diferente a la ilustrada. Nunca exceda los límites máximos de velocidad (pág. 45)

8 - Odómetro

- **Total** Indicación máxima de 999999 km, de uno en uno.
- **Parcial** Indicación máxima de 1999,9. La cifra después de la coma indica centena de metros.

Se lo puede volver a cero presionando el botón que indica la flecha

Indicador de fallas

¡Atención!

En caso contrario, consulte al concesionario Volkswagen para más detalles.
En caso contrario, consulte al concesionario Volkswagen para más detalles.
En caso contrario, consulte al concesionario Volkswagen para más detalles.

En caso que las letras dEF aparezcan en el display del odómetro parcial, concurra a un Concesionario Volkswagen para corregir la anomalía.



CONOZCA EL VEHICULO ANTES DE PONERLO EN MARCHA

Instrumentos y luces indicadoras de funcionamiento (vehículos con indicador multifuncional)

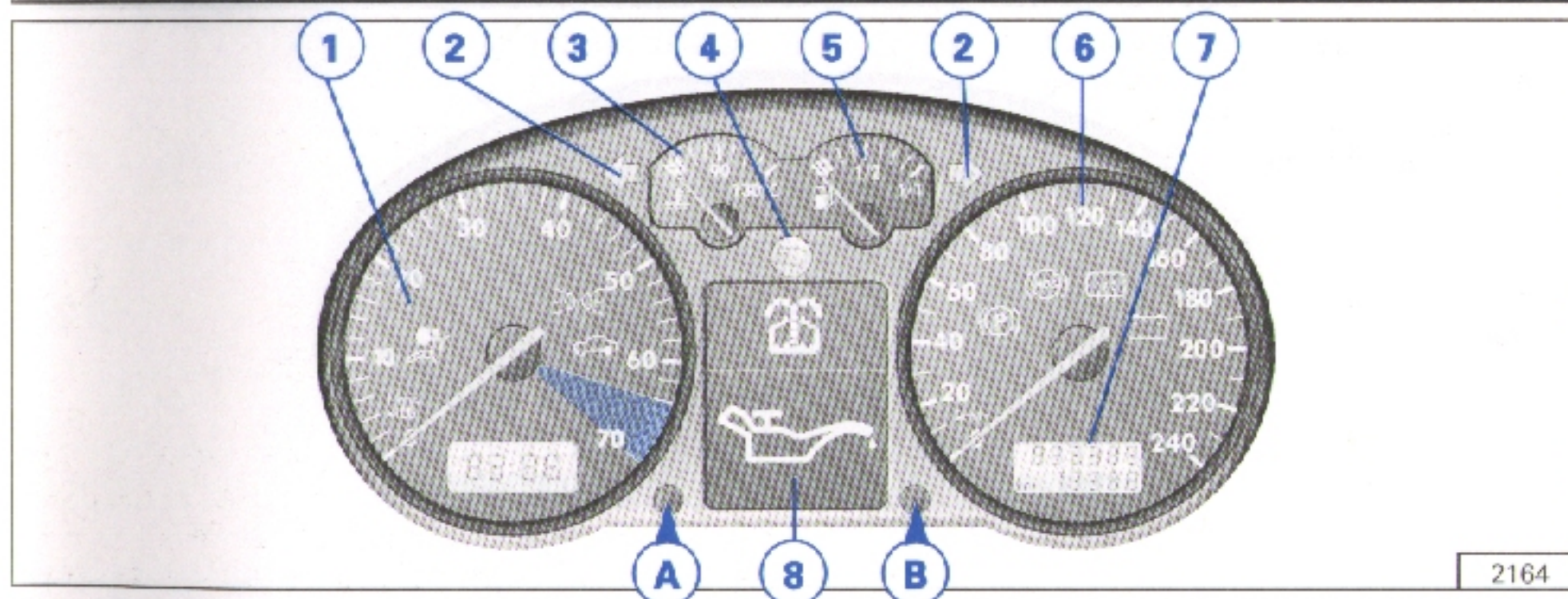

1 - Tacómetro (cuentarrevoluciones) Indica la velocidad de giro del motor

La banda "C" indica la zona crítica. Evite manejar con el motor girando en dicha zona. El motor posee un dispositivo electrónico que impide que las revoluciones pasen del límite máximo especificado, que son perjudiciales para la durabilidad, además de no aumentar el desempeño del motor. El dispositivo actúa a 6.500 1/min aproximadamente, (7000 1/min en el motor 16 V) provocando alteraciones perceptibles en el funcionamiento del motor, que desaparecen con la disminución del régimen de giro.

1.1 Luz indicadora del sistema sistema airbag



Se enciende al conectar el encendido, permaneciendo así durante unos 3 segundos.

En los vehículos con el AIRBAG DESACTIVADO EN EL LADO DEL ACOMPAÑANTE (vea también página 75) la luz indicadora se encenderá durante cerca de 3 segundos y permanecerá durante aproximadamente 12 segundos, cuando el encendido haya sido desconectado.

Si la luz se apaga o se enciende estando el vehículo en movimiento, existe una avería en el sistema de AIRBAG, que deberá ser inspeccionado por un Concesionario Volkswagen - vea también la página 75.

1.2 Luz indicadora del funcionamiento de las luces de posición

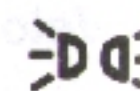

Se enciende con las luces conectadas.

1.3 Luz indicadora del inmovilizador electrónico



Se enciende al conectar el encendido, permaneciendo así por algunos segundos, mientras ejecuta la consulta de los datos de la llave. De no utilizarse la llave correcta, la luz empieza a parpadear y el motor no entra en funcionamiento. Vea también página 15.

2 - Luz indicadora de luces intermitentes



Siempre que se accione la palanca, se enciende de modo intermitente, lo que permite comprobar que los indicadores de giro están funcionando. Si la luz parpadea con más rapidez de lo normal es señal que una de las lámparas no está funcionando. Esta luz también se enciende al conectar las luces de emergencia.

3 - Indicador de la temperatura del motor



En condiciones normales de funcionamiento del motor, la aguja debe permanecer en el centro de la escala. En caso de alta exigencia al motor, es normal que la aguja se aproxime a la parte final de la zona, pudiendo hasta alcanzarla. En esta última condición, el símbolo de sobrecalentamiento del motor aparecerá destellando en el indicador multifuncional, activándose a continuación una señal acústica por tres veces. Reestablecidas las condiciones normales, el símbolo desaparecerá y la aguja retornará a la zona normal.

¡Atención!

Si esto no sucede cuando se disminuye la velocidad, estacione el vehículo en un lugar seguro y detenga el motor. Verifique si el ventilador del radiador está funcionando. Si lo está, verifique el nivel del líquido de enfriamiento, completándolo, si fuera necesario, cuando se haya enfriado el motor (ver página 140).

En caso contrario, aguarde algunos segundos. Si aún así, el ventilador no comienza a funcionar, procure ayuda en un Concesionario Volkswagen.

Es normal que el ventilador continúe funcionando por un período de 30 a 40 segundos, inmediatamente después de desconectar el encendido o algunos segundos después, hasta que el líquido de enfriamiento retorne a la temperatura normal.

4 - Luz indicadora de luz alta



Permanecerá encendida mientras la luz alta o la luz de cruce estén accionadas.

5 - Indicador del nivel de combustible



Cuando el volumen del combustible en el depósito alcance aprox. 8 litros, aparecerá en el indicador multifuncional el símbolo de reserva de combustible y se oirá una señal acústica.

Más informaciones en el ítem 8, y la función autonomía (computadora de abordó)

No permita que el depósito de combustible se vacíe totalmente. Para evitar inconvenientes, se debe llenar de inmediato.

Esta precaución debe tomarse particularmente en los vehículos equipados con motor Diesel, pues el ingreso de aire al sistema de combustible provocaría inconvenientes para poner en marcha el motor (demora en la puesta en marcha).

6 - Velocímetro

Nunca exceda los límites máximos de velocidad.

6.1 Luz indicadora del nivel del líquido de freno/freno de estacionamiento aplicado



Con el encendido conectado, la luz se enciende al ser accionada la palanca del freno de estacionamiento, apagándose cuando se lleva la misma a su posición de reposo. Si esto no ocurre, procure subsanar el desperfecto lo antes posible, ya que esta luz, además de alertar sobre el freno de estacionamiento, también indica cuando el nivel del líquido de freno está bajo.

¡Atención!

Si con el vehículo en movimiento la lámpara se enciende, es señal que el nivel del líquido está bajo. En este caso, complételo. Si la luz se vuelve a encender después de algún tiempo, procure ayuda en un Concesionario Volkswagen.

CONOZCA EL VEHICULO ANTES DE PONERLO EN MARCHA

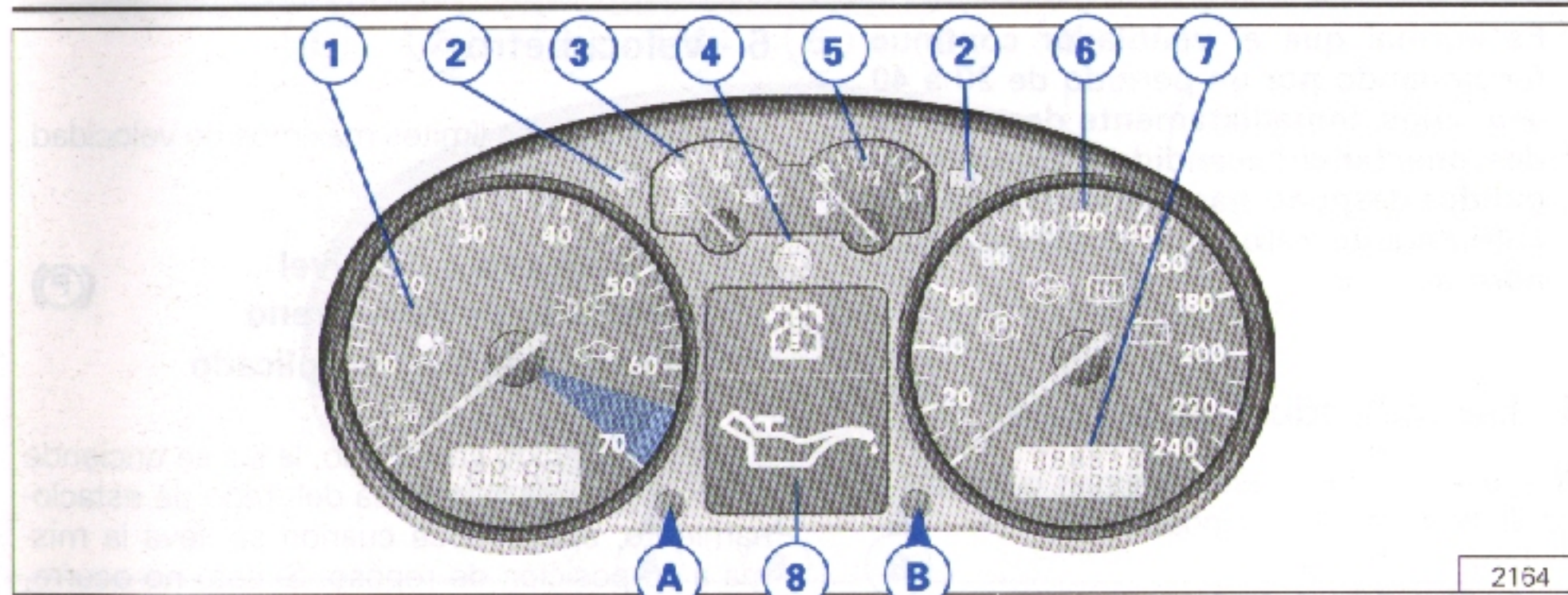

6.2 Luz indicadora del sistema antibloqueo - ABS*



Se enciende al conectar el encendido, apagándose con el motor en funcionamiento.

¡Atención!

Si la luz se enciende con el vehículo en movimiento, procure ayuda en un Concesionario Volkswagen, pues, en este caso, el sistema antibloqueo deja de actuar, funcionando sólo como un sistema normal de freno.

6.2 Desempañador de la luneta trasera



La luz permanecerá encendida siempre que el desempañador esté funcionando.

6.4 Luz indicadora de carga del alternador



Se enciende al conectar el encendido, apagándose cuando el motor comienza a funcionar.

Si la lámpara se enciende durante el recorrido, estacione el vehículo en lugar seguro y verifique si se ha roto la correa del alternador.

En caso afirmativo, sustituya la correa antes de seguir viaje (ver página 144).

Por lo tanto, como medida de seguridad, lleve siempre una correa de repuesto.

Pero, si la correa está en condiciones, la irregularidad deberá encontrarse en el alternador o en el regulador. Para ello, procure ayuda en un **Concesionario Volkswagen.**

7 - Odómetro

- **Total** Indicación máxima de 999999 km, de uno en uno.

- **Parcial** Indicación máxima de 1999,9. La cifra después de la coma indica centena de metros. Se lo puede volver a cero presionando el botón correspondiente. Para más información, ver también "Indicador del próximo servicio".

En las versiones con indicador multifuncional, como la descrita en este capítulo, el odómetro parcial está integrado a la computadora de abordo.

Indicador de fallas

¡Atención!

En caso que las letras dEF aparezcan en el display del odómetro parcial, concorra a un Concesionario Volkswagen para corregir la anomalía.

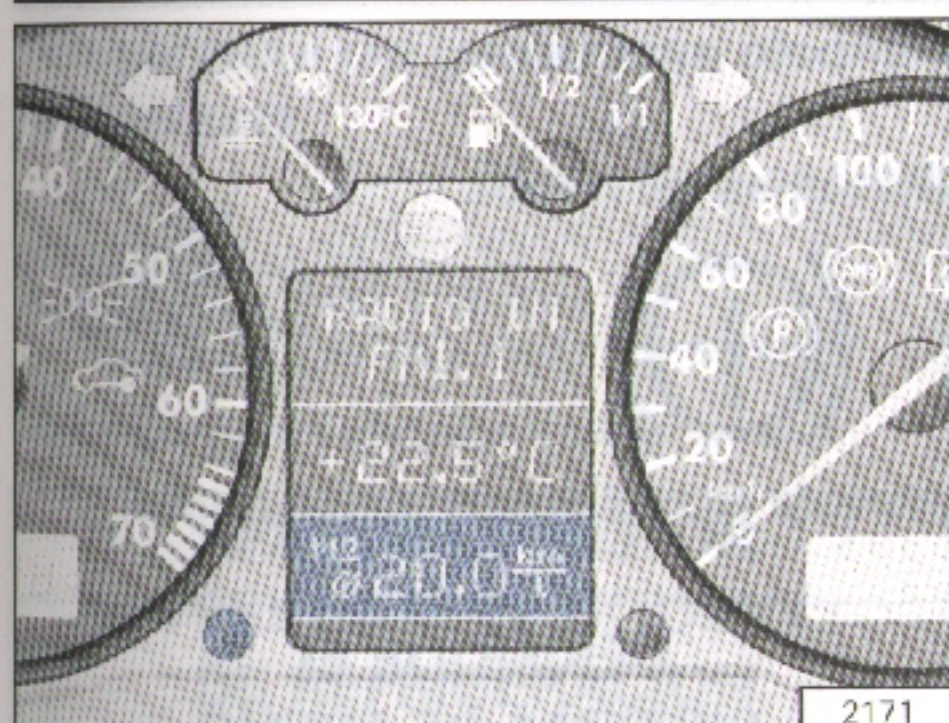

8 - Indicador multifuncional

Las funciones abajo indicadas se presentan en el indicador, atendiendo prioridades preestablecidas para los símbolos y mensajes de alerta.

Función

- 8.1 Símbolos y mensajes de alerta con sistema de auto-chequeo
- 8.2 Alerta para límite de velocidad
- 8.3 Temperatura exterior
- 8.4 Frecuencia de la radio
- 8.5 Alerta para tiempo de viaje
- 8.6 Computadora de abordo

Notas

- Las ilustraciones presentan, como ejemplo, las funciones frecuencia de la radio, temperatura exterior y computadora de abordo.
- Las prioridades para visualizar los símbolos y mensajes en el indicador son:
 - Comprobación de la existencia de todos los símbolos de alerta de las prioridades de 1 y 2 (dos segundos cada símbolo).
 - Símbolos alerta de prioridad 1.
 - Accionamiento de alerta para límite de velocidad.
 - Símbolos alerta de prioridad 2/alerta de velocidad.
 - Comprobación de la existencia de irregularidades (OK)/temperatura exterior/alerta para tiempo de viaje.
 - Frecuencia de la radio/computadora de abordo.

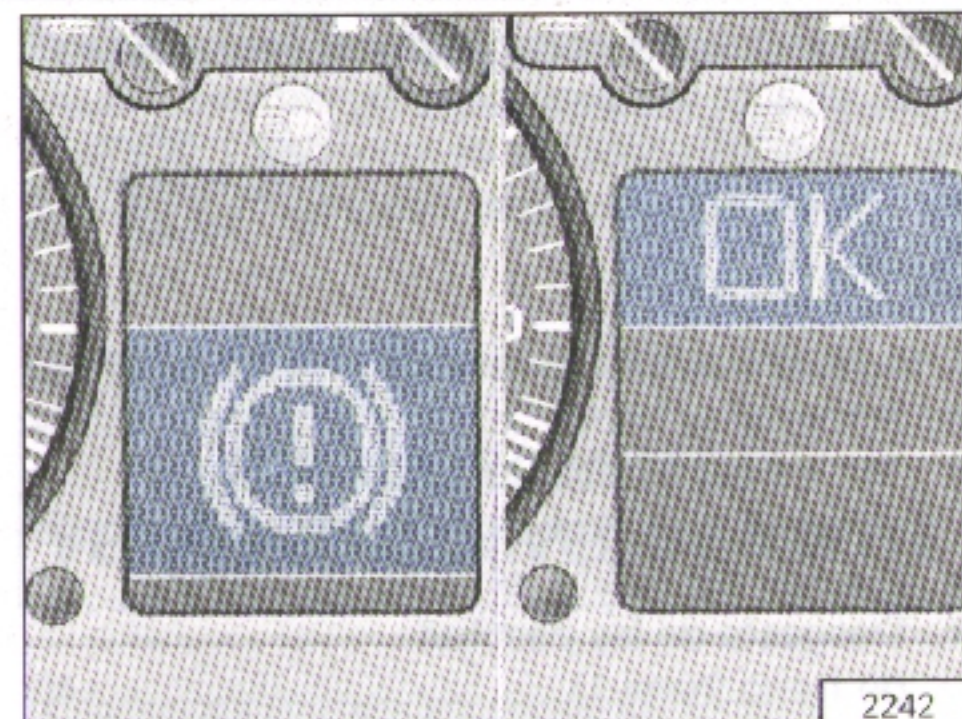

8.1 Símbolos y mensajes

Al conectar el encendido, el indicador mostrará el símbolo referente al sistema de freno, indicando la necesidad de verificar posibles fallas. Accione el pedal del freno y verifique el nuevo mensaje que aparecerá en el indicador. En caso de que haya un irregularidad, aparecerá el símbolo correspondiente (los símbolos de prioridad 1 poseen mensaje de alerta, que pueden ser visualizados durante 5 segundos después de accionar el botón "A" (ilustración 2171). El símbolo "OK" indica que no se detectan fallas.

CONOZCA EL VEHICULO ANTES DE PONERLO EN MARCHA

Con el encendido conectado y el vehículo detenido, el auto-chequeo permite también visualizar todos los símbolos de prioridad 1 y 2 existentes en este sistema, bastando accionar el botón "A".

Prioridad 1 (símbolos rojos)	Pág.
• Sistema de freno.....	44
• Temperatura del líquido de refrigeración (símbolo animado).....	45
• Presión del aceite (símbolo animado).....	45
• Desgaste de las pastillas de freno (nivel 1).....	46

Estos símbolos con prioridad 1 indican situaciones de riesgo. Por lo tanto detengase y apague el motor.

Los símbolos de prioridad 1 son presentados en los campos de visualización de la temperatura exterior y de la computadora de abordo. Simultáneamente se oyen tres señales acústicas de advertencia.

Prioridad 2 (símbolos amarillos)	Pág.
• Lámpara (s) de freno quemada (s).....	46
• Nivel del líquido de refrigeración (símbolo animado).....	46
• Desgaste de las pastillas de freno (nivel 2).....	46
• Nivel de agua del limpiaparabrisas /luneta trasera.....	46
• Reserva de combustible.....	46

Los símbolos de prioridad 2 son presentados en el campo de visualización de frecuencia de la radio y, simultáneamente, se oye una señal de advertencia.

¡Atención!

- Cuando se den, al mismo tiempo, más de una advertencia sobre una misma prioridad, las señales serán mostradas alternadamente hasta que la irregularidad sea eliminada.
- En caso de coincidencia de alertas de prioridades diferentes, solamente serán activadas las tres señales acústicas de la prioridad 1.

Símbolo animado

Sistemas de frenos



ROJO

La luz indicadora se enciende cuando el nivel del líquido del freno está muy bajo.

Mensaje en el indicador multifuncional

VERIFIQUE EL SISTEMA DE FRENO

¡Atención!

Detenga el vehículo y verifique el nivel del líquido del freno. Si está debajo de la marca "MIN", complételo o bien conduzca, con la debida prudencia, al Concesionario Volkswagen más próximo.

Temperatura del líquido refrigerante

ROJO



La luz indicadora se enciende cuando el motor está sobrecalentado.

Mensaje en el indicador multifuncional

**APAGUE EL MOTOR
VERIFIQUE EL LIQUIDO
DE REFRIGERACION**

En condiciones normales de temperatura ambiente y de conducción del vehículo, la aguja del indicador de temperatura debe permanecer en la región central de la escala.

En caso de alta exigencia al motor, es normal que la aguja se aproxime a la parte final de la zona, pudiendo inclusive alcanzarla. En esta última condición, la luz destellará intermitentemente, apagándose solamente al cesar la sobrecarga.

¡Atención!

Si esto no sucede cuando se disminuye la velocidad, estacione el vehículo en un lugar seguro y detenga el motor. Verifique si el ventilador del radiador está funcionando. De ser así, verifique el nivel del líquido de enfriamiento, completándolo, si fuera necesario, cuando se haya enfriado el motor.

En caso contrario, aguarde algunos segundos. Si aún así, el ventilador no comienza a funcionar, procure ayuda en un Concesionario Volkswagen.

Es normal que el ventilador funcione por 30 o 40 segundos después de apagado el motor.

Presión del aceite del motor

ROJO



La luz indicadora se enciende cuando el nivel del aceite del motor está muy bajo.

Mensaje en el indicador multifuncional

**APAGUE EL MOTOR
VERIFIQUE EL NIVEL DE ACEITE**

¡Atención!

Si la lámpara se enciende estando el vehículo en movimiento, deténgalo en un lugar seguro, apague el motor y verifique el nivel del aceite del mismo, completándolo si fuera necesario. Si aún así la luz continúa encendida, procure ayuda en un Concesionario Volkswagen.

La luz indicadora de la presión de aceite no es un indicador de su nivel. El mismo deberá ser controlado con regularidad, preferentemente siempre que abastezca el depósito de combustible.

CONOZCA EL VEHICULO ANTES DE PONERLO EN MARCHA

Desgaste de las pastillas de freno (nivel 1)

ROJO



La luz indicadora se enciende cuando es necesario que se sustituyan las pastillas de freno

Mensaje en el indicador multifuncional

VERIFIQUE EL ESTADO DE LAS PASTILLAS DE FRENO

La luz indicadora también se enciende en la parte superior del indicador, en color amarillo, avisando que está próxima la sustitución de las pastillas.

Lámpara (s) de freno quemada (s)

AMARILLO



La luz indicadora se enciende cuando hay una o más lámparas de freno quemadas. Las lámparas de las luces adicionales del freno se deben inspeccionar visualmente.

Nivel del líquido refrigerante

AMARILLO



La luz indicadora se enciende cuando el nivel del líquido está muy bajo, indicando que hay que abastecer el depósito.

Desgaste de las pastillas de freno (nivel 2)

AMARILLO



La luz indicadora se enciende cuando se está aproximando el límite de desgaste de las pastillas. Si este mismo símbolo se enciende en la parte inferior, en color rojo, significa que las pastillas ya alcanzaron su límite de desgaste y hay que sustituirlas inmediatamente.

Nivel de agua del lavaparabrisas /luneta trasera

AMARILLO



La luz indicadora se enciende cuando el nivel del agua está muy bajo, indicando que es necesario abastecer el depósito.

Reserva de combustible

AMARILLO



La luz indicadora se enciende cuando aún quedan en el depósito unos 8 litros de combustible. Para evitar problemas abastezca cuanto antes.

8.2 Alerta para límite de velocidad

A través de esta función es posible fijar un alerta para límite de velocidad, hasta tanto no se presente un alerta de prioridad 1. Al alcanzar la velocidad deseada, presione levemente el botón "A". La velocidad memorizada permanecerá durante 2 segundos en el indicador. La velocidad límite se puede alterar cuantas veces se quiera. Para cancelar esta función presione el botón "A" por un tiempo superior a 1 segundo. El símbolo de cancelado "B" aparece en el indicador, brevemente, como confirmación de la operación.

Si se pasa del límite de velocidad establecido, se oír una señal de advertencia y la velocidad memorizada volverá al indicador, permaneciendo así hasta que el vehículo vuelva a circular debajo de la velocidad deseada.

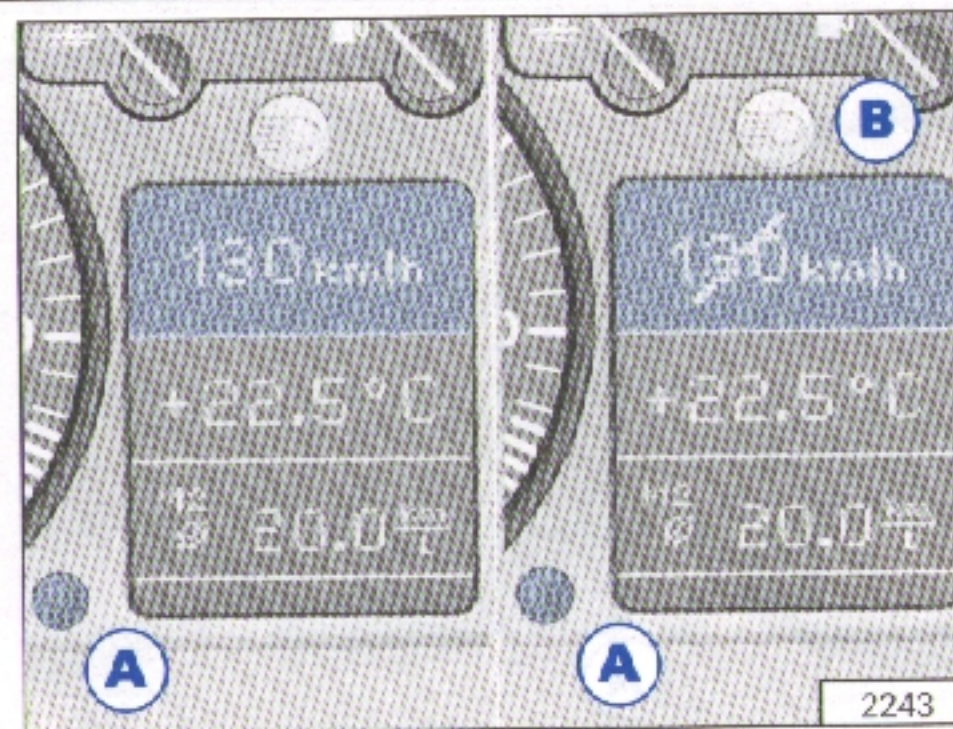

Nota:

Si el vehículo supera en más de 40 km/h el límite de alerta por más de 30 segundos, la función quedará suspendida temporalmente, y solamente volverá a funcionar cuando el vehículo vuelva a circular debajo de la velocidad memorizada.

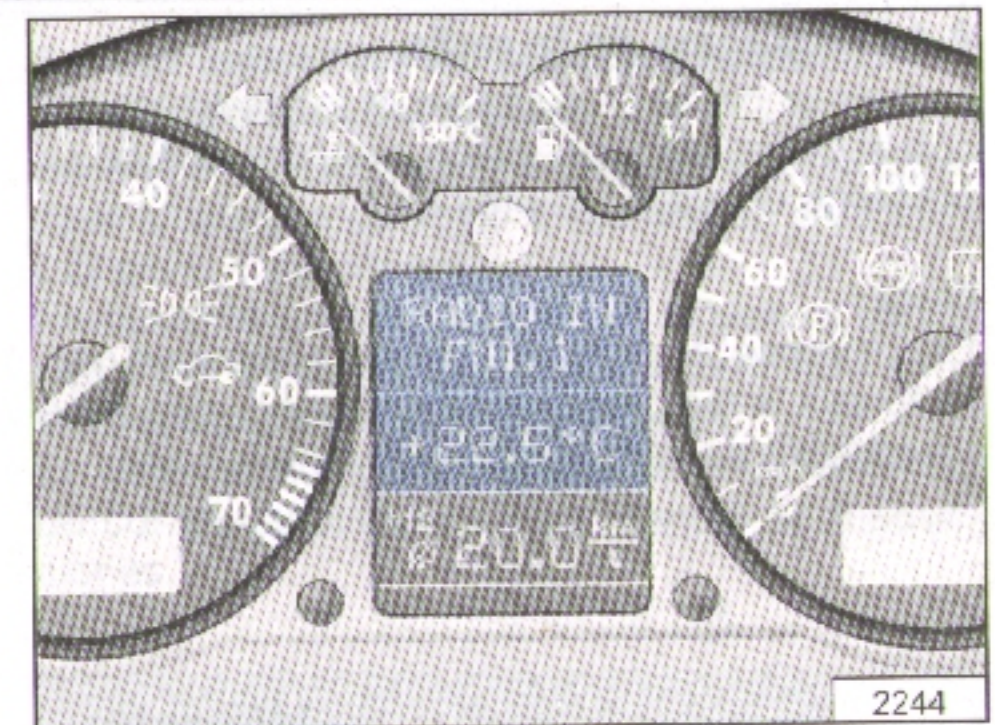

8.3 Temperatura exterior (°C)

Con indicación en Grados Celsius
Con el encendido conectado, el indicador multifuncional presenta las variaciones de temperatura exterior, desde -45 °C hasta 58 °C. Si se desconecta el encendido, la temperatura indicada permanecerá en la memoria por 2 horas. Si dentro de ese período se vuelve a conectar el encendido, será mostrado el valor de la memoria siempre que la temperatura exterior sea inferior a la memorizada. Una vez que el vehículo alcanza una velocidad superior a 20 km/h, el indicador multifuncional vuelve a las condiciones de servicio normales.

CONOZCA EL VEHICULO ANTES DE PONERLO EN MARCHA

8.4 Frecuencia de la radio

La frecuencia se muestra en el indicador digital, con el encendido conectado, siempre que no se presente un alerta de prioridad 1.

Nota:

Esta memorización solamente es posible en conjunto con la radio original Volkswagen, que tiene características compatibles con esta función.



8.5 Alerta para el tiempo de viaje

Una señal de alerta con la indicación "2:00" empezará a parpadear en el indicador cuando el tiempo de recorrido llegue a 2 horas, que es el tiempo máximo recomendado para conducir un vehículo sin detenerse. Después de una pausa para descansar, (10 minutos ó mas), el alerta será cancelado. Esta alerta también se podrá cancelar presionando levemente el botón "A". Sin embargo el tiempo continuará siendo acumulado, incluso durante la visualización del alerta, y después de dos horas será nuevamente activado, con la indicación "4:00". Este tiempo será acumulado hasta 24 horas.

Nota:

El alerta de tiempo de viaje no será activado en caso de que haya un aviso de prioridad 1 en el indicador.

Instrumentos del tablero - Vehículos Diesel

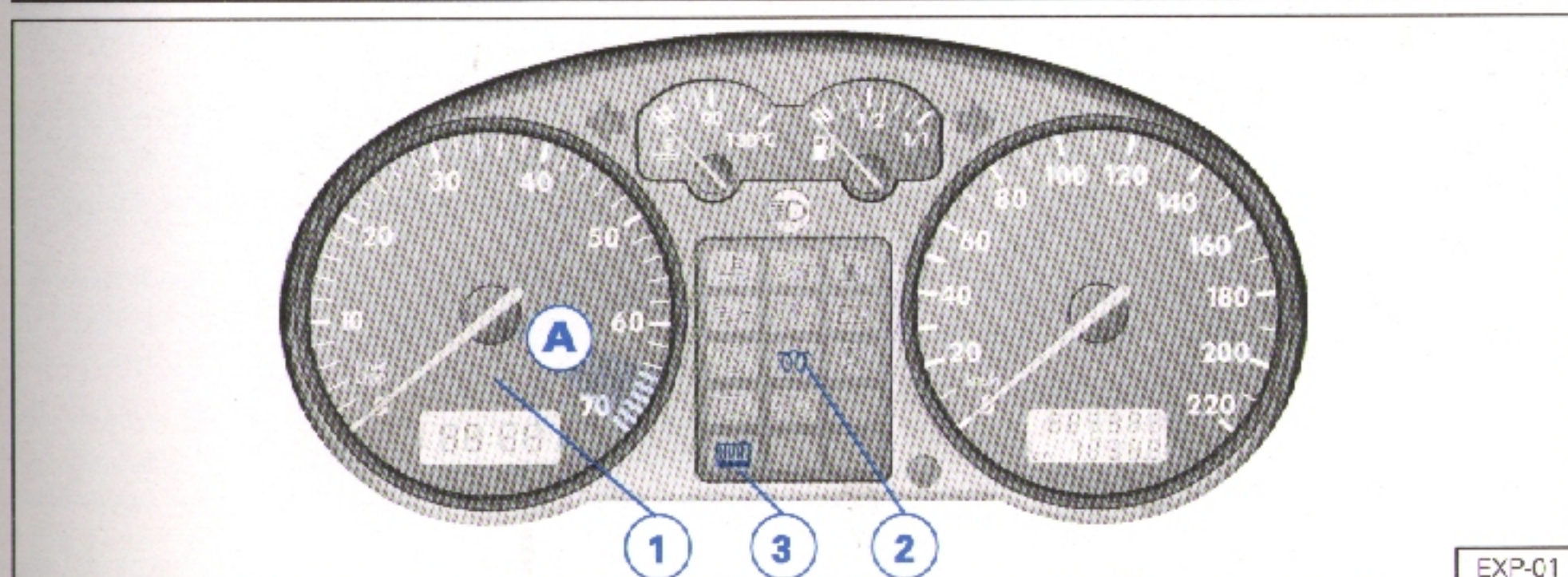

Nota

Se describen a continuación las particularidades de los instrumentos del tablero de los vehículos equipados con motor Diesel.

El resto de las informaciones se encuentran en las páginas previas.

1 Luz indicadora del precalentador

Se enciende cuando la llave alcanza la posición 1 (contacto), apagándose cuando el motor se encuentra en condiciones de arrancar.

Si la luz no se enciende significa que hay un problema en el sistema de precalentamiento. Consulte a un Concesionario Volkswagen.

Una vez que la luz indicadora se apague, arranque inmediatamente el motor.

Como el precalentamiento se produce automáticamente después de abrir y volver a cerrar la puerta del conductor, puede ocurrir que la luz indicadora no se encienda al poner la llave en la posición 1 (contacto) aunque el motor esté frío. En este caso, se puede arrancar el motor inmediatamente.

Con el motor a temperatura de servicio, no se enciende esta luz; se puede arrancar el motor inmediatamente.

2 Luz indicadora del nivel del líquido refrigerante del motor

Se enciende por algunos segundos, cuando la llave alcanza la posición 1 (contacto), para control del funcionamiento.

En caso de que no se apague, o bien si parpadea durante la marcha, puede ocurrir que el nivel del líquido sea demasiado bajo.

En este caso, verifique el nivel. Si hay necesidad de completarlo, consulte el Manual de Instrucciones.

¡Atención!

Precaución al abrir el depósito del líquido de refrigeración. Cuando el motor está caliente, el sistema se halla bajo presión, generando peligro de quemaduras. Antes de abrir el tapón, dejar que se enfríe el motor.

Si la luz indicadora se enciende después de algún tiempo, solicite ayuda a un Concesionario Volkswagen.

CONOZCA EL VEHICULO ANTES DE PONERLO EN MARCHA

3 Cuentalrevoluciones (tacómetro)

Indica las revoluciones del motor. El motor cuenta con un dispositivo electrónico que asegura su buen funcionamiento, impidiéndole llegar a revoluciones críticas (sector A de la figura EXP-01), para no perjudicar su durabilidad. Este dispositivo actúa en revoluciones superiores a 4.800 1/min y provoca alteraciones perceptibles en el funcionamiento del motor, que desaparecen cuando se desacelera el mismo.

Arranque del motor

Generalidades

¡Atención!

■ **Al arrancar el motor en un recinto cerrado existe peligro de intoxicación.**

■ Antes de arrancar el motor, colocar la palanca de cambio en punto muerto y apretar firmemente el freno.

■ Pisar a fondo el pedal del embrague durante el proceso de arranque, para que el motor de arranque accione sólo el motor.

■ Tan pronto como haya arrancado el motor, soltar la llave de encendido, ya que el motor de arranque no debe girar conjuntamente.

■ Con el motor frío, después del arranque puede oírse momentáneamente un tableteo, ya que en la compensación hidráulica del juego de válvulas debe formarse aún la presión de aceite necesaria. Esto es normal y carece de importancia.

✿ **No calentar el motor con el vehículo detenido. Comience a circular inmediatamente.**

■ Evitar todo régimen elevado de revoluciones y no pisar a fondo el acelerador, en tanto el motor no haya alcanzado su temperatura de servicio.

■ En los vehículos con catalizador, no poner en marcha el motor remolcando el vehículo un trecho superior a 50 m, ya que de lo contrario podría llegar combustible sin quemar al catalizador originando daños.

■ Antes de arrancar el motor remolcando el vehículo, debe intentarse utilizar la batería de otro vehículo como ayuda de arranque. Ver página 184.

Motor nafta

El motor está equipado con un sistema de inyección de combustible, el cual se encarga de suministrar automáticamente la correcta mezcla de combustible / aire para la correspondiente fase de servicio.

Con el motor frío o a temperatura de servicio, antes y durante el arranque no pisar el acelerador.

Si el motor no arranca inmediatamente, interrumpir el arranque después de 10 segundos y repetirlo después de pasado medio minuto.

Si aún así el motor no arranca, puede que esté fundido el fusible de la bomba eléctrica de combustible. Ver página 180.

Si el motor está muy caliente, es posible que sea necesario pisar ligeramente el pedal del acelerador en cuanto se haya puesto en marcha.

Arranque del motor

Motor Diesel

Sistema de precalentamiento

El precalentamiento se produce automáticamente después de abrir y volver a cerrar la puerta del conductor. Por este motivo puede ocurrir que la luz indicadora del sistema (☺) ubicada en el tablero de instrumentos no se encienda al llevar la llave a la posición 1 aunque el motor esté frío.

Si después de abrir y cerrar la puerta del conductor por primera vez, no arranca el motor, el precalentamiento ya no se repetirá cuando se abra y se cierre nuevamente dicha puerta.

Arranque del motor en frío

■ Girar la llave hacia la posición 1 de la cerradura de encendido (Ver página 21) se enciende el testigo. Se apagará al alcanzar la temperatura de encendido.

Durante el precalentamiento no se debería conectar ningún accesorio eléctrico importante para no solicitar inútilmente la batería.

■ En cuanto se apague el testigo, proceder inmediatamente al arranque del motor.

Durante el arranque, no pisar el acelerador. Si la ignición es irregular, seguir accionando el motor de arranque durante algunos segundos (medio minuto como máximo), hasta que el motor gire por su propia fuerza.

Si el motor no arranca, precalentar de nuevo y arrancar del modo descrito. Si a pesar de todo el motor no arranca, es posible que se haya fundido el fusible del sistema de precalentamiento diesel. Ver página 180.

Arranque del motor a temperatura de servicio

El testigo de precalentamiento no se enciende; se puede arrancar inmediatamente el motor. No pisar el acelerador al arrancar.

Parada del motor

Cuando el motor haya estado sometido durante un largo período de tiempo a una carga elevada no se debe detener inmediatamente; hacerlo girar unos 2 minutos en marcha lenta, para evitar un sobrecalentamiento.

¡Atención!

Una vez detenido el motor, es posible que el ventilador, incluso con el encendido desconectado, siga funcionando (hasta unos 10 minutos). También es posible que transcurrido algún tiempo, se ponga en marcha, siempre que:

- ascienda la temperatura del refrigerante a causa del calor acumulado.
- se recalienta adicionalmente el compartimiento del motor, estando éste caliente, debido a una intensa irradiación solar.

Por lo tanto se debe tener mucho cuidado cuando se realicen trabajos en el compartimiento del motor.

■ Válido para vehículos con catalizador*:

No se debe desconectar el encendido mientras el vehículo siga rodando con una marcha puesta; en caso contrario, podría ir a parar combustible sin quemar al catalizador, quemarse entonces en éste y producir un sobrecalentamiento, deteriorando el mismo.

Período de rodaje - Después del período de rodaje

Rodaje

Durante las primeras horas de servicio, la fricción interior del motor es mayor que posteriormente, cuando todas sus piezas móviles se han adaptado entre sí. El buen resultado de este proceso depende esencialmente del modo de conducir durante los primeros 1500 kilómetros.

Durante los primeros 1000 km

La norma fundamental es:

- Evitar regímenes de giro muy altos del motor en vacío.
- Evitar conducir a más de 3/4 de la velocidad máxima.
- Evitar regímenes de motor muy altos en cualquier marcha.
- Evitar la utilización de remolques durante el período de rodaje.

¡Atención!

- Los neumáticos nuevos necesitan también un cierto "rodaje", ya que, al principio, no poseen aún el grado de adherencia óptimo.

■ El material de fricción de los frenos nuevos debe asentarse y, por consiguiente, no tiene todavía su óptima capacidad de fricción durante los primeros 200 km. En compensación, se debe pisar con mayor fuerza el pedal del freno. Lo mismo cabe decir, cuando en alguna ocasión se cambian las pastillas/cintas de freno.

De 1000 a 1500 kilómetros

Se puede ir aumentando paulatinamente la velocidad hasta llegar a la máxima o hasta el régimen máximo admisible de revoluciones del motor.

Durante y después del período de rodaje:

■ No poner nunca el motor frío a un elevado régimen de revoluciones, ni en punto muerto, ni con una marcha colocada.

Todos los datos relativos a velocidad y régimen de revoluciones rigen sólo para el motor a temperatura de servicio.



No conducir a un régimen de revoluciones del motor innecesariamente alto. Cambiando antes a una marcha superior ayuda a ahorrar combustible, reduce los ruidos y la contaminación.

■ No conducir a un régimen de revoluciones demasiado bajo. Cambie a una marcha inferior cuando el motor comience a girar con dificultad (tironeo).

Después del período de rodaje

■ En las versiones con cuentarrevoluciones, el régimen máximo del motor va marcado por el comienzo de la zona roja de la escala del cuentarrevoluciones. La aguja no deberá ingresar en dicha zona.

En todos los motores los regímenes extremadamente elevados son limitados automáticamente.

CONDUZCA EL VEHICULO CON SEGURIDAD

Conducción segura

¡Atención!

La seguridad de servicio del vehículo es premisa de la seguridad de marcha.

Por lo tanto antes de iniciar el viaje se debe comprobar:

- las luces y los intermitentes (giro y balizas de emergencia)
- la eficacia de los frenos
- el nivel de combustible
- el ajuste de los espejos retrovisores
- la limpieza de los faros, luces y ventanillas

Además, el cumplir con los intervalos establecidos para las inspecciones de servicio, especialmente el cambio del líquido de frenos, reviste una gran importancia para la seguridad de servicio. Ver página 142.

¡Atención!

El comportamiento personal y el estilo de conducir influyen también en la seguridad de marcha.

Por razones de seguridad, recomendamos:

- Abrocharse el cinturón de seguridad antes de iniciar el viaje incluso por ciudad. Página 26/67. En nuestro país existe ya obligatoriedad legal.
- Verificar que sus acompañantes, también los del asiento trasero, se coloquen los cinturones de seguridad. Página 69. Si algún ocupante viaja sin cinturón no sólo corre él mismo un riesgo, sino también pone en peligro a las personas que viajan en los asientos delanteros.
- Ajustar la altura del apoyacabeza. El borde del canto superior del apoyacabezas debe estar aproximadamente a la altura de los ojos.
- Cuidar que los pedales no se encuentren obstaculizados por ningún objeto. Página 25.

- Colocar debidamente el equipaje:
 - en el compartimiento de equipajes. Página 119.
 - en la bandeja portaobjetos. Página 119.

- No conducir cuando se sienta cansado. A más tardar, cada dos horas intercalar un descanso en su viaje.

- No conducir jamás cuando note una merma de la capacidad de conducción. No sólo el alcohol sino también las drogas y muchos de los medicamentos merman la capacidad de reacción.

- Acomodar siempre su velocidad a las condiciones de tráfico y ruta.

Por ruta lisa y resbaladiza se debe tener en cuenta que la estabilidad de marcha y la eficacia de frenada disminuyen. Con ruta mojada y a elevada velocidad puede surgir fácilmente el efecto llamado aquaplaning (planeo sobre el agua). En estas circunstancias ya no es posible dirigir el vehículo. Disminuya la velocidad.

- Respetar rigurosamente las reglamentaciones de tránsito en vigencia, sobre todo las limitaciones de velocidad.

Más detalles sobre seguridad figuran en los diferentes capítulos del presente Manual de Instrucciones.

Conducción económica y ecológica

El consumo de combustible, la contaminación y el desgaste del motor, de los frenos y de los neumáticos dependen de diversos factores.

En el presente capítulo se especifican aquellos puntos que tienen una importancia especial.

El estilo personal de conducir determina en gran medida la economía y la emisión de gases y ruidos:

No calentar el motor con el vehículo detenido.

Con el vehículo detenido el motor tarda mucho en adquirir su temperatura de servicio. En la fase de calentamiento son enormes tanto el desgaste como la emisión de sustancias nocivas. Por lo tanto, lo mejor es ponerse en marcha inmediatamente después del arranque y evitar acelerar en exceso el motor.

• Con el motor frío, se recomienda cambiar de marcha de acuerdo con la siguiente tabla:

Marchas	km/h
1ª a 2ª	25
2ª a 3ª	40
3ª a 4ª	65
4ª a 5ª	72

 **Evitar aceleradas bruscas.** Acelerando en forma moderada no sólo se logra reducir considerablemente el consumo de combustible, sino que también disminuyen la contaminación y el desgaste.

 **Cambiar lo antes posible a una marcha superior. No conducir a un régimen necesariamente alto.**

Un óptimo consumo y una degradación mínima del medio ambiente se logran a un régimen bajo de revoluciones y con la marcha más larga posible. Con la 2ª velocidad, por ejemplo, se gasta más del doble que circulando con la marcha más larga. Además, si se disminuye el régimen de revoluciones del motor, también se reducen los ruidos del mismo. Por lo tanto, debería conducirse con la marcha más larga el máximo de tiempo y lo más a menudo posible.

 **No conducir, en lo posible, a la máxima velocidad.**

Tanto el consumo de combustible como la emisión de gases y de ruidos aumentan desproporcionadamente al conducir a altas velocidades. Si sólo se conduce a tres cuartos de la velocidad máxima, el consumo se reduce aproximadamente a la mitad. La pérdida de tiempo, por experiencia, resulta insignificante.

 **Conducir lo más uniformemente posible y no de forma agresiva.**

Las aceleradas bruscas y los frenazos innecesarios se pagan con un alto consumo de combustible y una mayor degradación del medio ambiente.

 **Detener el motor, según las circunstancias del tráfico.**

CONDUZCA EL VEHICULO CON SEGURIDAD

Las condiciones individuales de utilización del vehículo determinan también el consumo de combustible.

Las siguientes circunstancias son, por ejemplo, desfavorables para el consumo:

- Alta densidad de tráfico, particularmente la circulación urbana con sus innumerables semáforos.
- Frecuente utilización en cortos recorridos, especialmente el servicio de puerta a puerta, teniendo que arrancar una y otra vez el motor.
- Embotellamientos con marchas cortas, es decir, a un régimen de revoluciones relativamente alto en comparación con las distancias recorridas.

 **Conduzca de ser posible, fuera de los picos de mucho tránsito. Planee sus viajes.**

Naturalmente hay otros factores que, independientemente del conductor, influyen en el consumo. Cosa normal es, por ejemplo, que el consumo aumente en invierno o bajo condiciones adversas (mal estado de la calle, conducir con remolque, etc.).

Su vehículo cuenta con los requisitos técnicos para lograr bajo consumo y economía. Se ha concedido particular importancia a que el vehículo sea lo menos contaminante posible. Para aprovechar y conservar tales cualidades, se deben observar los siguientes puntos:

 **Los trabajos de mantenimiento previstos se deben realizar según el Plan de Inspección y Mantenimiento.**

La asistencia técnica prevista por los Concessionarios Volkswagen, no sólo garantiza un funcionamiento siempre perfecto, sino también economía, poca contaminación y larga vida.

Comprobar los neumáticos cada 4 semanas.

Si la presión es muy baja, será mayor la resistencia al desplazamiento. Así no sólo aumenta el consumo de combustible, sino que aumenta también el desgaste de los neumáticos, perjudicando el comportamiento de marcha.

No llevar ningún peso innecesario en el baúl.

Precisamente circulando por la ciudad, donde a menudo se debe acelerar bruscamente, el mayor peso incide en el consumo de combustible. Norma general: por cada 100 kg de peso aumenta el consumo en aproximadamente un litro/100 km.

Conectar los accesorios eléctricos sólo cuando realmente se necesitan.

El desempañador de luneta trasera, los faros adicionales, la turbina de la calefacción y el equipo de aire acondicionado tienen un enorme consumo de corriente eléctrica. Debido a la mayor carga del alternador aumenta el consumo de combustible. El desempañador de luneta trasera, por ejemplo, ocasiona un consumo extra de aproximadamente un litro cada diez horas.

Controlar regularmente el consumo de combustible.

Realice dicho control en cada carga de combustible. Así puede repararse a tiempo cualquier irregularidad del vehículo que pudiera ocasionar un mayor consumo.

■ **Controlar el nivel del aceite regularmente.**

El consumo de aceite depende notablemente de la carga y número de revoluciones del motor. De acuerdo a la manera de conducir, el consumo puede ser de hasta 1 litro/1000 km.

Es normal que el consumo de aceite de un motor nuevo no se reduzca al mínimo hasta después de un cierto período de rodaje. Por lo tanto, el consumo de aceite sólo es posible evaluarlo correctamente después de aproximadamente 5000 km.

Esto rige también para el consumo de combustible y rendimiento del motor.

El perfecto funcionamiento del sistema de depuración de gases de escape es de gran importancia para el funcionamiento ecológico de su vehículo.

Por lo tanto se deben tener en cuenta los siguientes puntos:

■ Las versiones con catalizador sólo deben cargar combustible sin plomo.

■ No permitir que se vacíe totalmente el depósito de combustible. Cuando la alimentación es irregular, se pueden dar fallos de encendido y llegar combustible sin quemar al sistema de escape, originando un sobrecalentamiento y deterioro del catalizador.

■ Si durante la marcha se producen fallas de encendido, una caída de potencia o el motor deja de girar uniformemente, la causa puede ser una anomalía del sistema de encendido. En tal caso, puede ingresar combustible sin quemar en el sistema de escape y, por consiguiente, en la atmósfera. Además, el catalizador se puede deteriorar debido a un sobrecalentamiento. Cuando esto suceda, se debe reducir inmediatamente la velocidad. Concurra inmediatamente a un **Concesionario Volkswagen.**

■ No cargar el motor con demasiado aceite. Ver la página 136.

■ No remolcar el vehículo más de 50 m para intentar arrancarlo.

¡Atención!

Debido a las altas temperaturas que bajo determinadas circunstancias se pueden presentar en el catalizador de los vehículos con motor a nafta, no se debería estacionar donde el catalizador pueda entrar en contacto con material fácilmente inflamable.

Nota

Aún trabajando perfectamente el sistema de depuración de los gases de escape puede ocurrir, bajo determinadas circunstancias del motor, que dichos gases huelan a azufre. Esto depende del porcentaje de azufre que contenga el combustible y no supone ningún inconveniente.

Frenos

Generalidades

Las siguientes instrucciones son muy importantes para un funcionamiento perfecto de los frenos.

■ El material de fricción de los frenos nuevos necesita asentarse y, por esto, no tiene todavía su óptima capacidad de fricción durante los primeros 200 km. En compensación se debe pisar con mayor fuerza el pedal del freno. Lo mismo cabe decir cuando en alguna ocasión se cambian las pastillas/cintas de freno.

■ Si repentinamente aumentase el recorrido del pedal, puede ser que haya dejado de funcionar uno de los dos circuitos del sistema de frenos. Si bien puede proseguirse el viaje hasta el Concesionario Volkswagen más próximo, habrá que frenar con mayor fuerza y pensar que la distancia de frenado será más larga.

■ El nivel del líquido de frenos debe controlarse con regularidad (ver la página 142). El testigo luminoso de frenos se enciende cuando ha descendido demasiado el nivel del líquido de frenos (ver página 36/41).

■ El desgaste del material de fricción depende en gran medida de las condiciones de tráfico y del estilo de conducir. Especialmente tratándose de vehículos de frecuente utilización en tráfico urbano y breves recorridos, o bien que se conduzcan deportivamente, puede ocurrir que se precise comprobar el espesor del material de fricción antes de lo previsto en el Plan de Inspección y Mantenimiento.

■ Al bajar una pendiente, debe colocarse a tiempo una marcha inferior, para aprovechar la fuerza retentiva del motor. Así se alivian los frenos. Si hubiera que frenar, no se hará permanentemente, sino a intervalos.

■ En ciertas condiciones, por ejemplo, al atravesar zonas de agua, con fuerte lluvia o también después de lavar el vehículo, puede ser que retrase la acción del freno por haberse humedecido o helado en invierno los discos y el material de fricción de los frenos. Accionar el pedal repetidas veces para secar los componentes del sistema.

También al circular por un camino con sal anti-hielo esparcida, y si se lleva largo tiempo sin frenar, puede verse disminuida la eficacia de frenado: hacer desaparecer, frenando, la capa de sal formada en los discos y material de fricción.

¡Atención!

■ Si se deteriora el spoiler frontal de serie o si se monta otro spoiler deberá asegurarse que no quede disminuida la afluencia de aire a los frenos delanteros. En caso contrario, podría recalentarse el sistema de frenos.

Servofreno

¡Atención!

El servofreno trabaja con la depresión que se forma sólo con el motor en marcha. Por lo tanto, jamás deje rodar el vehículo con el motor detenido.

Si no trabaja el servofreno, por ejemplo, al ser necesario remolcar el vehículo o al haber surgido una anomalía, habrá que pisar con más fuerza el pedal del freno para compensar la falta del mismo.

Sistema antibloqueo *

El ABS (sistema antibloqueo) contribuye de modo esencial a aumentar la seguridad activa del vehículo. La ventaja decisiva del ABS frente al sistema de frenos convencional radica en el hecho de que ni siquiera sobre un piso resbaladizo se bloquean las ruedas al efectuar un frenazo. Así es posible seguir dirigiendo el vehículo, manteniendo la mejor estabilidad de marcha posible.

No se debe esperar, sin embargo, que disminuya en todos los casos la distancia de frenado por el efecto del ABS. Si se conduce sobre grava o por nieve caída recientemente sobre un piso resbaladizo, aparte de que se debe conducir lentamente y con las mayores precauciones, la distancia de frenado puede incluso ser algo más larga.

Funcionamiento del ABS

Al alcanzar el vehículo una velocidad de marcha de aproximadamente 6 km/h se realiza un proceso de comprobación automático. Es probable que entonces se oiga un ruido similar al de una bomba hidráulica.

Cuando la velocidad periférica de una rueda es demasiado baja para la velocidad del vehículo y tiende a bloquearse, se reduce la presión de frenado de esa rueda. En las ruedas delanteras, la presión de frenado se regula individualmente; en las traseras, se regula para ambas ruedas. Así resulta igual el frenado de las dos ruedas traseras, manteniéndose lo mejor posible la estabilidad de marcha. **Este proceso de regulación se nota por el movimiento del pedal del freno, acompañado de ruidos.** Al mismo tiempo sirve de advertencia para el conductor de que una o más ruedas se hallan en el límite de bloqueo. Para que el ABS actúe de modo óptimo en estas circunstancias, se debe mantener pisado el pedal del freno. No bombear jamás.

¡Atención!

Particularmente sobre piso resbaladizo o mojado, el ABS tampoco puede salvar los límites impuestos por las leyes físicas. Al entrar el ABS en regulación, habrá que adaptar inmediatamente la velocidad a las condiciones viales y de tráfico. El hecho de ser mayor la seguridad no debería inducirnos a correr ningún riesgo.

Si se avería el sistema antibloqueo, se enciende un testigo luminoso en el tablero. Ver la página 37/42.

Conducción con remolque

El vehículo está principalmente concebido para transportar personas y equipajes. Sin embargo, también se podrá utilizar para arrastrar un remolque, si se lo equipa convenientemente y no se sobrepasan los pesos máximos autorizados (ver capítulo "Datos Técnicos").

Conducir con remolque no sólo exige al vehículo tractor, sino también al propio conductor.

Por lo tanto, habrá que observar estrictamente las instrucciones de servicio y de rodaje facilitadas en las siguientes páginas.

Condiciones de tipo técnico

En caso de un montaje posterior del dispositivo de remolque, se debe tener en cuenta lo siguiente:

■ **El dispositivo de remolque es una pieza de seguridad, debiendo usar, por lo tanto, sólo un dispositivo diseñado exclusivamente para este tipo de vehículo y que posea la debida homologación.**

■ El enchufe para el remolque debe conectarse correctamente a la instalación eléctrica del vehículo tractor. Concurra a un **Concesionario Volkswagen.**

■ El sistema de refrigeración de los vehículos equipados con aire acondicionado está diseñado para soportar las exigencias propias de la conducción con remolque.

■ En los vehículos no equipados con aire acondicionado, deberá reforzarse el sistema de refrigeración, si se desea montar ulteriormente un dispositivo de remolque.

De no hacerlo, al someter el motor a grandes esfuerzos (camino de montaña, alta temperatura ambiente, alto peso de remolque, etc.), no puede excluirse la posibilidad de que se sobrecaliente el sistema de refrigeración. Para más detalles, dirigirse a un **Concesionario Volkswagen.**

CONDUZCA EL VEHICULO CON SEGURIDAD

Instrucciones de servicio

■ En caso de llevar remolque, si no fuese posible captar con los espejos retrovisores del vehículo la situación del tráfico que viene detrás, se necesitarán retrovisores adicionales. Ambos retrovisores exteriores deben ir montados en brazos plegables y ajustados de modo que ofrezcan en todo momento una visión posterior suficiente.

■ Bajo ningún concepto se deben sobrepasar las cargas de remolque admisibles. Ver capítulo "Datos Técnicos".

■ En recorridos por montaña, utilizando remolque, se deben tener en cuenta que las cargas de remolque dadas en "Datos Técnicos" rigen sólo para pendientes del 10% al 12 %. Si no se aprovecha el peso de remolque máximo admisible, podrán superarse mayores pendientes.

■ Los datos publicados sobre cargas de remolque rigen sólo para rutas hasta 1000 m sobre el nivel del mar. Puesto que al aumentar la altura disminuye el rendimiento del motor, debido a la menor densidad del aire, y así se reduce la potencia de ascensión, por cada 1000 m de altura iniciados se debe reducir el peso del remolque en un 10 %.

■ Teniendo en cuenta la carga máxima, se debe distribuir la carga de remolque de modo que los objetos más pesados queden lo más cerca posible del eje. Además, deben sujetarse los objetos cargados de forma que no puedan desplazarse.

■ La presión de los neumáticos del vehículo tractor será la correspondiente a "plena carga". Comprobar también la presión de los neumáticos del remolque.

■ La regulación de los faros se debe comprobar y, si fuese necesario, realizar el ajuste antes de comenzar el viaje y con el remolque ya enganchado.

Nota

Esta tarea se debe realizar en un Concesionario Volkswagen.

Instrucciones de rodaje

Para alcanzar el máximo rendimiento del conjunto vehículo - remolque, se deben tener en cuenta los siguientes puntos:

- En lo posible no conducir con el vehículo y el remolque cargado. Si, no obstante, fuese necesario hacerlo, habrá que conducir más despacio, debido a la desfavorable distribución de pesos.

- Debido a que al aumentar la velocidad disminuye la estabilidad de marcha, cuando las condiciones viales y meteorológicas sean desfavorables, sobre todo en las pendientes, no debe conducirse a la velocidad máxima permitida.

Reducir inmediatamente la velocidad tan pronto como se note el menor vaivén del remolque. No intenta jamás enderezar el remolque acelerando la marcha.

- Por razones de seguridad, no debe conducir a más de 80 km/h. Esto rige también cuando esté permitida una mayor velocidad.

- ¡Frenar a tiempo! Cuando se trate de un remolque con freno, frenar primero suavemente y, a continuación, con firmeza. De este modo se evitan tirones que se originarían al bloquearse las ruedas del remolque. Al bajar una pendiente, cambiar a marchas más bajas para aprovechar la fuerza retentiva del motor.

- A temperaturas excepcionalmente elevadas, al tener que superar una pendiente prolongada rodando con una marcha corta y a un régimen de revoluciones alto del motor conviene observar el indicador de temperatura del líquido refrigerante. Cuando la aguja pase a la zona superior de la escala, se debe reducir inmediatamente la velocidad.

- La eficacia refrigeradora del ventilador no puede aumentarse por el hecho de cambiar a una marcha inferior, ya que las revoluciones del ventilador son independientes de las del motor. Por lo tanto, tampoco llevando remolque, se debe cambiar a una marcha inferior, en tanto el motor supere la cuesta sin gran pérdida de velocidad.

Generalidades

- Evitar la utilización de un remolque durante el período de rodaje.

-Si se conduce frecuentemente con remolque, es recomendable llevar a cabo trabajos de mantenimiento entre los intervalos previstos para las inspecciones.

- Con el dispositivo de remolque aumenta el peso en vacío del vehículo, disminuyendo en consecuencia la carga útil del mismo.

- Observar las reglamentaciones de tránsito en vigencia relativas al uso y características del remolque.

CONDUZCA EL VEHICULO CON SEGURIDAD

Precauciones a tener en cuenta

Su bienestar y la seguridad de su vehículo son premisas básicas para una conducción segura. Si el vehículo se encuentra en perfectas condiciones técnicas como así también el conductor en buen estado físico y emocional, un largo viaje puede resultar un agradable y seguro paseo.

Volkswagen Argentina S.A. se esfuerza al máximo por preservar la seguridad y el buen funcionamiento de su vehículo, siendo indispensable su colaboración. Además de los servicios regulares previstos en nuestro Plan de Asistencia Técnica, le brindamos a través de nuestros Concesionarios, orientación y servicios específicos,

prestados para atender condiciones especiales del uso del vehículo. Así, si usted frecuentemente conduce bajo condiciones adversas de visibilidad, por ejemplo de noche, con fuerte lluvia, niebla o también sobre pisos irregulares, mojados, embarrados o resbaladizos, no deje de recordar que tanto el sistema eléctrico como los neumáticos, están mucho más exigidos. En esos casos para tener mayor seguridad, es conveniente chequearlos con más frecuencia que la indicada en el Plan de Asistencia Técnica.

Por tal motivo, no sólo el vehículo debe estar preparado para enfrentar situaciones adversas,

sino también el conductor. Al final, el hombre conduce y el vehículo obedece. Si el comando falla, la máquina también. La recíproca no siempre es verdadera. La casi totalidad de los accidentes tienen por causa la imprudencia de los conductores, imprudencia al conducir o bien imprudencia por mantener el vehículo en condiciones impropias para su uso.

Los consejos e informaciones dados a continuación, tienen como objetivo prestarle ayuda, en todos los aspectos, para una convivencia armoniosa con su vehículo y de ambos con el medio ambiente.

Cinturones de seguridad

Importancia de los cinturones de seguridad

Los cinturones de seguridad son el medio más eficaz del cual se dispone para disminuir el riesgo de heridos graves y muertes en accidentes automovilísticos. Mientras estuviera el vehículo en movimiento, utilice siempre los cinturones de seguridad para su propia protección y la de los demás ocupantes del vehículo.

Las embarazadas y las personas imposibilitadas físicamente, también deben usar los cinturones de seguridad, ya que están más propensas a ser seriamente heridas si no estuvieran usando los mismos. La mejor manera de cuidar la integridad del bebé es proteger a su madre.

A continuación, se describe la importancia de los cinturones de seguridad y cómo utilizarlos correctamente. Lea todas las instrucciones, observando siempre las advertencias relacionadas con el uso de los cinturones instalados en su vehículo.

CONDUZCA EL VEHICULO CON SEGURIDAD

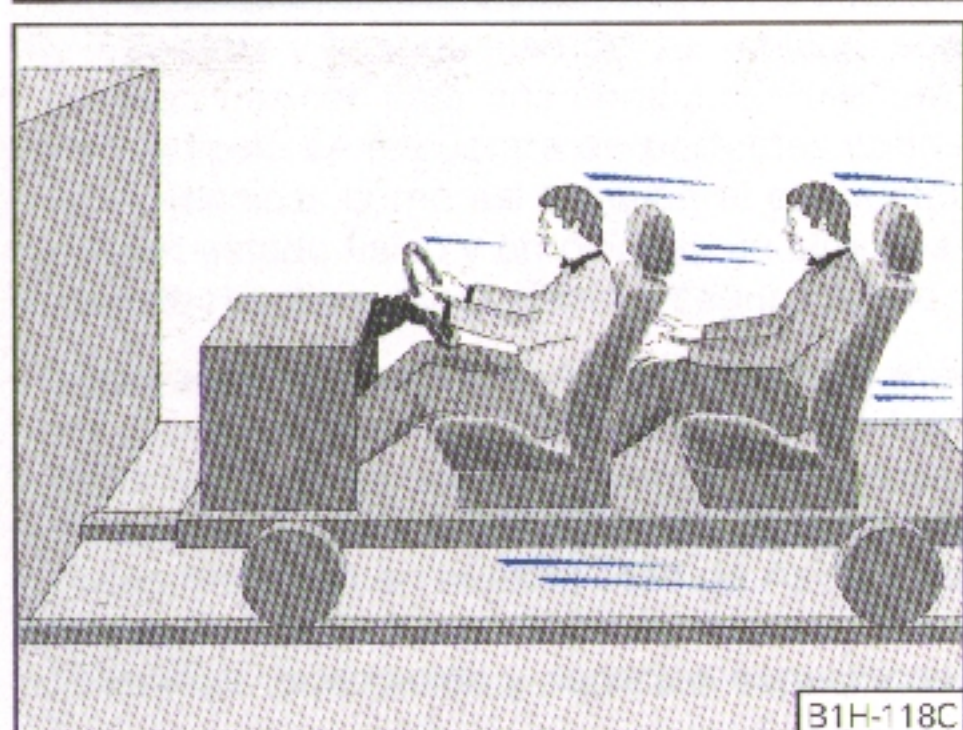

Para que los cinturones de seguridad funcionen

Los cinturones de seguridad solamente protegen si están correctamente posicionados.

La ilustración muestra un vehículo que se dirige a una pared; sus pasajeros no están usando los cinturones de seguridad.

Los principios físicos involucrados son simples. Tanto el vehículo como los pasajeros poseen energía que varía con la velocidad y el peso del cuerpo. Los ingenieros la llaman "energía cinética".

En caso de accidente, cuanto mayor es la velocidad del vehículo y el peso del cuerpo, mayor será la energía cinética "involucrada".

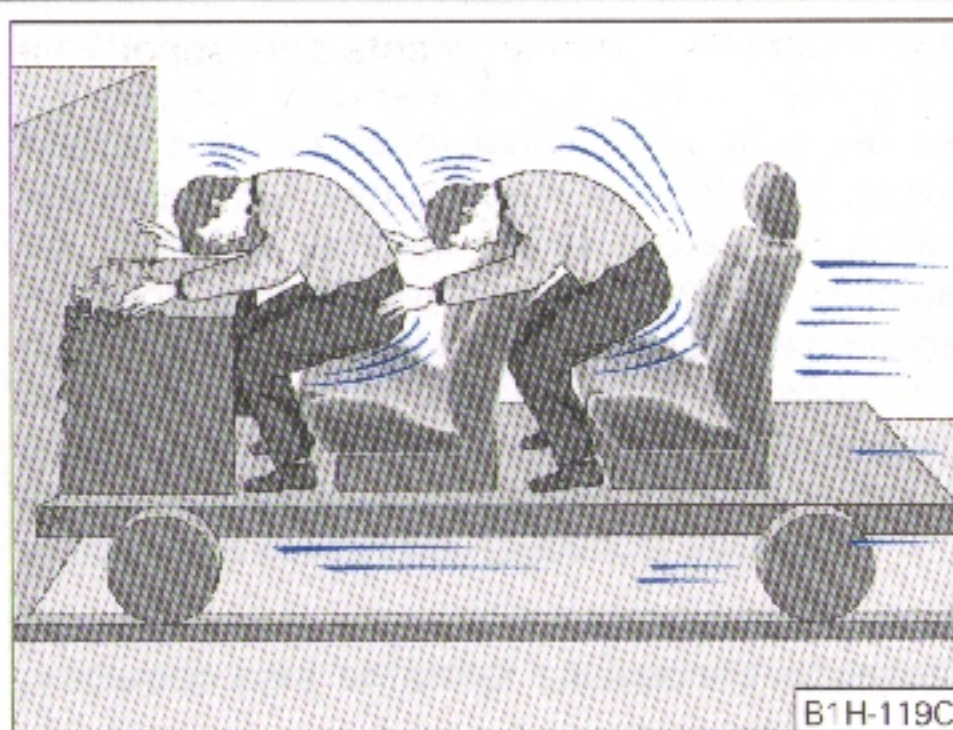

La velocidad del vehículo es, por lo tanto, el factor más significativo. Si la velocidad se duplica de 25 a 50 km/h, por ejemplo, la energía cinética aumenta 4 veces.

Como los pasajeros no estaban usando los cinturones de seguridad, su energía cinética no se alteró. Ellos continuarán moviéndose con la misma velocidad del vehículo, en el instante anterior a la colisión, hasta alcanzar la pared.

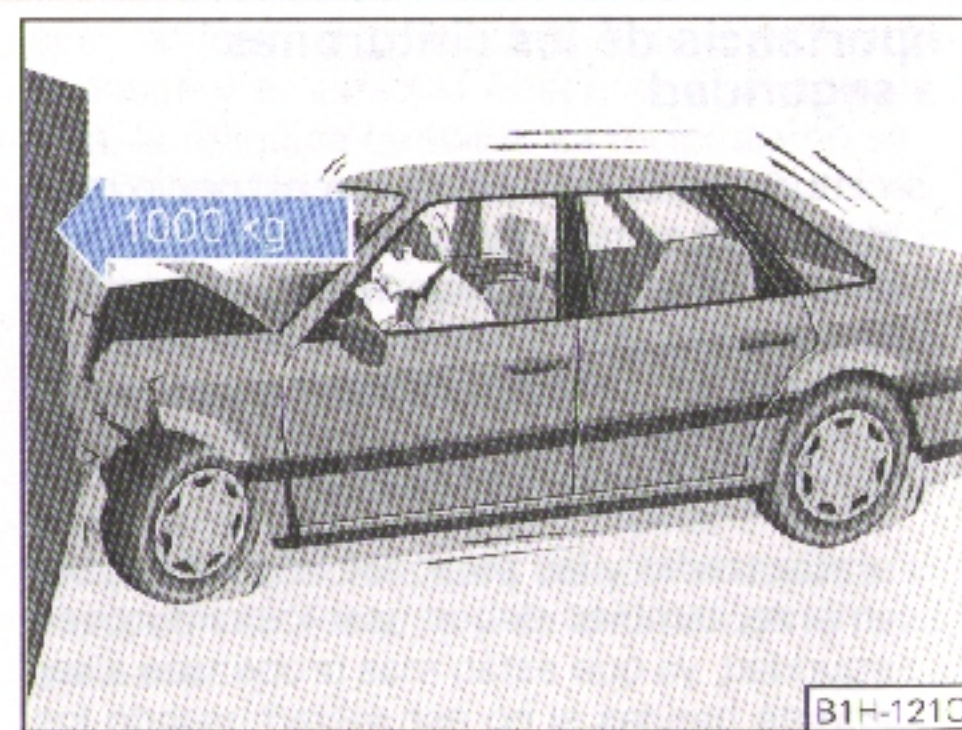

Los mismos principios físicos son aplicables a las personas que están sentadas en un automóvil de paseo, cuando ocurre un choque frontal. Asimismo, cuando se está conduciendo en tránsito urbano (30 a 50 km/h), las fuerzas que actúan sobre el cuerpo pueden alcanzar 1 tonelada (1000 kg) o más. A mayores velocidades, estas fuerzas son todavía mayores.

Las personas que no usan cinturones de seguridad, no están "sujetas" en su vehículo. Ante un choque frontal, ellas continuarán también su movimiento hacia adelante, a la misma velocidad que el vehículo tuviera en el momento anterior al impacto.

CONDUZCA EL VEHICULO CON SEGURIDAD



Imposibilitadas de resistir la fuerza del impacto los pasajeros irán violentamente contra el volante, tablero de instrumentos, parabrisas o lo que estuviera en su camino. Su impacto con el interior del vehículo detiene toda la energía cinética que tenían en el instante anterior al choque de su vehículo.

Aquellos que no usan sus cinturones de seguridad también pueden ser despedidos hacia afuera del vehículo, ocasionándoles heridas más graves o fatales.

Nadie tiene la fuerza suficiente para soportar la fuerza resultante de un impacto, ni asegurándose firmemente ni apoyándose en el panel de instrumentos. Los cinturones de seguridad ayudan a disminuir el riesgo de las heridas causadas por el impacto del vehículo, como también la posibilidad de ser despedido hacia afuera.

Por lo tanto, recuerde siempre que los cinturones de seguridad, usados correctamente, pueden hacer una gran diferencia cuando su vehículo sufriera un accidente.

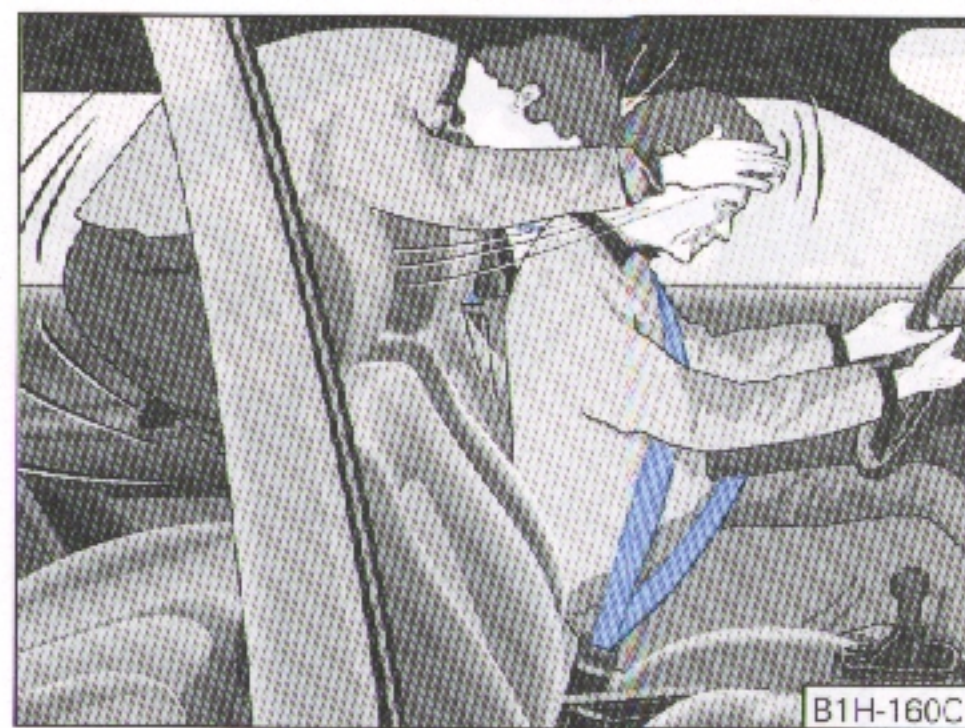

Los pasajeros sentados en el asiento trasero sin los cinturones de seguridad, no solamente ponen en peligro sus vidas sino también las de los pasajeros de los asientos delanteros.

En una colisión frontal, ellos también se desplazarán hacia el frente pudiendo golpear al conductor o al pasajero delantero.

CONDUZCA EL VEHICULO CON SEGURIDAD



Los cinturones de seguridad delanteros fueron desarrollados para proporcionar, simultáneamente, la libertad de los movimientos necesarios para una segura conducción del vehículo y para lograr la protección indispensable en situaciones adversas, como ser, frenadas bruscas o maniobras inesperadas.

Estos efectos pueden percibirse claramente tan sólo moviendo los cinturones, suave o bruscamente. Al ser accionados suavemente, no se verificará ninguna resistencia; en cambio, si se los acciona bruscamente, los mismos inmediatamente se traban protegiéndolos, en este caso, de los efectos negativos de desplazamientos indeseables.

¡Atención!

Aunque estos ejemplos están basados en caso de choque frontal, los cinturones de seguridad también pueden disminuir sustancialmente el riesgo de heridos en otros tipos de accidentes. Por lo tanto, independientemente de que usted salga para un largo viaje o apenas yendo a un negocio de la esquina, utilice siempre los cinturones de seguridad, asegurándose que los demás pasajeros también lo hagan.

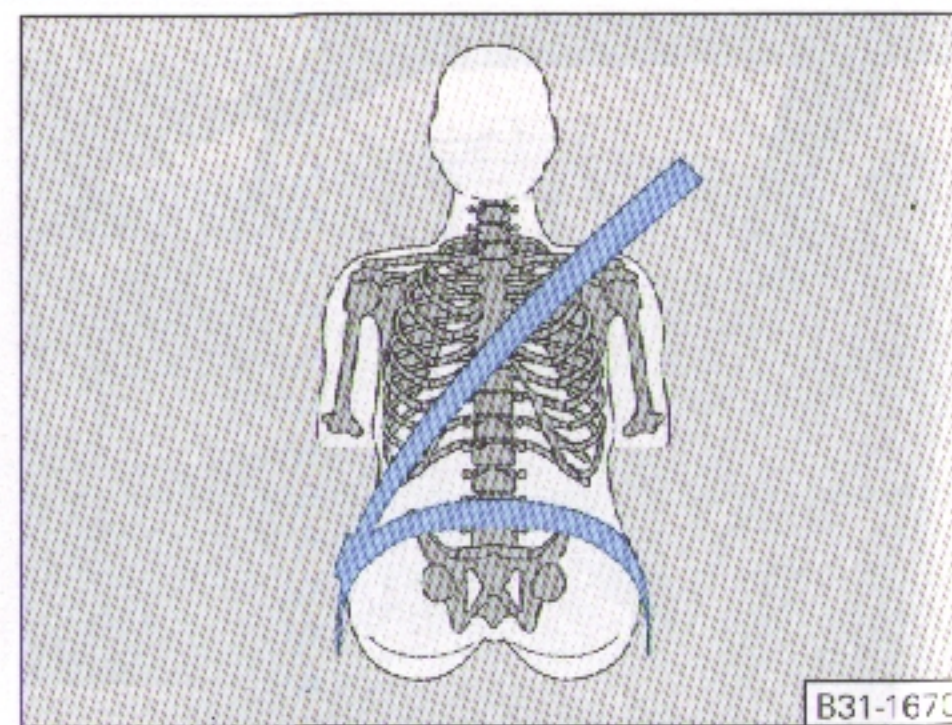

Cómo usar los cinturones de seguridad correctamente

En las páginas anteriores vimos como los cinturones de seguridad ofrecen protección en caso de accidentes.

Estadísticas sobre accidentes demuestran que los pasajeros que usan correctamente los cinturones de seguridad tienen menor riesgo de resultar heridos y una mayor chance de sobrevivir en un accidente.

Por este motivo el uso del cinturón de seguridad es exigido legalmente en la mayoría de los países.

¡Atención!

- Antes de salir aún en el interior del vehículo, asegure los cinturones de seguridad.
- El cinturón de seguridad individual, incluso si está instalado para uso doméstico, debe utilizarse respectivamente.
- Sustituya el cinturón de seguridad si ha sufrido un accidente o si se ha desmontado.
- Los niños menores de 2 años de edad deben colocarse en ambos lados del asiento de seguridad portátil, siempre que estén fabricados para la instalación del asiento.

¡Atención!

- Antes de iniciar cualquier recorrido, aún en la ciudad, todos los ocupantes del vehículo deberán colocarse los cinturones de seguridad.
- El cinturón de seguridad es de uso individual, inclusive para los niños y deben estar siempre en buen estado y listos para usar. La lengüeta del cinturón abdominal debe estar introducida en la respectiva hebilla cuando no se esté utilizando.
- Sustituya el cinturón siempre que haya sufrido una gran fuerza de tracción. No desmonte ni modifique el cinturón de seguridad.
- Los niños deben ocupar los asientos posteriores. Para niños de 2 a 6 años, utilice sillas infantiles y para menores de 2 años, cunas portátiles, que se pueden colocar en el asiento posterior. En ambos casos fijelos con el cinturón de seguridad del vehículo. En la instalación y utilización del asiento o cuna portátil, deben observarse, rigurosamente, las instrucciones de sus respectivos fabricantes, tanto en la fijación del asiento en el vehículo como en la fijación del niño en el asiento.

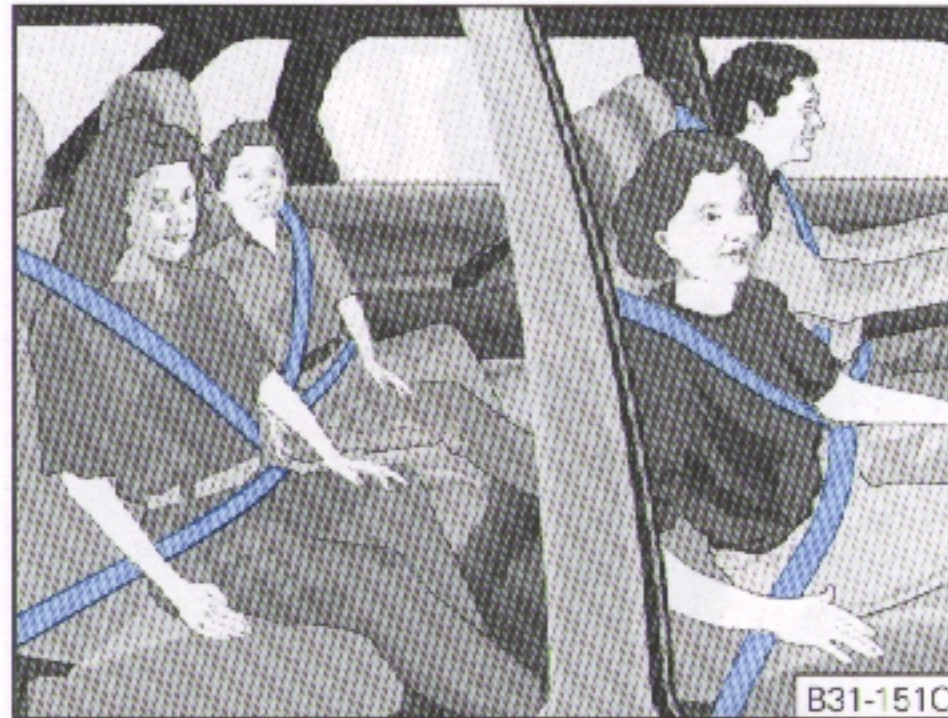

Por razones de seguridad nunca lleve niños en brazos y evite que ellos viajen de pie, arrodillados en los asientos o entre los asientos delanteros.

- Inclinarse excesivamente el respaldo del asiento reduce la eficiencia de los cinturones.
- El cinturón no debe quedar apoyado sobre objetos personales como llaveros, estilográficas, encendedores, lápices, etc

- Nunca coloque sus pies sobre el panel de instrumentos o sobre el asiento. Mantenga siempre los pies sobre el piso, delante de su butaca.

Cuidados con el cinturón de seguridad

- Los bordes del cinturón de seguridad no deben rozar o apoyarse en cantos vivos.
- No tuerza el cinturón ni se incline totalmente en el asiento cuando lo esté utilizando, pues podrá dañarlo.
- El cinturón de seguridad debe ser mantenido siempre limpio (ver página 162), para no perjudicar el sistema de enrollamiento automático.
- Nunca utilice los cinturones de seguridad para otras situaciones o de cualquier otra forma diferente a las ilustradas y descritas en este Manual. Por ejemplo, no use el cinturón combinado debajo de su brazo o en otra posición diferente. Esto aumentaría el riesgo de heridas serias en caso de accidente.

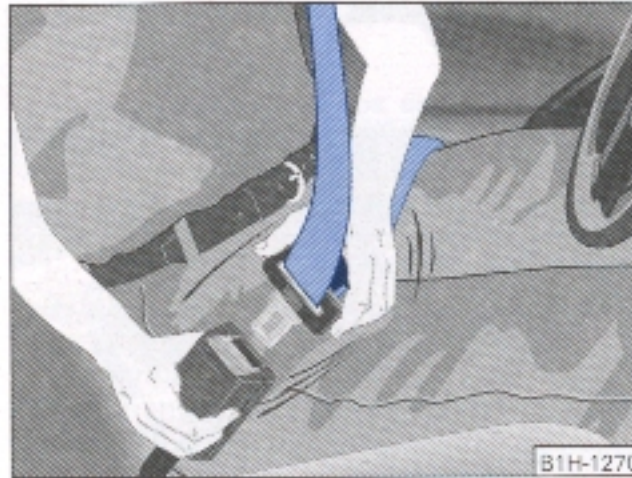

Como colocar los cinturones de seguridad

- Con ajuste automático (inerciales)

Para colocarse el cinturón, tire lentamente de la lengüeta, de forma continua, pasándolo sobre el tórax y la región pelviana.

Enganche la lengüeta del cinturón en la hebilla, en el lado interior del asiento, hasta que trabé correctamente. Después tire de él para cerciorarse que esté bien enganchado.

¡Atención!

- Asegúrese siempre que la lengüeta del cinturón de seguridad se encuentre encajada en la hebilla del asiento correspondiente. Enganchar el cinturón en la hebilla de otro asiento podría disminuir la eficacia del mismo.
- Compruebe que el cinturón de seguridad no se encuentre retenido entre el lateral del vehículo y el respaldo del asiento posterior, cuando éste estuviera rebatido para aumentar el volumen del compartimiento de equipajes.

El sistema de cinturón

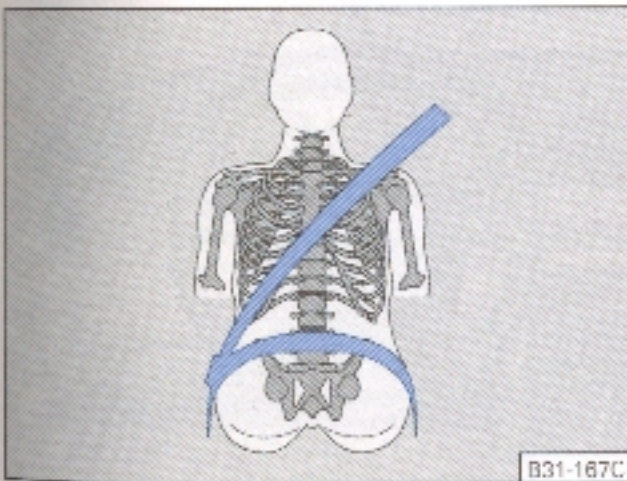

B31-167C

¡Atención!

El cinturón combinado o de "tres puntos" se debe colocar sobre el medio del hombro, nunca sobre el cuello y debe ajustarse al cuerpo (ver ilustración).

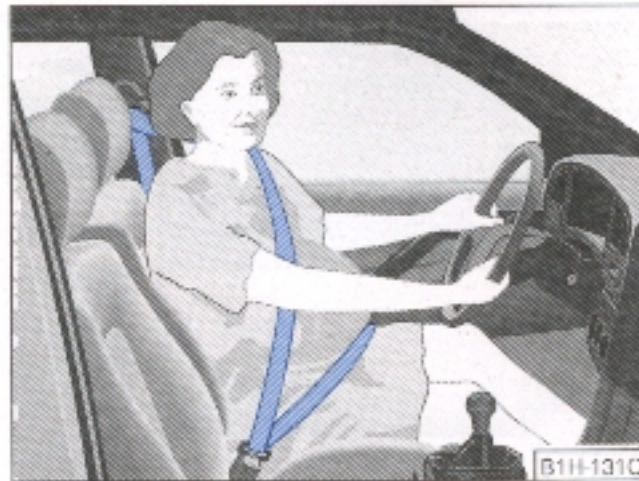

B1H-131C

¡Atención!

Las embarazadas deben utilizar siempre el cinturón combinado o de "tres puntos", con la parte subabdominal del mismo lo más abajo posible de la región pélvica, para que no ejerza presión sobre el abdomen.

Para soltar el cinturón, presione la tecla roja del cierre y acompañe su retorno con la mano, hasta la posición original.

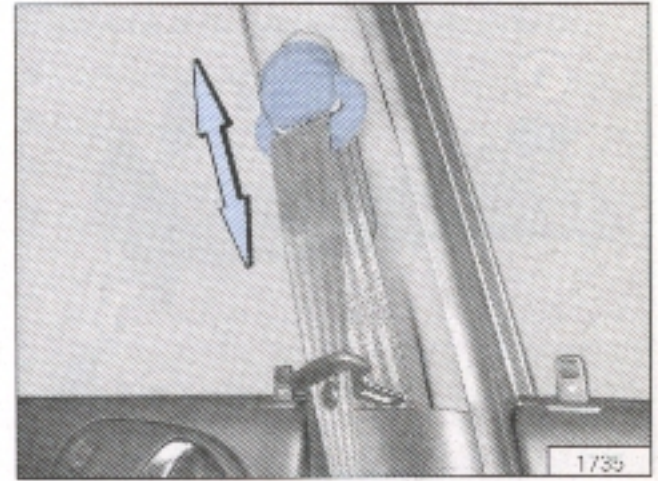

1/39

Para mayor comodidad y seguridad, en función de la estatura de quien lo use, se puede subir o bajar el punto de fijación de los cinturones (asientos delanteros) en el parante.

Para aumentar la altura basta con desbloquear la fijación del cinturón presionando hacia arriba. Para disminuir la altura, apretar la parte posterior del fijador y llevarlo hasta la posición deseada.

Algunas versiones no disponen de esta comodidad. Sin embargo el anclaje del cinturón de seguridad puede subirse o bajarse. Concurra a un Concesionario Volkswagen.

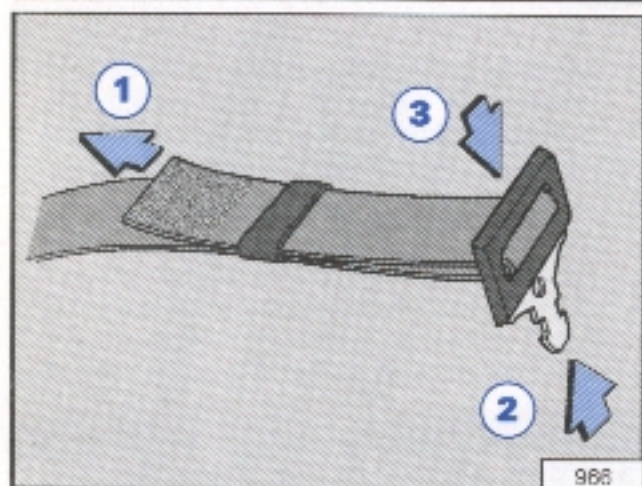

- Con ajuste manual

Alargue totalmente el cinturón, tirando de la lengüeta "2" (presionándola como se indica en el dibujo) y enganchándola con el cierre. Ajuste el cinturón, apretando la lengüeta contra la hebilla y tirando del extremo de la cinta "1", hasta conseguir (en la región subabdominal), una holgura aproximada de tres dedos. Después de ajustar el cinturón, posicione el pasador "3" lo más próximo del extremo "1".

Para soltar el cinturón, presione la tecla roja del cierre.

El sistema airbag

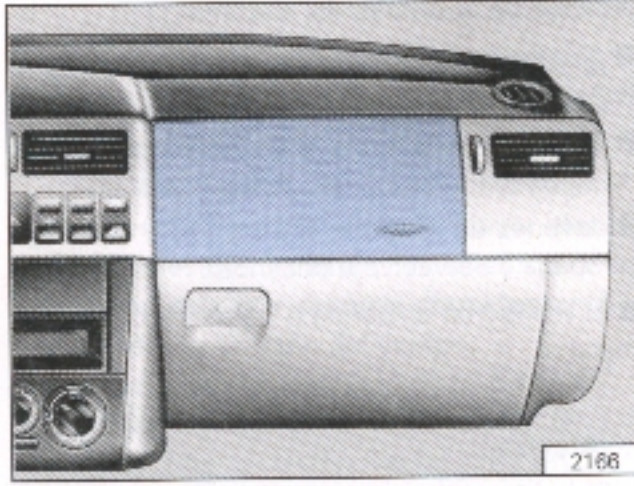
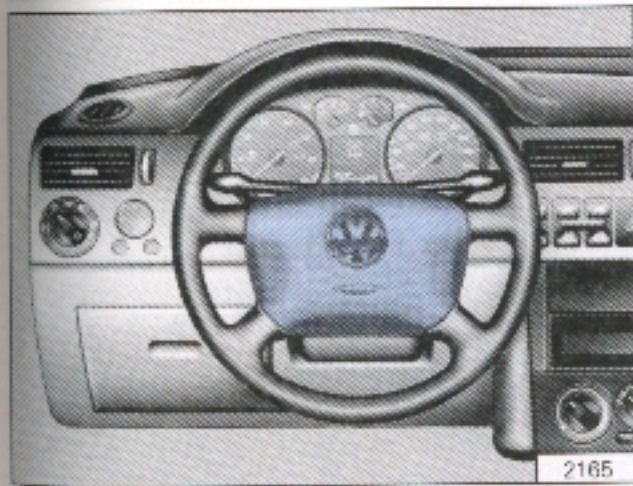

Los vehículos con sistema airbag para el conductor y el acompañante llevan el logotipo "AIR-BAG" en el acolchado del volante y en la parte derecha del tablero de instrumentos.

El airbag, como complemento al efecto protector de los cinturones de seguridad de tres puntos, ofrece una protección adicional para la zona de la cabeza y el pecho del conductor y del acompañante en **colisiones frontales graves**.

Además de su función protectora normal, los cinturones de seguridad tienen la misión de mantener al conductor o acompañante en una posición en la que el airbag pueda proporcionar la protección máxima en el caso de colisión frontal.

¡Atención!
Para obtener la máxima eficacia protectora de los cinturones y del sistema de airbag se debe ir sentado correctamente; ver la página 83.

El sistema airbag no se activa en caso de:

- Colisiones laterales
- Colisiones traseras
- Vuelcos
- Colisiones frontales leves

El sistema airbag no sustituye al cinturón de seguridad, sino que es un elemento esencial del concepto de seguridad pasiva del vehículo. Observe que la máxima protección posible del sistema airbag se logra llevando además los cinturones de seguridad abrochados.

Por lo tanto, los cinturones de seguridad se deben utilizar siempre, no sólo por prescripción legal, sino también por motivos de seguridad.

El sistema se compone esencialmente de:

- sistema electrónico de control
- dos airbag (bolsa de aire con generador de gas) para el:
 - conductor (en el volante),
 - acompañante (en la parte derecha del tablero de instrumentos)
- un testigo luminoso en el tablero de instrumentos, ver la página 37/40.

La **disposición de funcionamiento** del sistema se controla electrónicamente.

Cada vez que se conecte el encendido, el testigo del airbag se enciende durante unos 3 segundos (autodiagnóstico).

Nota:

El sistema del airbag está libre de mantenimiento durante toda la vida útil del vehículo.

Indicios de anomalía del sistema:

- al conectar el encendido, no se enciende el testigo luminoso
- después de conectar el encendido, el testigo no se apaga pasados uno 3 segundos
- después de conectar el encendido, el testigo se apaga y se vuelve a encender.
- el testigo se enciende o parpadea durante la marcha.

¡Atención!

Si hubiese alguna anomalía, se deberá revisar inmediatamente el sistema por un Concesionario Volkswagen. De lo contrario, el airbag podría no funcionar correctamente en caso de accidente frontal.

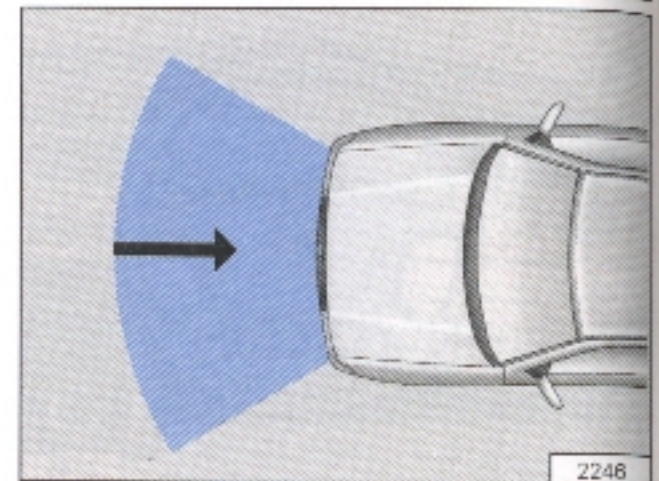

Funcionamiento

El sistema airbag está concebido para que se active en caso de choques frontales graves.

La zona de acción del sistema está representada en la figura superior.

Cuando se activa el sistema, las bolsas se inflan con gas y se despliegan delante del conductor y acompañante.

Al sumergirse en la bolsa completamente inflada (véase la figura derecha), se amortigua el movimiento de los ocupantes de los asientos delanteros hacia adelante y se reduce el riesgo de lesión de la cabeza y del tórax.

Seguridad de los niños

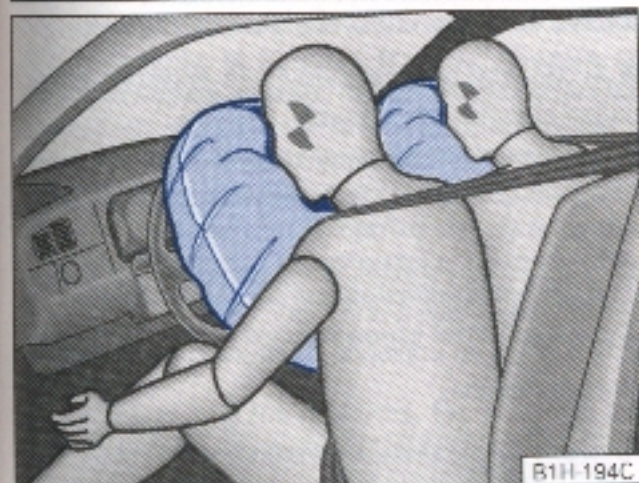

B1H-194C

La bolsa de aire desarrollada especialmente permite, bajo carga, la salida controlada del gas para recoger suavemente la cabeza y el tórax.

Después del accidente, la bolsa de aire se ha vaciado tanto que ya no estorba la visibilidad.

El inflado del airbag sucede en fracciones de segundo y con considerable rapidez, para poder ofrecer la protección adecuada en caso de un accidente.

Durante el inflado del airbag se produce un polvo fino. Esta circunstancia es muy normal y no hay por qué temer un incendio en el vehículo.

¡Atención!

■ Es importante mantener una determinada distancia del volante y del tablero de instrumentos para que al dispararse el sistema, los ocupantes de los asientos delanteros estén protegidos con la mayor efectividad posible. Además, los asientos delanteros deben ir siempre correctamente ajustados al tamaño del cuerpo.

■ Si no lleva abrochado el cinturón de seguridad, va inclinado hacia adelante o adopta una posición incorrecta en el asiento, correrá un mayor riesgo al activarse el airbag en caso de accidente.

■ En ningún caso podrá llevar a los niños sin protección en los asientos delanteros del vehículo, ya que podrían sufrir lesiones graves o perder la vida al activarse el airbag en caso de accidente. En el capítulo sobre "Seguridad para niños", a partir de la página 79 encontrará más indicaciones al respecto de suma importancia.

■ Entre los pasajeros de las plazas delanteras y la zona de acción del airbag no se pueden encontrar otras personas, animales ni objetos.

■ La protección del airbag sólo es válida para un accidente. Una vez activado, habrá que cambiarlo.

■ No se deberán recubrir ni modificar de ninguna otra forma las superficies acolchadas de los módulos airbag. Sólo se pueden limpiar con un paño seco o mojado con agua.

Tampoco podrá fijarse ningún objeto, como p. ej. soportes para teléfonos o vasos, a los módulos del airbag.

■ No se puede realizar ninguna modificación en los componentes de sistema airbag.

■ Todos los trabajos en el airbag, así como el desmontaje o montaje de componentes del sistema debidos a otros trabajos de reparación (p. ej. el desmontaje del volante) sólo se deben realizar por Concesionario Volkswagen.

■ Al vender el vehículo, se debe entregar toda la documentación de a bordo al comprador. En caso de que el airbag del acompañante esté desactivado no se olvide adjuntar la indicación correspondiente.

Nota

Para el desguace del vehículo o de componentes del sistema airbag se deben tener en cuenta las correspondientes medidas de seguridad. Los Concesionarios Volkswagen están informados sobre estas medidas.

Particularidades a observar con el airbag del acompañante desactivado

Diríjase a un Concesionario Volkswagen si desea desactivar el airbag del acompañante de su vehículo, como en el caso, p. ej., de que se vaya a utilizar un asiento para niños sobre el asiento del acompañante, en el que el niño quede de espaldas al sentido de la marcha.

Cuando no se vuelva a utilizar el asiento para niños, se debería volver a poner en funcionamiento el airbag del acompañante por su Concesionario Volkswagen.

A la hora de utilizar asientos para niños es obligatorio tener en cuenta el capítulo "Seguridad de los niños" de la página 79.

La disposición de funcionamiento del sistema se controla electrónicamente también con el airbag del acompañante desactivado.

Cada vez que se conecte el encendido, el testigo del airbag se enciende durante unos 3 segundos y a continuación parpadea durante unos 12 segundos (autodiagnóstico).

Existe una avería en el sistema, cuando:

- Al conectar el encendido no se enciende ni parpadea el testigo de control.
- Después de conectar el encendido el testigo no se apaga después de los intervalos arriba mencionados.
- Después de conectar el encendido, el testigo se apaga y se vuelve a encender.
- El testigo se enciende, destella o parpadea durante la marcha.

¡Atención!

Si hubiese alguna anomalía, se deberá revisar inmediatamente el sistema por un Concesionario Volkswagen. De lo contrario, el airbag podría no funcionar correctamente en caso de accidente frontal.

A pesar de las recomendaciones vertidas respecto de la desactivación del airbag del lado del acompañante, sugerimos llevar siempre, y por norma general, en el asiento de atrás a los niños que utilicen asientos especiales.

Seguridad de los niños

Los niños menores de 12 años deben ocupar normalmente el asiento trasero¹. Según su edad, estatura y peso, deben asegurarse mediante un sistema de retención para niños o con el cinturón de seguridad. Por motivos de seguridad, el sistema de retención para niños debe ir colocado en el centro del asiento trasero, o detrás del asiento del acompañante. El principio físico de una colisión descrito en la página 68 afecta naturalmente también a los niños.

Al contrario que los mayores, los niños no tienen desarrollados aún sus músculos y estructura ósea. Por lo tanto están expuestos a un riesgo todavía mayor.

Para reducir este riesgo los niños sólo pueden viajar protegidos con sistemas de retención especiales.

¡Atención!

■ Todos los ocupantes del vehículo, en especial niños, deberán llevar abrochado el cinturón de seguridad durante el viaje.

■ Un sistema de retención para niños adecuados puede proteger a su hijo.

¹ Se debe tener en cuenta las reglamentaciones de tránsito en vigencia.

■ No deje de prestar atención al niño sentado en su asiento infantil.

■ No está permitido asegurar a los niños de estatura menor a 1,50 m con un cinturón de seguridad normal ¹⁾, sin colocar un sistema especial de retención para niños, ya que de lo contrario se podrían producir lesiones en la zona abdominal o del cuello.

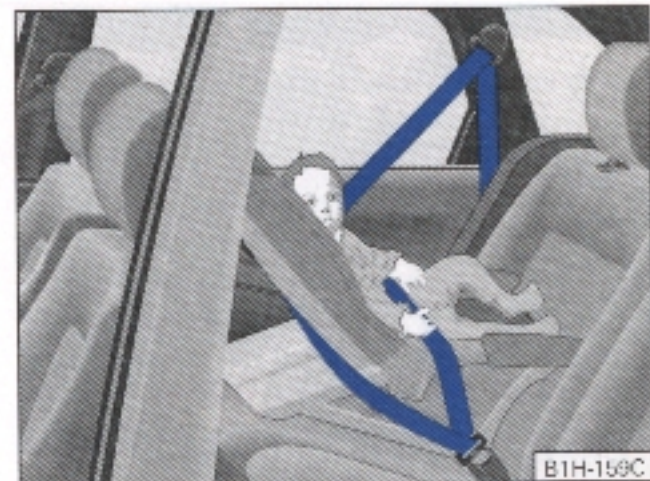

Solamente se deben utilizar sistemas de retención para niños que estén autorizados oficialmente y sean apropiados para los niños.

Para bebés de hasta aproximadamente 9 meses/10 kg se recomienda utilizar asientos infantiles con posibilidad de reclinar hasta la posición horizontal (ver la figura).



Para bebés y niños pequeños de hasta aprox. 4 años/18 kg, lo mejor son asientos infantiles con mesita de seguridad, o aquellos asientos infantiles en donde el niño va de espaldas a la dirección de marcha.

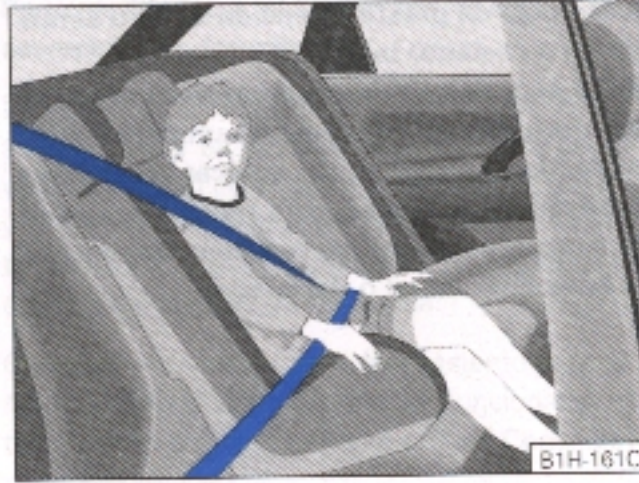

Para niños de hasta aprox. 7 años/25 kg, lo más apropiado es utilizar asientos infantiles en combinación con los cinturones de seguridad de tres puntos.

¡Atención!

La banda del cinturón debe deslizarse aproximadamente por el centro del hombro, en ningún caso sobre el cuello, y debe quedar ceñida al busto. La banda abdominal debe ir colocada sobre las caderas del niño, en ningún caso sobre el abdomen.



B11H-158

■ Para niños mayores de 7 años y una altura menor a 1,50 m, se recomiendan los asientos infantiles tipo almohadón en combinación con los cinturones de seguridad de tres puntos.

¡Atención!

La banda del cinturón debe deslizarse aproximadamente por el centro del hombro, en ningún caso sobre el cuello, y debe quedar ceñida al busto. La banda abdominal debe ir colocada sobre las caderas del niño, en ningún caso sobre el abdomen.

Los niños de mayor altura a 1,50 m, pueden utilizar los cinturones de seguridad instalados en el vehículo sin un almohadón adicional.

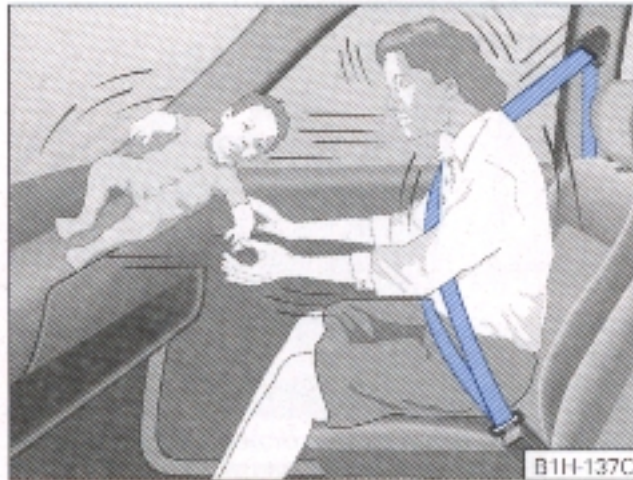

B11H-137C

¡Atención!

Por ningún motivo, en el vehículo se deben llevar niños, tampoco bebés, en la falda.

Para el empleo de los cinturones habrá que atenerse también al contenido del capítulo "Cinturones de seguridad"

¡Atención!

Se debe prestar especial atención en caso de utilizarse sistemas de retención de niños que van atornillados conjuntamente con los cinturones de seguridad instalados en el vehículo. Deberá asegurarse que toda la rosca de los tornillos vaya insertada en el agujero roscado, y que éstos vayan ajustados con un par de apriete de 40 Nm.

■ Además habrá que verificar que el recorrido de los cinturones sea correcto y que la banda no pueda ser dañada por cantos vivos.

■ Solamente está permitido abrochar un niño por cada sistema de retención.

■ Para el montaje y el uso de sistemas de retención infantiles habrá que atenerse a las disposiciones legales y a las instrucciones del respectivo fabricante de dichos sistemas de retención.

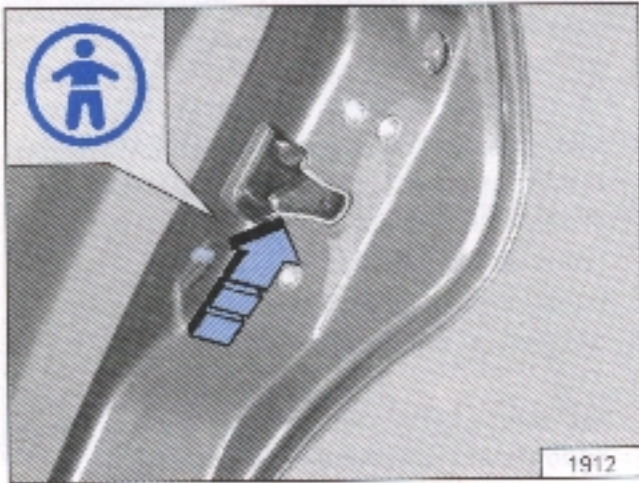

Dispositivo de seguridad de las puertas traseras

Las puertas traseras cuentan con un dispositivo de seguridad para los niños. Desplazando la palanquita hacia arriba (ver la flecha), se acciona el dispositivo, quedando así bloqueada la puerta; ésta sólo podrá abrirse desde el exterior. Para esto último, el botón de seguridad no debe estar introducido.

Posición al conducir



En la época de las cavernas, el hombre que vestía pieles de animales no debía, con certeza, conocer problemas de columna. Actualmente, la mayoría de los médicos, traumatólogos y terapeutas deportivos se esfuerzan en el sentido de orientar al hombre moderno para tener una postura física adecuada.

Durante la conducción del vehículo, especialmente después de estar sentado un largo tiempo al volante, muchos conductores sufren dolores de columna o en las costillas. La mayoría de las veces, esto podría ser evitado. Dolores en el cuerpo y sobre todo en la columna indican que la posición adoptada para conducir no es correcta.

Cómo posicionar correctamente el asiento

¡Atención!
Los procedimientos indicados a continuación solamente deben hacerse antes de colocar el vehículo en movimiento.

Normalmente, a través de algunos cuidados, es posible elegir la mejor postura (los resultados pueden variar en función de la estatura del conductor o del modelo de asiento). Para ello, el respaldo del asiento debe estar inclinado hacia atrás, de 15° a 25° (ver apartado Asientos delanteros, pág. 22). Los glúteos deben presionar el asiento. Solamente en esta posición la columna podrá acomodarse en el apoyo del asiento sin ser presionada.

Los brazos y los pies, deben formar un leve ángulo. La posición del cuerpo será ideal cuando la mano derecha pueda empuñar el lado izquierdo del volante de dirección, con el brazo completamente extendido, sin necesidad de alejar el cuerpo del respaldo del asiento.

Si durante la conducción, los codos permanecieron en un ángulo suave, la circulación sanguínea será correcta.

En cuanto a las piernas, la derecha extendida deberá accionar completamente el pedal de embrague, sin necesidad de alterar la posición de los glúteos. Al conducir, para que la sangre pueda circular normalmente por el cuerpo, es necesario que los muslos sean posicionados correctamente sobre los asientos. Para que esto ocurra, con el pedal de embrague completamente accionado por la pierna izquierda, entre ella (parte inferior del muslo, detrás de la rodilla) y la parte delantera del asiento debe ser posible introducir la palma de la mano. Cuanto menos se apoyan las piernas en el asiento, más rápido se fatigan las mismas y la musculatura de la región pélvica.

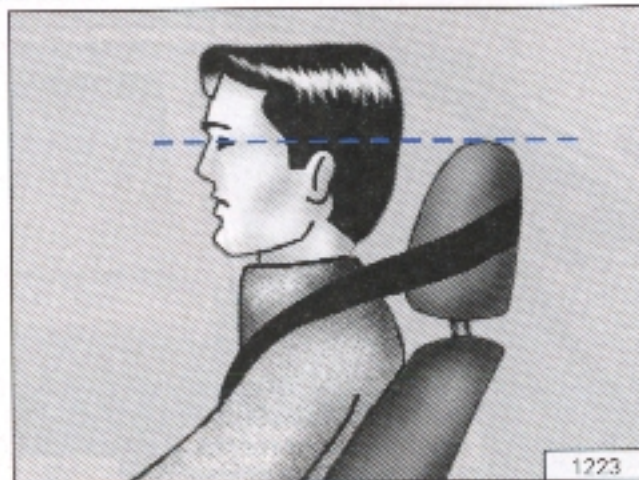

Posicione el apoyacabeza de forma tal que la parte superior del mismo quede como mínimo, a la altura de los ojos.

Finalmente cuando usted encuentra la postura ideal, junto al volante, regule los espejos retrovisores interno y externos.

Así, ellos serán su referencia.

Si después de cierto tiempo de conducción, los espejos estuvieran desenfocados, significa que su postura frente al volante no es más la correcta.

Control del vehículo

Hacer largos viajes resulta ser un trabajo pesado para el vehículo. Una revisión general antes del inicio de un viaje puede evitar posteriores problemas. Por ello, no deje de observar los siguientes cuidados:

- Verifique el estado y la fijación de las mangueras de los sistemas de freno y de enfriamiento del motor.
- Verifique y corrija, si es necesario, el nivel del depósito del líquido de enfriamiento, del aceite del motor, de la caja de la dirección hidráulica, del agua del lavaparabrisa/luneta trasera.
- Infle los neumáticos conforme con la carga del vehículo.
- Regule la tensión de las correas.
- Verifique el sistema de frenos.
- Si es necesario, sustituya el líquido de freno viejo por un líquido de freno nuevo y original.
- Sustituya, si fuera el caso, los filtros de aceite, de combustible y el elemento filtrante de aire del motor.

Todo esto, y mucho más, puede ser efectuado con toda la técnica y calidad, disponibles solamente en un **Concesionario Volkswagen**.

Pausa para el descanso

Usted no sólo debe cuidar su vehículo. Muchas veces cometemos un grave error al permanecer sentados al volante durante varias horas, sin interrupción. Esperar que los ojos se cansen por la fatiga es sumamente peligroso. Aunque esto no ocurra, no debemos esperar que el cansancio nos invada tornándonos irritables y desconcentrados, pudiendo esto perjudicarnos el viaje, sometiéndonos a riesgo de accidentes.

Conviene planear nuestro viaje, previendo pausas suficientes para el descanso, observando lo siguiente:

- Solamente iniciar el viaje descansado o después de un buen dormir, es suficiente.
- Hacer el viaje con bastante antelación para que reste tiempo suficiente para tomar descansos.
- No calcular las pausas por el odómetro, pero sí por el reloj.
- A más tardar cada 2 horas de viaje, tomar un descanso de 5 a 10 minutos.
- Descender del vehículo, respirar aire fresco y moverse, haciendo ejercicio.

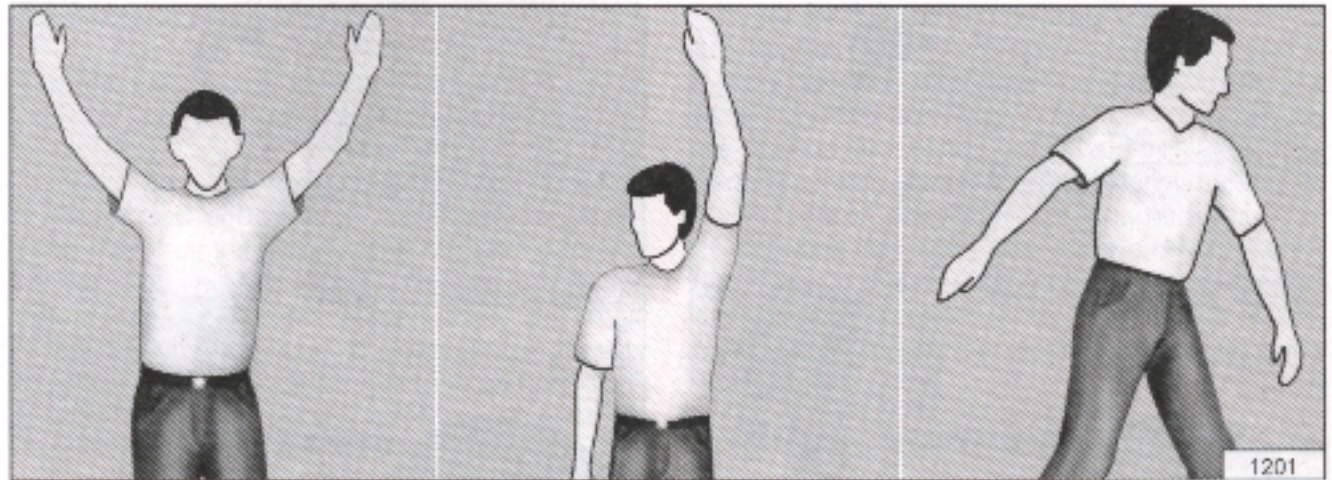

¡Atención!
Solamente estacione su vehículo en lugar seguro.

- Durante las pausas abra las puertas y las ventanillas de su vehículo; en un vehículo aireado se permanece en mejores condiciones físicas por más tiempo.

- 1 - Descienda del vehículo y estírese, pues estirarse es un excelente ejercicio de elongación.
- 2 - Levante alternadamente los brazos.
- 3 - Camine un poco y enseguida corra suavemente por algunos instantes, procurando no girar la cabeza.

Descanse adecuadamente

Aproveche la pausa para realizar algunos ejercicios conforme a lo que a continuación se detalla:

CONDUZCA EL VEHICULO CON SEGURIDAD



4 - Apoye ambas manos en el lateral superior del vehículo.
Abra un poco las piernas y flexiónelas, inclinándose hasta apoyar el pecho en el vehículo.

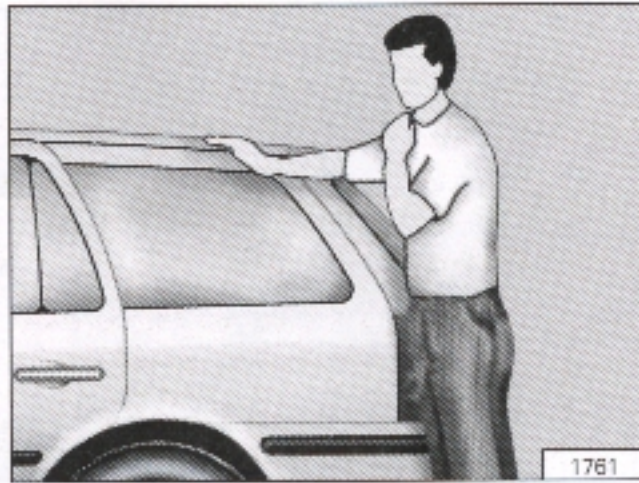

5 - Ahora, apoyado en el brazo derecho, pase el brazo izquierdo sobre el hombro derecho.

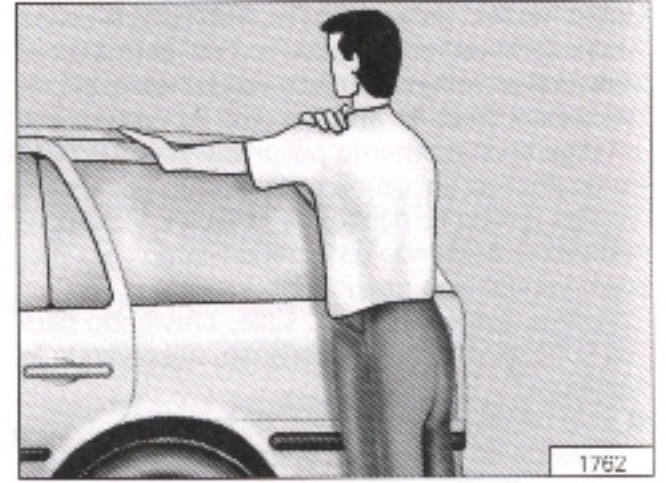

6 - Repita el movimiento, cambiando el brazo de apoyo. Hágalo varias veces, respirando regularmente.

Condiciones físicas y alimenticias

La alimentación provee componentes esenciales para mantener la salud del organismo. Ella es una premisa para estar en buenas condiciones físicas y mentales y, consecuentemente, para su bienestar.

La correcta alimentación, en la cantidad y hora adecuadas, son tan importantes para su salud, como la justa dosis del buen combustible, para el perfecto funcionamiento del motor de su vehículo.

Antes de emprender largos viajes, aliméntese correctamente y con mucha calma, ya que tanto el estómago muy lleno como muy vacío, es perjudicial para el conductor.

Alimentación correcta

- 1 - ¿Por qué una alimentación liviana?
- 2 - ¿Por qué tomar líquido adecuadamente?

Cada 2 horas, como ya mencionamos anteriormente, usted debe hacer una pausa para descansar y tomar aire puro como también para hacer los ejercicios. No es el momento para alimentarse con comidas inadecuadas, de difícil digestión; recuerde que el organismo necesita mucha energía para digerir tales alimentos. Esta energía es consumida por el aparato digestivo, disminuyendo sensiblemente la circulación de sangre por el cerebro.

Como consecuencia, la disminución de oxigenación al cerebro, provoca cansancio y reduce la capacidad de concentración y desempeño.

Por tal motivo, aliméntese, preferentemente, con platos livianos como por ejemplo: carne blanca, ensaladas frescas, huevos, etc. Para quitarse el deseo de "comer algo sabroso" no coma ni beba chocolates o dulces, pues ellos contienen hidratos de carbono que aumentan la capacidad física sólo momentáneamente. Mejor es ensalada de frutas, como por ejemplo: bananas, peras o bien derivados de leche descremada, por ser estos elementos lentamente absorbidos por el organismo y con poco desgaste de energía.

Tomar líquido es indispensable durante el viaje. Diariamente el cuerpo humano necesita de 1,5 a 2 litros de agua. Preste atención: tome tan sólo jugos naturales de frutas (sin azúcar), agua mineral sin gas, infusiones, etc.

Los refrescos con abundante azúcar no quitan la sed.

Nunca tome bebidas alcohólicas

Este es un riesgo que usted no debe correr. A partir de una pequeña concentración de alcohol en la sangre, el conductor, principalmente en viajes nocturnos, disminuye la capacidad de conducir, teniendo como consecuencia: desinhibición, visión tridimensional perturbada y un tiempo de reacción mucho más lento. Recuerde que conducir embriagado es un delito.

Fatiga

No permita que lo invada la fatiga al conducir. Los médicos son unánimes al afirmar que conducir vehículos es uno de los más cansadores y exigentes trabajos que realiza día a día, el hombre moderno. Por lo tanto, pocos conductores se dan cuenta cuando ello ocurre. Aún cuando le falta convicción para conducir su vehículo, en forma conciente y concentrada.

Cuando se conduce el vehículo en el tránsito pensando en otras cosas, conversando, comiendo, fumando o escuchando radio, el conductor se torna más vulnerable a tener fatiga (stress). Antes de llegar a este punto, es importante que usted tome conciencia que está poniendo en riesgo su seguridad y la de los otros también.

• Para esto se dan los siguientes consejos

- Solamente conduzca el vehículo estando descansado.
- Conduzca siempre defensivamente.
- No coma, ni beba o fume durante el viaje.
- Ajuste el volumen del sonido del radioreceptor de manera tal que pueda escuchar las indicaciones acústicas provenientes del tránsito.
- En viajes prolongados, use ropa cómoda.
- Bajo el sol, protéjase con lentes oscuros.
- Planee con suficiente tiempo el viaje, para realizar el trayecto con holgura, aún con imprevistos.

Cuidados adicionales

Médicos psicólogos especialistas en tránsito afirman que, al avanzar la edad, disminuye la intensidad de ciertos reflejos de nuestro organismo, como, por ejemplo, el tiempo de percepción o de reacción, si bien estas deficiencias pueden ser compensadas, en gran parte por la experiencia del conductor.

No obstante, deben tomarse algunos cuidados adicionales:

- Consulte periódicamente un oftalmólogo para controlar su capacidad visual.
- Evite viajes nocturnos o durante la hora del crepúsculo.
- En viajes largos, haga frecuentes pausas y aproveche esos momentos para moverse al aire libre.

- Actualice sus conocimientos sobre las leyes de tránsito, las cuales están siendo siempre modificadas.
- Conduzca, de ser posible, fuera de los picos de mucho tránsito. Planee sus viajes.

¡Atención!

No olvide que:

- Los efectos de ciertos medicamentos pueden alterar su comportamiento al volante del vehículo. Consulte con su médico al respecto.
- Las informaciones brindadas aquí deben ser, en principio, seguidas por todos los conductores.

**Escobillas limpiaparabrisas/
luneta trasera**

Son elementos de seguridad. La perfecta visión del conductor depende fundamentalmente del parabrisas limpio y seco. Por ello, las escobillas son renovables. Para que usted tenga siempre seguridad al conducir en días lluviosos o de niebla, es recomendable sustituir las escobillas por lo menos una vez por año, preferentemente antes del período de lluvias o de un viaje largo.

Para prolongar la vida útil de las escobillas del limpiaparabrisas o del limpialuneta, deben tomarse las siguientes precauciones:

- Con las escobillas limpiaparabrisas funcionando, desconectando el encendido, posicione los brazos del limpiaparabrisas verticalmente, manteniéndolos en esa posición mientras el vehículo pasa por los rodillos del lavado rápido de automóviles.

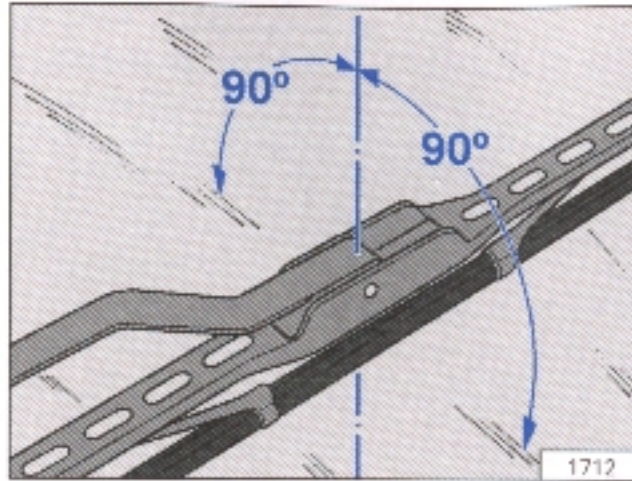

- Regularmente, retirar los restos de insectos pegados en el parabrisas, utilizando para su limpieza agua tibia y jabón neutro.
- Con el vehículo en desuso, separe del parabrisas y del vidrio trasero los brazos del limpiaparabrisas y del limpialuneta trasera. Evitará deformaciones en las escobillas.

Concurra a un **Concesionario Volkswagen** donde le podrán regular las escobillas que no han sido utilizadas por largo tiempo y, por lo tanto, se han deformado.

Teléfonos portátiles y radioteléfonos

En caso de utilizar teléfonos portátiles y radioteléfonos en el interior del vehículo, este último deberá contar con una antena exterior independiente. Estos aparatos irradian energía de alta frecuencia durante su funcionamiento. Debido a leyes físicas, dicha energía apenas llega a traspasar la chapa de acero de la carrocería, de manera tal que es reflejada al interior del habitáculo.

¡Atención!

El uso de teléfonos portátiles o radioteléfonos en el interior de un vehículo sin antena exterior independiente, puede ocasionar perjuicios en la salud de los ocupantes.

Nota

La energía de alta frecuencia emitida en el interior del vehículo, puede causar anomalías en los componentes electrónicos del vehículo. Por esta razón, y para no limitar el alcance de los teléfonos portátiles o de los radioteléfonos, se debe usar una antena exterior independiente especial.

Calefacción y ventilación

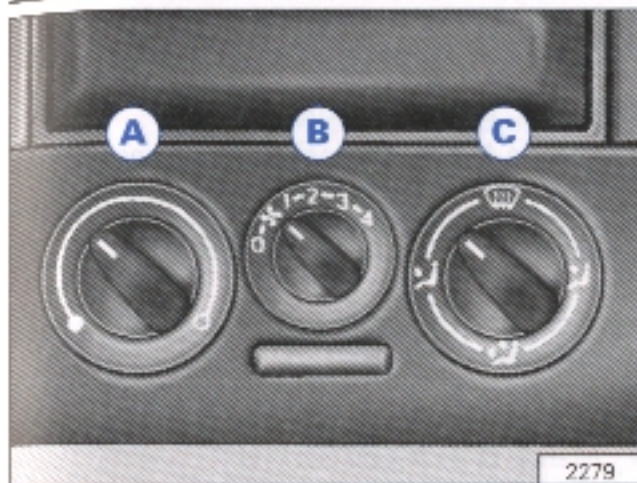

Atención

- Las condiciones para una buena visibilidad contribuyen para su seguridad en el tráfico y éstas solamente estarán aseguradas si todos los cristales están limpios y desempañados. Para eso, Ud. se debe familiarizar con las operaciones de calefacción y ventilación, así como para el desempañado y el deshielo de los cristales.
- La mayor potencia de calefacción posible y el rápido desempañado de los cristales solamente serán alcanzados después que el motor llegue a la temperatura normal de funcionamiento.

Mandos:

A- Mando giratorio de regulación de la temperatura.

Se lo debe girar hacia la derecha para aumentar la calefacción y, hacia la izquierda, para disminuirla.

B- Mando giratorio del ventilador.

La salida de aire se puede regular en 4 velocidades:

- 0 - Desconectado
- 1 - 1ª velocidad (mínima)
- 2 - 2ª velocidad
- 3 - 3ª velocidad
- 4 - 4ª velocidad (máxima)

Los vehículos equipados con filtro de polvo y polen, retienen toda partícula de polvo, hojas, etc., en cualquier posición del interruptor B del ventilador.

C- Mando giratorio de la distribución del aire

Aire dirigido hacia las aberturas superiores del tablero de instrumentos (parabrisas).



Aire dirigido hacia las aberturas frontales del tablero de instrumentos. Las mismas se pueden comandar individualmente.



Aire dirigido simultáneamente hacia las aberturas frontales e inferiores del tablero de instrumentos (región de los pies).



Aire dirigido hacia las aberturas inferiores del tablero de instrumentos (región de los pies).

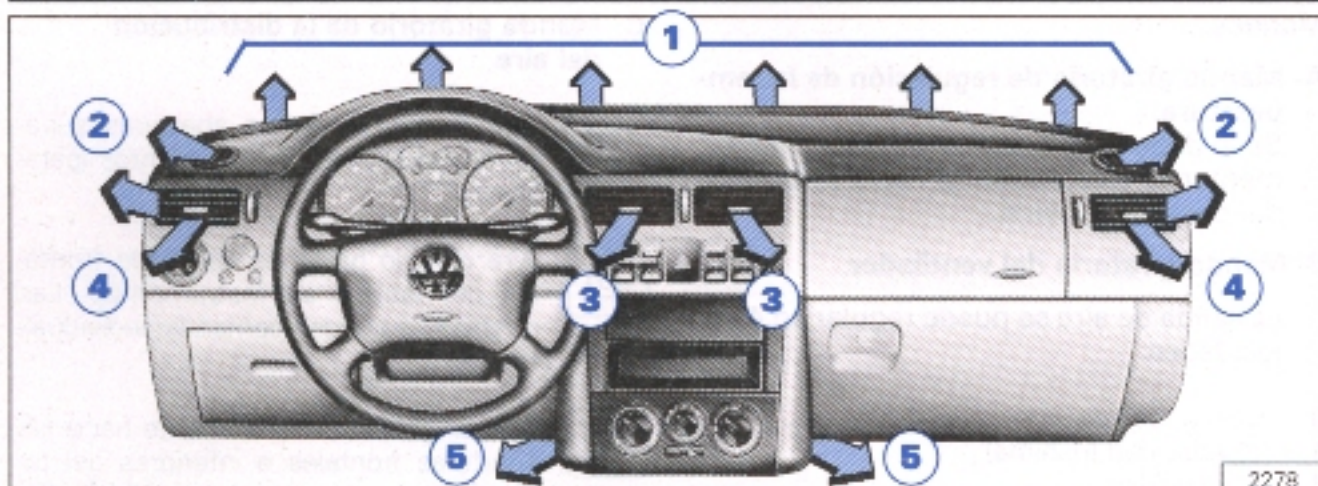

Difusores

De todos los difusores sale aire procedente del exterior, calentado o sin calentar según sea la posición del mando giratorio **A**.

Mando en el símbolo

Caudal de aire hacia

	1 y 2
	5
	3,4 y 5
	3 y 4

Los difusores son comandados por el mando giratorio **C**.

Los difusores 3 y 4 también se pueden abrir y cerrar individualmente.

Difusor cerrado:

Mando lateral en la posición 0

Difusor abierto:

Mando lateral en la posición

El accionamiento del botón, que está en el centro del difusor 4, permite alterar la dirección del flujo de aire:

- Moviendo el botón verticalmente: el flujo de aire es dirigido hacia arriba o hacia abajo.
- Moviendo el botón horizontalmente: el flujo de aire es dirigido hacia la izquierda o hacia la derecha.

Desempeñado del parabrisas y los cristales laterales:

- Mando **B** en la posición 3.
- Mando **A** completamente girado hacia la derecha, hasta el tope (vehículos con calefacción o aire acondicionado)
- Mando **C** en la posición

Para mantener desempañado el parabrisas y los cristales laterales:

- Mando **B** en la posición 2 ó 3.
- Mando **A** en la posición de calefacción
- Mando **C** en la posición

Para desactivar la ventilación

Para impedir la entrada de aire al interior del vehículo desconecte el ventilador, coloque el mando **C** en y cierre las aberturas frontales del tablero de instrumentos.

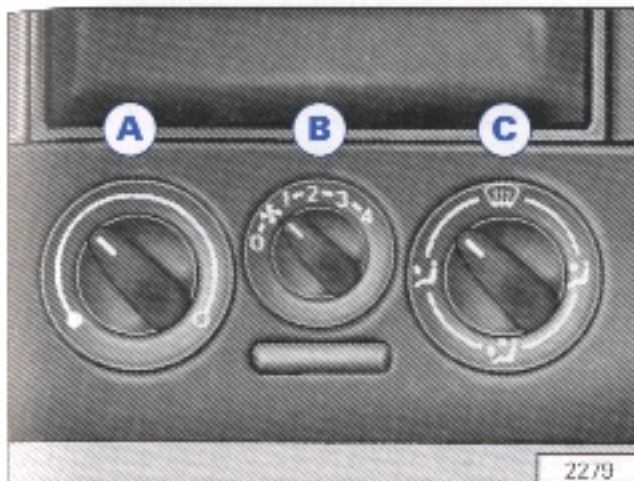

Ventilación (renovación de aire)

Para que salga el aire fresco, no caliente, por los difusores 3 y 4, es necesario seguir las siguientes orientaciones:

- Mando **B** en la posición deseada.
- Mando **A** completamente girado hacia la izquierda.
- Mando **C** en la posición
- Si el parabrisas está empañado, se debe colocar el mando **C** en la posición

- De ser necesario, el interruptor **C** también se puede colocar en otra posición.
- Abra los difusores **3** y **4**.

Calentamiento rápido del habitáculo

- Mando **B** en la posición 3.
- Mando **A** totalmente girado hacia la derecha.
- Mando **C** en la posición
- Si el parabrisas está empañado, el mando **C** deberá estar en la posición

Calefacción confortable del habitáculo.

Una vez desempañados los cristales y alcanzada la temperatura interior deseada, recomendamos la siguiente regulación:

- Mando **B** en la posición deseada.
- Mando **A** regulado en la potencia calorífica pretendida.
- Mando **C** en una posición intermedia entre "Aire hacia los pies" y "Desempañado"; vea el dibujo.

- Si el parabrisas está empañado, el mando **C** deberá estar en la posición

Instrucciones generales

- Para que la calefacción y la ventilación funcionen con eficacia, es necesario que las entradas de aire junto al parabrisas no estén obstruidas.
- Solamente los mandos **A** y **C** se pueden regular en cualquier posición intermedia.
- Para evitar que los cristales se empañen cuando el vehículo circula despacio, hay que colocar el ventilador en funcionamiento en la velocidad más baja (mando **B**) y ajustar el mando **C** en la posición
- Como la eficacia de la calefacción depende de la temperatura del líquido de refrigeración, solamente se alcanzará la potencia calorífica máxima cuando el motor esté con la temperatura normal de funcionamiento.
- El aire viciado es eliminado a través de las rejillas dispuestas en la parte trasera, que no deberán estar obstruidas.

Aire acondicionado*

Atención

- Las condiciones para una buena visibilidad contribuyen a la seguridad en el tráfico y solamente estarán aseguradas si todos los cristales están limpios y desempañados. Por esta razón, hay que estar familiarizado con las correctas operaciones de calefacción y ventilación, así como las operaciones de desempañado y deshielo de los cristales.
- La mayor potencia de calefacción posible, así como el rápido desempañado de los cristales solamente serán alcanzados después que el motor llegue a la temperatura normal de funcionamiento.

El aire acondicionado es un sistema combinado de refrigeración y calefacción que proporciona un máximo de confort en cualquier época del año.

El aire acondicionado sólo funciona con el motor en marcha y con temperatura exterior superior a 5,0°C, aproximadamente, y con el mando giratorio **B** en las posiciones 1 a 4.

Con el sistema de refrigeración conectado, no sólo baja la temperatura en el habitáculo, sino también la humedad atmosférica. De esta forma aumenta el confort de los ocupantes y se evita el empañado de los cristales, en los casos en que la humedad exterior sea elevada.

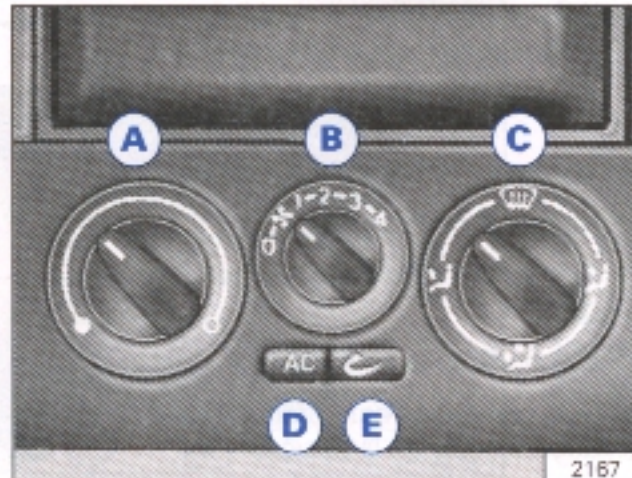

Mandos:

A- Mando giratorio de regulación de la temperatura.

Se lo debe girar hacia la derecha para aumentar la calefacción y, hacia la izquierda, para disminuirla.

B- Mando giratorio del ventilador.

La salida de aire se puede regular en 4 velocidades:

- 0 - Desconectado
- 1 - 1ª velocidad (minima)
- 2 - 2ª velocidad
- 3 - 3ª velocidad
- 4 - 4ª velocidad (máxima)

Los vehículos equipados con filtro de polvo/polen retienen toda partícula de polvo, hojas, etc., con el mando **B** del ventilador en cualquier posición.

C - Interruptor giratorio de la distribución del aire

 Aire dirigido hacia las aberturas superiores del tablero de instrumentos (partes de las brisas).

 Aire dirigido hacia las aberturas frontales del tablero de instrumentos. Las aberturas frontales del tablero de instrumentos se pueden comandar individualmente.

 Aire dirigido simultáneamente hacia las aberturas frontales e inferiores del tablero de instrumentos (región de los pies).

 Aire dirigido hacia las aberturas inferiores del tablero de instrumentos (región de los pies).

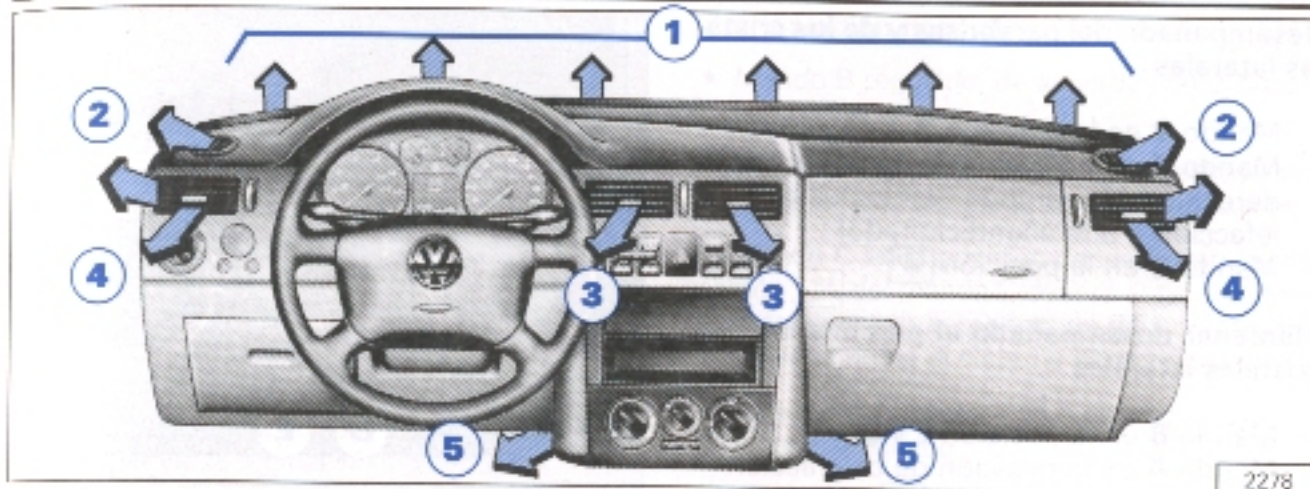

Difusores

Mando en el símbolo

Caudal de aire hacia

1 y 2
5
3,4 y 5
3 y 4

Los difusores son comandados por el mando giratorio **C**.

Los difusores 3 y 4 también se pueden abrir y cerrar individualmente.

Difusor cerrado:

Mando lateral en la posición0

Difusor abierto:

Mando lateral en la posición

El accionamiento del botón, en el centro del difusor 4, permite alterar la dirección del flujo de aire:

- Moviéndolo verticalmente: el flujo de aire es dirigido hacia arriba o hacia abajo.
- Moviéndolo horizontalmente: el flujo de aire es dirigido hacia la izquierda, o hacia la derecha. Desempañado del parabrisas y de los cristales laterales;

D - Conectar/desconectar el aire acondicionado

El sistema se acciona presionando el pulsador **D**. En el pulsador se encenderán las letras "AC" indicando que está activado el sistema. Para desactivar el sistema, basta presionar el pulsador nombrador. El símbolo "AC" se apagará automáticamente.

E - Pulsador E - Circulación de aire

Se recomienda no fumar en caso de ir con la circulación de aire conectada, ya que el humo aspirado desde el habitáculo se deposita sobre el evaporador del aire acondicionado. En consecuencia, al funcionar el aire acondicionado, se pueden dar malos olores que sólo podrían ser eliminados sustituyendo el evaporador, lo que resultaría engorroso y costoso.

Se conecta oprimiendo el pulsador, en el cual se enciende el testigo luminoso correspondiente. Se desconecta oprimiendo de nuevo el pulsador oprimido y se apagará el testigo.

Con la circulación de aire conectada se evita que penetren en el interior del vehículo malos olores, por ejemplo, al circular por un túnel.

Si se desea calentar o refrigerar de forma rápida el vehículo se debería seleccionar la circulación de aire, porque de este modo se aspira el aire del interior del vehículo y se calienta o enfría más rápidamente.

Sin embargo, este régimen de recirculación del aire sólo se deberá utilizar por breve tiempo, ya que no entra fresco y con el aire acondicionado conectado se empañarían los cristales.



Nota

Los pulsadores **D** y **E** se pueden oprimir conjuntamente.

Desempeñado del parabrisas y de los cristales laterales

- Mando **B** en la posición 3.
- Mando **A** completamente girado hacia la derecha, hasta el tope (vehículos con calefacción o aire acondicionado)
- Mando **C** en la posición 

Mantener desempañado el parabrisas y los cristales laterales

- Mando **B** en la posición 2 y 3
- Mando **A** en la posición de calefacción
- Mando **C** en la posición 
- Active el aire acondicionado accionando el pulsador 

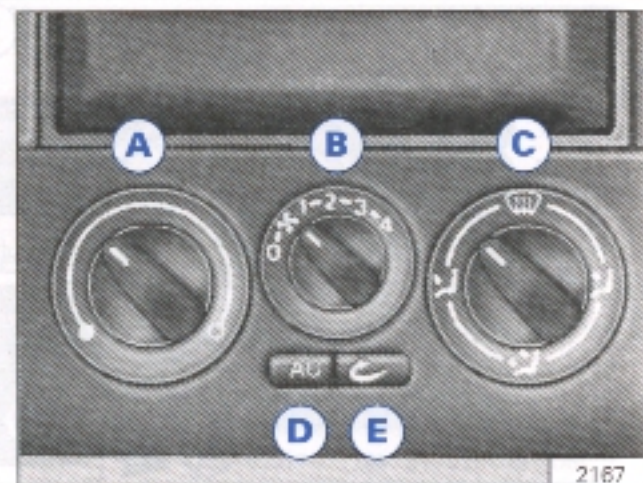

Desactivación de la ventilación

Para impedir la entrada de aire en el habitáculo de pasajeros, desconecte el ventilador y accione la tecla 





Ventilación (renovación de aire)

Para que salga aire fresco, no calentado para los difusores 3 y 4, hay que seguir las orientaciones siguientes:

- Desconecte el aire acondicionado, accionando la tecla 
- Mando interruptor **B** en la posición deseada
- Mando **A** completamente girado hacia la izquierda
- Mando **C** en la posición 
- Si el parabrisas está empañado, el mando deberá estar en la posición
De ser necesario, el mando **C** también se podrá poner en otra posición.
- Abrir los difusores 3 y 4 

Calefacción rápida del habitáculo



- Mando **B** en la posición 3
- Mando **A** totalmente girado hacia la derecha
- Mando **C** en la posición 
- Si el parabrisas está empañado, el mando **C** deberá estar en la posición 

Calefacción confortable en el habitáculo:



Una vez que estén desempañados los cristales y alcanzada la temperatura interior deseada, recomendamos la regulación siguiente:

- Mando **B** en la posición deseada
- Mando **A** regulado para la potencia de calor pretendida.
- Mando **C** en una posición entre "Aire hacia los pies" y "Desempañado". Vea figura.
- Si está empañado el parabrisas, el mando **C** deberá estar en la posición 

Refrigeración normal

- Mando **B** regulado, de acuerdo con la necesidad.
- Mando **A** regulado para la temperatura pretendida (también es posible la calefacción).
- Mando **C** en la posición deseada (en la posición  del mando **C** deberá estar abierto en el tablero, por lo menos, un difusor, para que no se congele el sistema de refrigeración.
- Accione el pulsador  para conectar el aire acondicionado.

Refrigeración máxima

- Mando **B** en la posición 4
- Mando **A** totalmente girado hacia la izquierda
- Mando **C** en la posición (en esta posición  del mando **C**, deberá estar abierto en el tablero, por lo menos, un difusor, para que no se congele el sistema de refrigeración).
- Si está empañado el parabrisas, el mando **C** deberá estar en la posición 
- Cierre todos los cristales.
- Conecte la circulación de aire, accionando el pulsador 

Atención:

La circulación de aire no debe permanecer conectada durante mucho tiempo, pues impide la entrada de aire fresco en el habitáculo, lo que puede provocar el empañado de los cristales.

- Conecte el aire acondicionado, accionando el pulsador
- Abra los difusores 3 y 4.
Es necesario mantener siempre abierto, por lo menos, un difusor, pues en caso contrario el sistema de refrigeración se congelará.

Atención:

El aire acondicionado de los vehículos con motor de 16 válvulas está programado para desconectarse por un breve periodo de tiempo, siempre que el vehículo sea sometido a condiciones extremas de funcionamiento, en revoluciones muy elevadas del motor, en tráfico urbano intenso, con altas temperaturas). En este caso, se recomienda utilizar la circulación de aire (pulsador  accionado).

El aire acondicionado y el medio ambiente

El sistema de aire acondicionado está cargado con gas refrigerante no clorado (R 134a), que no perjudica la capa de ozono, colaborando en la preservación del medio ambiente. Si se constata cualquier irregularidad en el funcionamiento del sistema, concorra a un Concesionario Volkswagen.

Generalidades

- A elevadas temperaturas exteriores y alta humedad del aire puede ocurrir que gotee agua de condensación, formándose un charco bajo el vehículo. Esto es normal, no siendo señal de pérdida por fugas.
- Circulando a baja velocidad, conviene tener el ventilador funcionando a una velocidad lenta para evitar que se empañen los cristales.
- Para que la calefacción, la ventilación y el aire acondicionado* funcionen correctamente, se debe retirar el hielo, la nieve o las hojas que se encuentren en el captador de aire, delante del parabrisas.
- Puesto que la eficacia de la calefacción depende de la temperatura del líquido refrigerante, la potencia calorífica será total, cuando el motor esté a temperatura de servicio.

- El aire viciado es evacuado a través de aberturas dispuestas en los revestimientos laterales del baúl. Por lo tanto, al cargar el baúl, procure no tapar dichas aberturas.

Uso económico del equipo de aire acondicionado

En régimen de refrigeración, el compresor del aire acondicionado consume potencia del motor e influye así en el consumo de combustible. Los siguientes puntos se deben tener en cuenta con el objeto de tener el equipo funcionando el tiempo mínimo posible.

- En caso de haberse calentado mucho el habitáculo debido a una intensa radiación solar, conviene abrir por breve tiempo las ventanillas o las puertas para dejar salir el aire caliente.
- Durante la marcha no debería estar conectado el aire acondicionado si están abiertas las ventanillas.
- Si la temperatura interior deseada se puede conseguir sin necesidad de poner en marcha el sistema de aire acondicionado, es preferible optar por esta posibilidad (régimen de aire fresco).

Anomalías

- Si en alguna ocasión el aire acondicionado no funciona, puede ser por las siguientes causas:
 - Temperatura exterior inferior a 5°C.
 - Fusible fundido

Comprobar y, en caso necesario sustituir el fusible. Ver página 180. Si la anomalía no se debe a un fusible defectuoso, desconectar el sistema de refrigeración y hacerlo comprobar.

- Desconexión del equipo por alta temperatura del líquido refrigerante.

- Si disminuye la potencia frigorífica, se debe desconectar y hacer comprobar el equipo de aire acondicionado.

Ventanillas

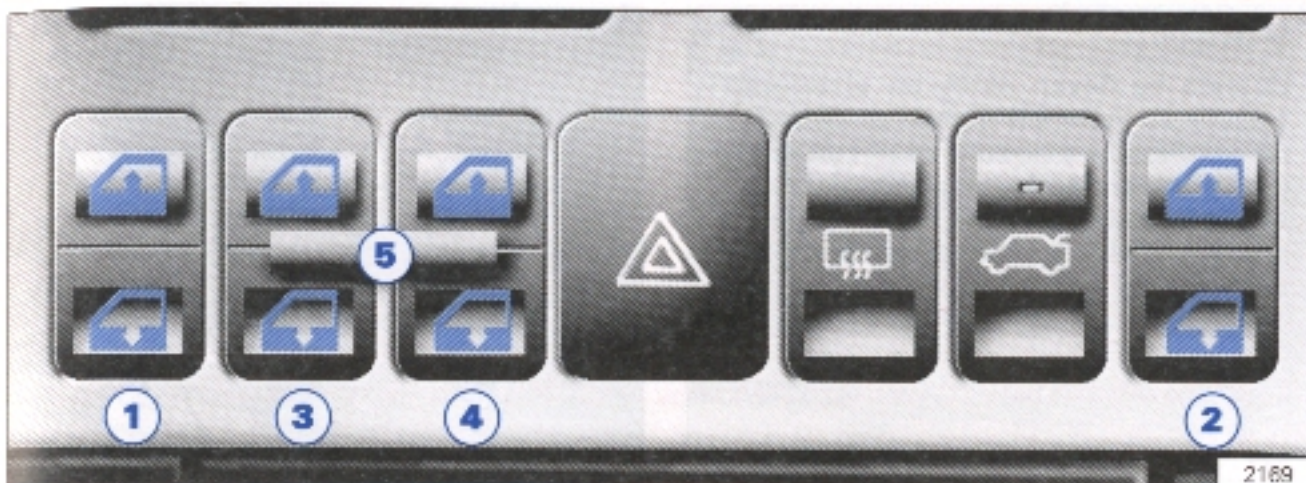
**Accionamiento mecánico**

La ventanilla se puede abrir o cerrar accionando la manija ubicada sobre el tapizado de puerta.

Accionamiento eléctrico *

Las ventanillas con comando eléctrico se accionan individualmente, subiendo cuando se presiona la parte superior de la tecla y bajando se presiona la parte inferior.

Las teclas se deben mantener presionadas hasta lograr la posición del cristal deseada, salvo la del conductor que desciende automáticamente* con una leve presión, y sólo se interrumpe cuando al presionar la parte superior de la tecla.

- 1 - puerta delantera izquierda
- 2 - puerta delantera derecha
- 3 - puerta trasera izquierda
- 4 - puerta trasera derecha
- 5 - conmutador de seguridad

El accionamiento de este último habilita o inhabilita el funcionamiento de las ventanillas traseras a través de las teclas dispuestas en el tapizado de las propias puertas

Hasta aproximadamente 1 minuto después de desconectar el encendido es posible accionar el alzacristales. Como indicación de ello, los símbolos de las teclas permanecen iluminados.

Accionamiento eléctrico automático *

Presionando la tecla por algunos segundos (parte superior para subir e inferior para bajar) el cristal se mueve en forma continua, hasta abrir o cerrar totalmente la ventanilla. Este movimiento se puede interrumpir, accionando ligeramente la tecla correspondiente, en cualquier sentido, deteniendo el cristal en la posición deseada. Si se da un simple toque en la tecla, el cristal se mueve un corto recorrido.

Accionamiento a través de llave/ comando remoto*

Al cerrar el vehículo desde la puerta del conductor y manteniendo la llave mas de un segundo en la posición de cierre, suben automáticamente todas las ventanillas; lo mismo sucede si se cierra el vehículo a través del comando remoto*.

¡Atención!

Vehículos con accionamiento eléctrico automático.

Si durante el accionamiento automático el cristal encuentra alguna resistencia, un dispositivo de seguridad interrumpe automáticamente el movimiento y el cristal retrocede (algunos centímetros), aliviando la presión.

Si la alimentación eléctrica se interrumpe, no basta simplemente realimentarla. También hay que reprogramar la función del accionamiento automático de los cristales.

Para ello, accione la tecla hasta el cierre total de los cristales, manteniéndola oprimida por algunos segundos. Repita la operación con la otra tecla para la otra ventanilla.

¡Atención!

Cuando se lleven niños en el asiento trasero se deberían mantener cerradas las ventanillas y accionado el conmutador de seguridad (posición de bloqueo). Además debería estar bloqueada la apertura de las puertas desde el interior del vehículo.

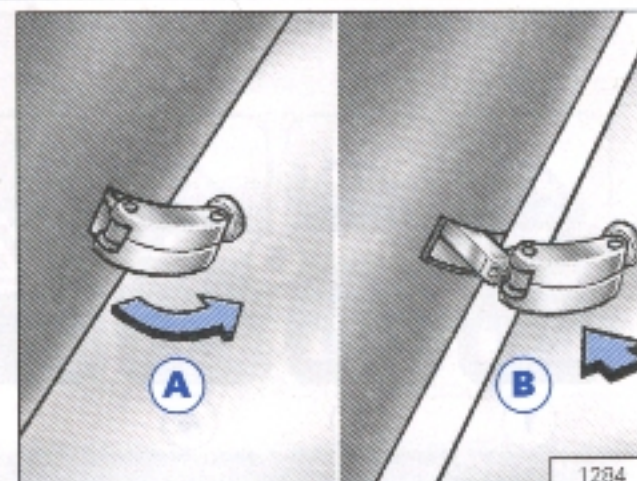

Ventanilla trasera basculante *

Para abrirla, tire de la traba hacia adelante (a) y empújela hacia afuera (b). Para cerrarla, asegure el cristal con una de las manos y con la otra fuerce la traba hacia adelante, hasta desbloquearla. Cierre la ventanilla y con la palma de la mano, empuje la traba hacia atrás.

Luz interior

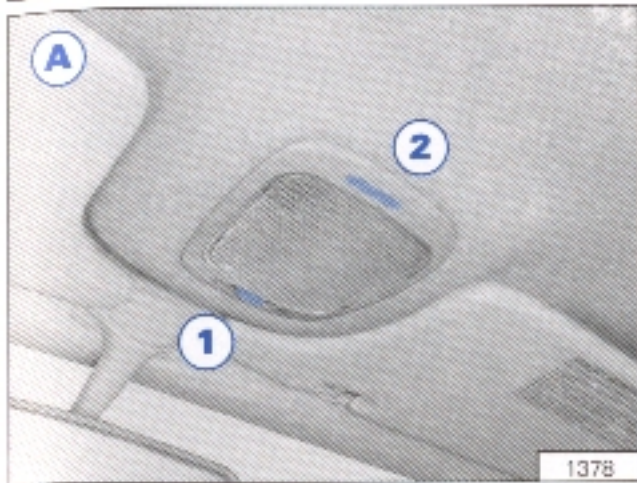

Luz interior A

Con el interruptor 1 en la posición:

- Derecha la lámpara permanece encendida permanentemente.
- Intermedia la lámpara permanece apagada permanentemente.
- Izquierda la lámpara se enciende con la(s) puerta(s) abierta(s).

■ La luz permanecerá encendida por algunos instantes después de cerrar la puerta.*

En algunas versiones, el haz de luz puede ser orientado para poder leer, con el interruptor 2 en la posición:

- derecha luz de lectura para el pasajero.
- intermedio z de cortesía normal.
- izquierda luz de lectura para el conductor.

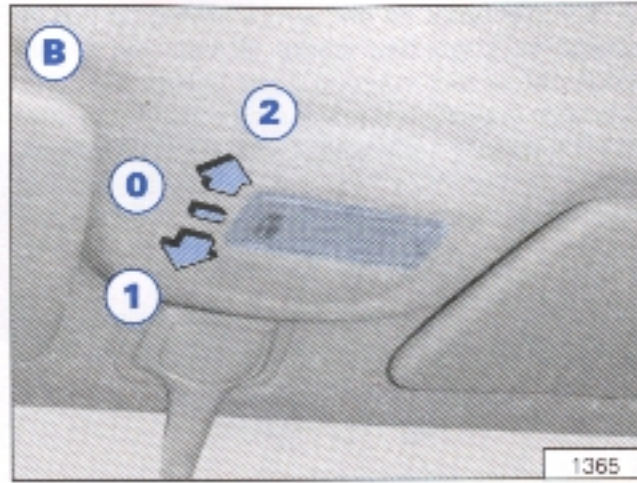

Luz interior B

Con el interruptor en la posición:

- 0 - lámpara permanentemente apagada.
- 1 - lámpara permanentemente encendida.
- 2 - lámpara encendida con la(s) puerta(s) abierta(s).

Parasoles

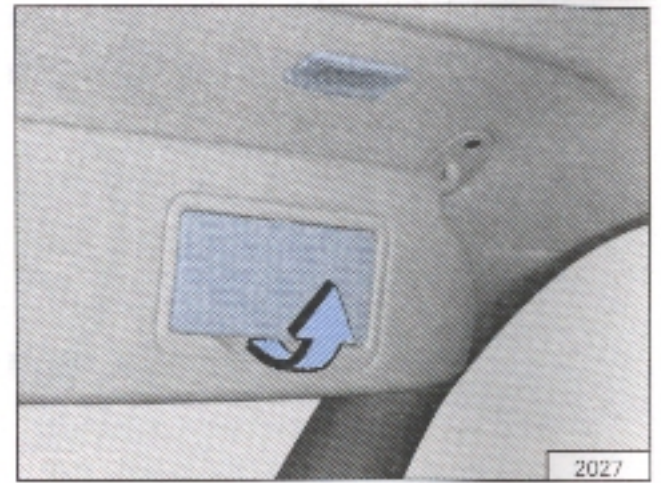

Se pueden desenganchar y desplazar hacia las puertas. El parasol tiene una tapa de protección que al ser levantada descubre el espejo de cortesía* y a la vez enciende la luz* del propio espejo. Al cerrar la tapa o el parasol, la luz se apaga.

Reloj horario digital

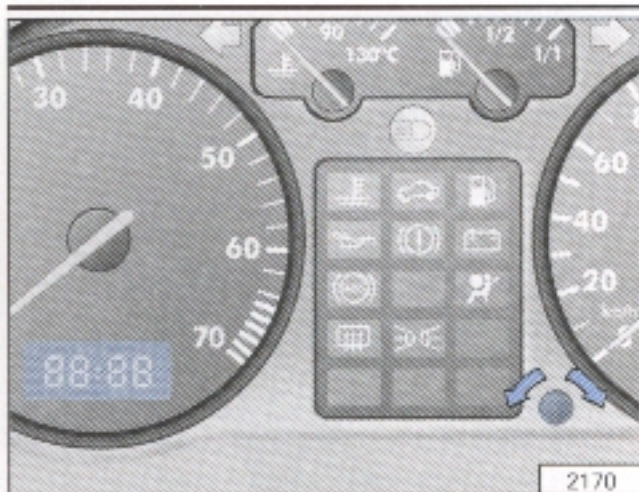

Reloj digital*

La hora se corrige girando el botón ligeramente hacia la izquierda, y los minutos, girándolo hacia la derecha. Un giro rápido, hasta el tope, solamente alterará una unidad de tiempo cada vez.

Si se gira el botón, manteniéndolo presionado contra el tope, los números serán conmutados, en secuencia, en el orden creciente.

Para corregir los minutos correctamente en base a otro reloj, mueva el botón (M) hasta alcanzar una unidad antes del minuto exacto. En el instante en que el reloj correcto alcance el minuto completo, gire nuevamente el botón hacia la derecha.

Radorreceptor

El radorreceptor se encuentra protegido por un código de seguridad (code). El vehículo se entrega con el radorreceptor codificado.

Siempre que la alimentación eléctrica fuera interrumpida, será necesario volver a ingresar el código.

Vea las instrucciones en el fascículo "Volkswagen-Sistema de Sonido" que acompaña este Manual.

Observación: El radorreceptor posee un fusible localizado en su parte trasera. Ver capacidad del mismo en el capítulo correspondiente a "Fusibles", pág. 180.

Computadora de abordo*

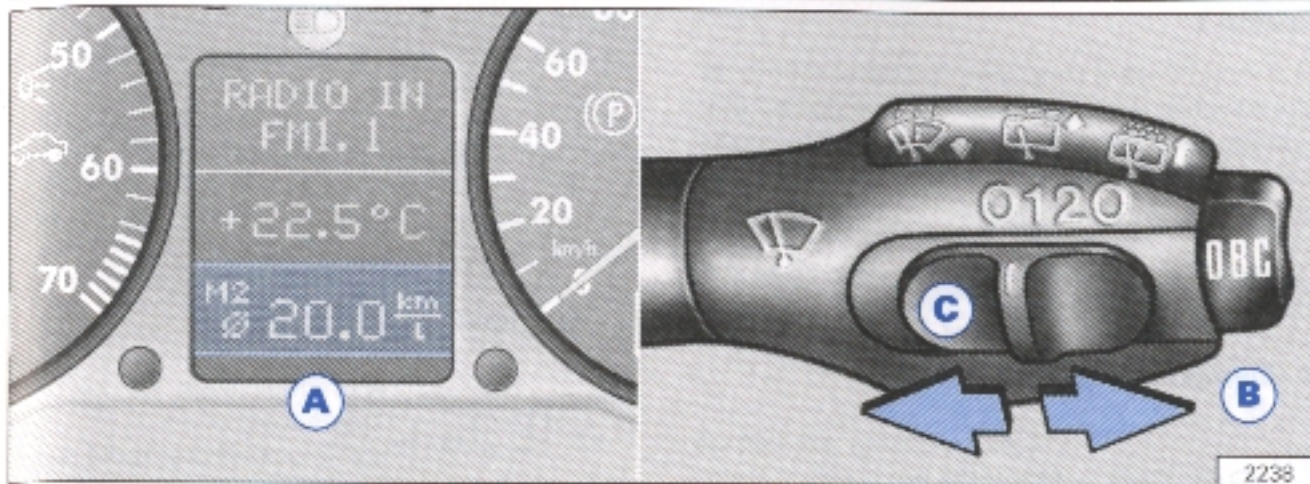

La computadora de abordo trabaja en combinación con el indicador multifuncional (A) que, además del reloj digital, permite utilizar más de seis funciones a través de la tecla de selección "B" (OBC).

- tiempo de recorrido
- velocidad media
- odómetro parcial
- consumo medio de combustible
- autonomía
- consumo instantáneo

La tecla de selección puede ser accionada en cualquier momento que se desee cambiar la función. Manteniendo la tecla accionada, las funciones cambiarán secuencialmente, en el orden descripto anteriormente.

Las funciones de tiempo recorrido, velocidad media, odómetro parcial y consumo medio, poseen dos opciones de utilización, a través del interruptor "C", que permite elegir entre la "opción 1" y la "opción 2".

Desplazando el interruptor hasta la posición "0" por más de un segundo, este tiene también la función de poner en cero el contador (a la izquierda para poner en cero la "opción 1" y a la derecha para poner en cero la "opción 2").

Nota

- Con el encendido desconectado todas las funciones de la computadora de abordo permanecerán con sus contenidos sin ser alterados, excepto el reloj, que mantiene su función activada. Los registros de los valores acumulados en la "opción 1" permanecerán en la memoria hasta dos horas después de desconectar el encendido.
- Para lograr la mayor precisión en los cálculos de consumo medio y autonomía, se debe cargar combustible en cantidad suficiente para que la aguja indicadora de nivel del tanque supere la marca mínima.
- Las funciones de tiempo de recorrido, velocidad media, odómetro parcial y consumo promedio, están interligadas. Por lo tanto, al poner en cero una de estas funciones, automáticamente serán borrados los valores acumulados en las demás, en la opción que estuviera utilizándose.
- Al desconectar la batería, todas las informaciones serán canceladas.

1 - Consumo instantáneo

20.0 $\frac{\text{km}}{\text{l}}$

- con indicación en km/l.
Esta función indica el consumo después de un recorrido inicial de 40 km. Desconectado el encendido, sólo se conserva el último consumo instantáneo.

2 - Autonomía (km)

M1
2000 $\frac{\text{km}}{\text{km}}$

- Con indicación en kilómetros (marcados de 10 en 10).

La autonomía indica cuál es la distancia que aún se puede recorrer con la cantidad de combustible existente en el depósito. El valor es calculado en función del promedio de consumo de los últimos 30 kilómetros recorridos.

3 - Consumo promedio de combustible (km/l)

M2
20.0 $\frac{\text{km}}{\text{l}}$

- Con indicación de kilómetros/litro, limitado a los últimos 2.000 km recorridos.

Opción 1

Hasta dos horas después de desconectar el encendido, los registros existentes serán considerados para el cálculo de consumo. Los valores acumulados pueden ponerse en cero a través del interruptor "C" desplazado hasta la posición "0".

Opción 2

El consumo será mostrado desde el último accionamiento del interruptor "C" (posición "0"). Cuando se vuelva a accionar este interruptor, los registros de espacio recorrido y combustible consumido serán apagados.

Durante los primeros 40 m de medición el indicador mostrará ("0,0").

4 - Tiempo de recorrido

M1
20.00 h

- con indicación de tiempo recorrido en horas y minutos (de 00:00 hasta 99:59)

*Al alcanzar este límite el indicador retornará a cero).

Opción 1

El indicador empieza a contar siempre que se conecta el encendido

La acción de contar se puede interrumpir a través del interruptor "C", desplazado hasta la posición "0". Al soltar el interruptor, la función de contar será reiniciada inmediatamente.

Cuando se desconecta el encendido, el indicador deja de contar y el tiempo transcurrido permanece registrado en la memoria por dos horas. Si se vuelve a conectar el encendido antes de completar este período, el indicador acumulará el tiempo existente en la memoria.

Opción 2

En esta condición, el indicador acumulará los tiempos del recorrido, hasta el límite de 100 horas. La acción de contar sólo se puede interrumpir a través del interruptor "C", desplazado hasta la posición "0", y volverá inmediatamente a iniciarse al ser liberado el interruptor.

5 - Velocidad promedio (km/h)

M1
123 $\frac{\text{km}}{\text{h}}$

-Con indicación en kilómetros/hora

La velocidad promedio se da en función de los kilómetros recorridos (odómetro parcial - limitado a los últimos 2.000 km) y del tiempo transcurrido desde la última desactivación del tiempo de recorrido (limitado a las últimas 16 horas). Por lo tanto, el promedio de la velocidad será afectado por el tiempo en que el vehículo permanezca parado con el encendido conectado.

Opción 1

Dos horas después de desconectar el encendido, los registros existentes serán considerados para el cálculo de la velocidad promedio.

Los valores acumulados pueden pasar a cero a través del interruptor "C" desplazado hasta la posición "0".

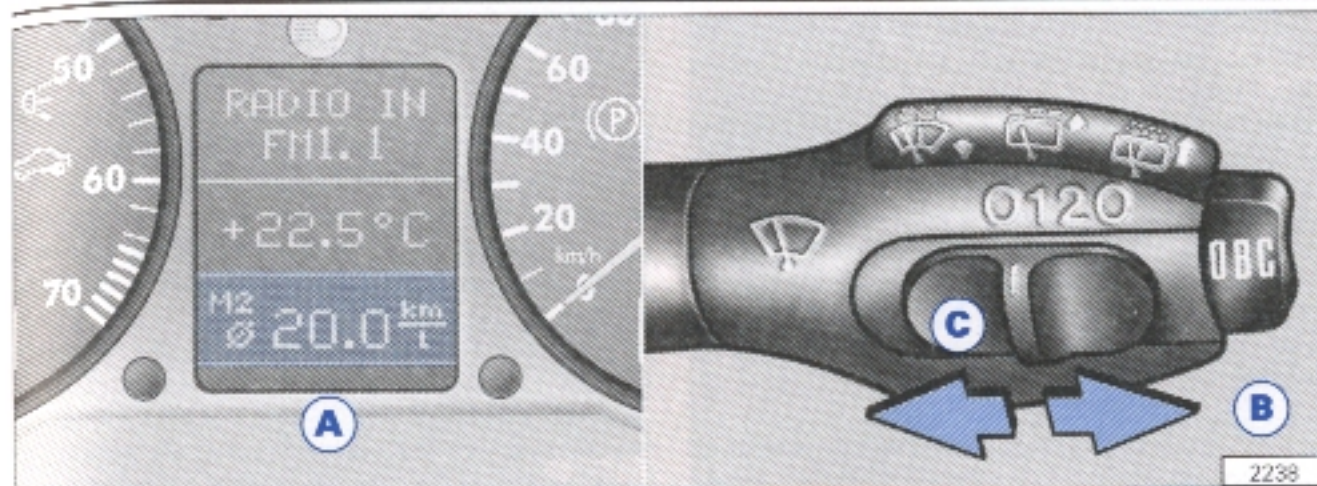

Opción 2

Los registros de tiempo y distancia permanecerán en la memoria hasta que el interruptor "C" sea desplazado hacia la posición "0".

6 - Odómetro parcial (km/h)

2000 ^B km

- con indicación en kilómetros recorridos.

Los registros de los kilómetros recorridos solamente ocurrirán con el encendido conectado, y la máxima distancia indicada será de 9.999 km.

Opción 1

El valor acumulado se sumará siempre al nuevo acto de contar, en caso de que el encendido permanezca desconectado por más de dos horas. Si el encendido fuera desconectado, los registros de la distancia permanecerán en la memoria, por dos horas.

El odómetro también puede pasar a cero a través del interruptor "C" desplazado hasta la posición "0".

Opción 2

La distancia recorrida será puesta a cero solamente a través del interruptor "C" en la posición "0".

Por lo tanto, la distancia indicada representa el espacio recorrido desde el último accionamiento de este interruptor a la posición "0".

Si el encendido fuera desconectado, los registros se mantendrán inalterables.

Indicador del próximo servicio



Al llegar el momento de ejecutar un servicio de mantenimiento, una de las indicaciones mostradas a continuación aparecerá en el display del odómetro parcial:

Indicación en el display

Service Oil

Service INSP

Tipo de Servicio

Cambio de aceite

Servicio de inspección

Una vez el motor en funcionamiento, el aviso de servicio se apaga después de algunos segundos. Presionando el botón de retorno a cero, durante más de medio segundo, se puede conmutar también el odómetro parcial. Una vez realizado el servicio, el respectivo Concesionario Volkswagen deberá pasar a cero este indicador.

Si el servicio no es ejecutado por un Concesionario Volkswagen, deberá hacerse la actualización de la respectiva indicación de la siguiente forma:

- Con el encendido desconectado, presionar el botón de retorno del odómetro parcial y mantenerlo en esa posición.
- Conecte el encendido y suelte el botón. En el mostrador aparecerá la indicación "Service OIL".
- Gire hacia la derecha el botón de selección de los minutos del reloj digital. En el display aparecerá "Service OIL".
- Desconecte el encendido. Sólo entonces el indicador de Servicio quedará actualizado.

Notas

- Sólo puede pasar a cero, en cualquiera de los casos, el servicio mostrado en el display. Presionando el botón de retorno, se puede seleccionar uno de los servicios.
- No se debe pasar a cero el indicador entre los intervalos de los Servicios, pues en ese caso se estaría dando una indicación incorrecta.
- Cuando se desconecta la batería, quedan mantenidos los valores del indicador de servicio.
- Si, después de una reparación, se sustituye el velocímetro, hay necesidad de programar de nuevo la indicación del próximo servicio. Esta operación deberá ser ejecutada por un Concesionario Volkswagen. Si no se hace esa nueva programación, los servicios habrá que ejecutarlos, no según el indicador, sino de acuerdo a los datos del librito "Plan de Asistencia Técnica-Garantía".

Indicador de falla

Existe un indicador de fallas en el tablero. En caso que las letras "dEF" aparezcan permanentemente en el indicador del odómetro parcial, lleve el vehículo inmediatamente al Concesionario, para corregir la irregularidad.

Ganterera y portaobjetos

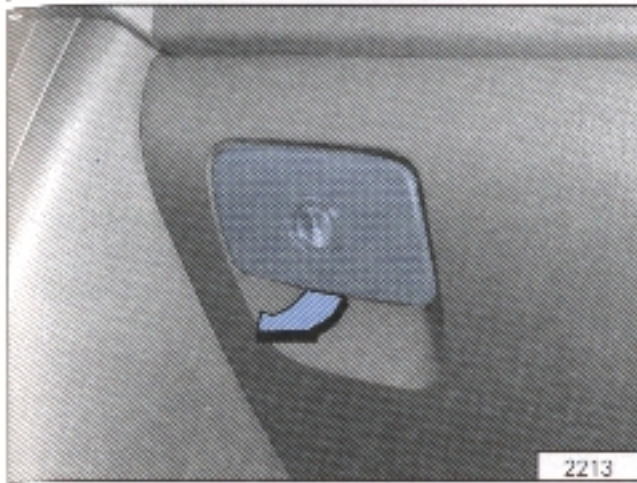
**Ganterera**

Para abrir la tapa, tire y abra el cierre (flecha).
 Para cerrarla, basta presionar la tapa. El cierre es automático.
 La luz de guantera* se enciende cuando se abre la tapa estando el interruptor de las luces conectado.

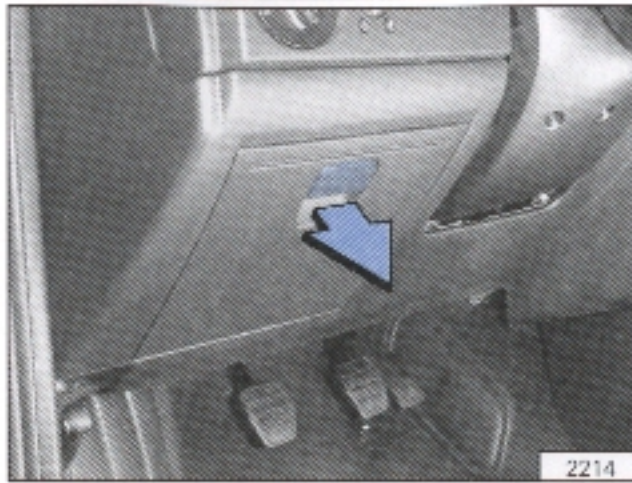
**Alojamiento de la literatura de abordó/ cajas de CD**

Mantener la literatura de abordó en este alojamiento.
 Para abrir la tapa, tirar hacia arriba y hacia afuera.

Ceniceros

El próximo sábado

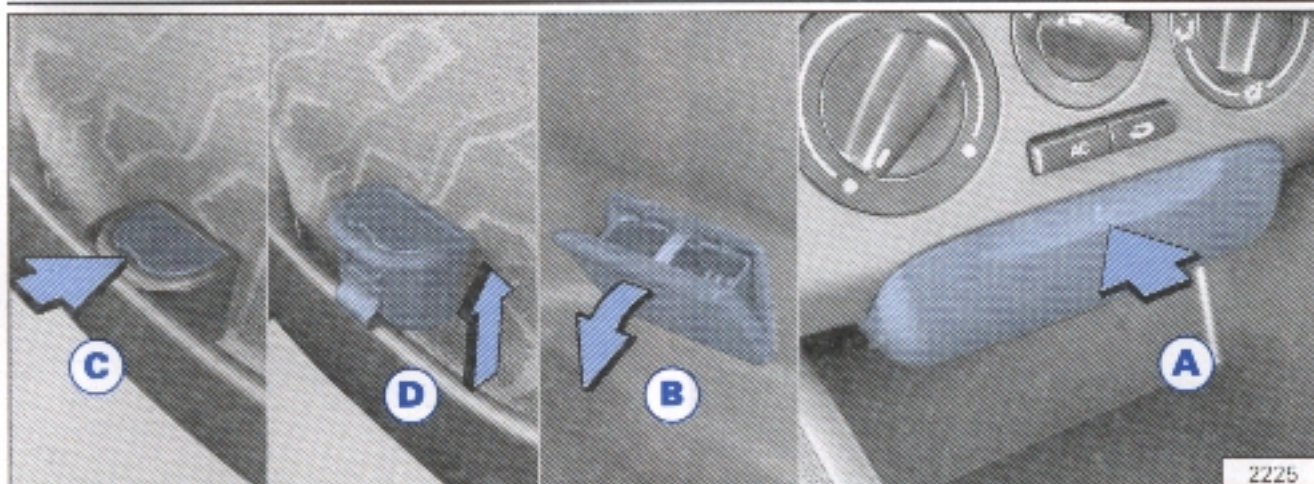

Para utilizarlos:

Delantero

Presione la tapa en la zona indicada (A)

Trasero

Tire de la parte superior de la tapa (B).

¡Atención!

Nunca coloque productos inflamables en los ceniceros.

Trasero - Versión 4 puertas

Para abrirlo se debe levantar la tapa (C).

El cenicero podrá colocarse indistintamente en la puerta izquierda o en la derecha, junto con el soporte (D).

El encendedor se conecta presionando el botón. Cuando la espiral está incandescente, vuelve a salir el botón. Extraer y utilizar inmediatamente el encendedor.

Encendedor/Toma de corriente

¡Atención!

¡Precaución al utilizar el encendedor! Si se usa sin prestar atención o de un modo descuidado se podrán producir quemaduras.

El encendedor y la base de enchufe funcionan también con el encendido desconectado o con la llave de encendido quitada.

Por ello, los niños no se deberían quedar nunca solos dentro del vehículo.

El enchufe de 12 voltios del encendedor también se puede utilizar para cualquier otro accesorio eléctrico con absorción de potencia de hasta 180 W. Con el motor detenido, sin embargo, se irá descargando la batería.

Asiento trasero (acceso para la versión 2 puertas)

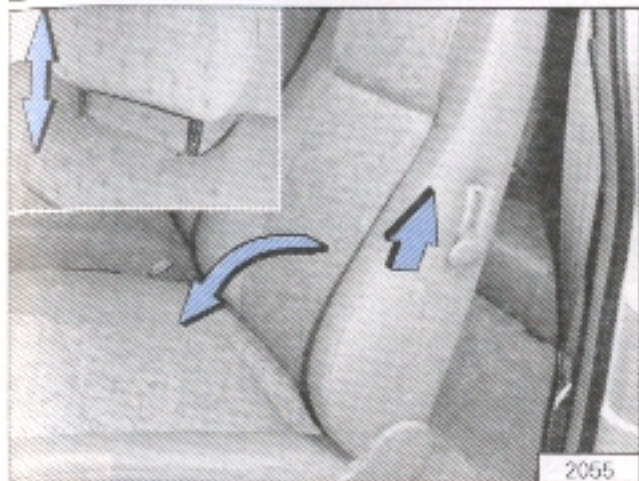

Para acceder al asiento trasero, levante el botón de traba del movimiento en el costado del respaldo delantero. Al retornarlo a la posición normal, se trabará automáticamente.

Para la correcta utilización de los cinturones de seguridad, consulte lo específicamente detallado en el capítulo correspondiente.

El respaldo del asiento trasero puede ser rebatido para aumentar el volumen del compartimiento de equipajes.

En las versiones equipadas con apoyacabeza traseros *, éstos se deben levantar o bajar forzándolos hasta la posición correcta.

La parte superior del apoyacabeza debe quedar como mínimo a la altura de los ojos.

Carga de combustible

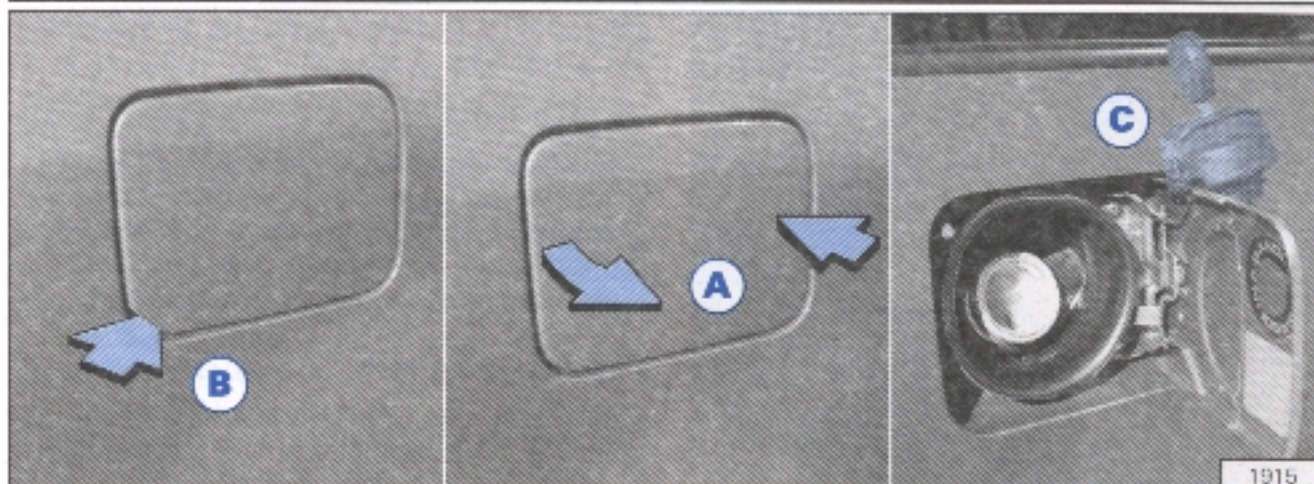

Para acceder a la tapa de carga, tirar del rebaje de la portezuela B (versión 2 puertas) o bien presionar en la zona indicada por la flecha A (versión 4 puertas).

Para destrabar la tapa del tanque de combustible, sostenga la misma y gire la llave en sentido antihorario. Gire la tapa en el mismo sentido, hasta removerla.

Para colocarla, gire la tapa hasta oír el sonido característico. Sostenga la tapa y gire la llave en sentido horario.

La tapa trabada deberá girar en falso.

En el lado interior de la compuerta de combustible de los vehículos equipados con motor Diesel, se podrá leer la inscripción "Diesel". Verifique que el empleado de la estación de servicio cargue solamente gas-oil. De no ser así, se producirían graves daños en el motor.

La tapa se puede colgar en la compuerta. Ver figura (C).

El llenado perfecto del depósito depende del correcto manejo de la pistola automática del surtidor.

- El tubo de carga posee una válvula. Para abrirla, introduzca la pistola de la manguera del surtidor. Ha de tenerse en cuenta este detalle cuando se abastezca el tanque con un embudo.
- El depósito estará lleno cuando la manguera de carga corte la primera vez. No se debe continuar la carga, porque el combustible podría desbordar.
- Utilice sólo los combustibles indicados en la etiqueta de la compuerta de carga.
- Nunca agregue cualquier tipo de aditivos al combustible, a no ser que estuviesen recomendados por Volkswagen Argentina S. A.

Puertas - Uso del comando remoto

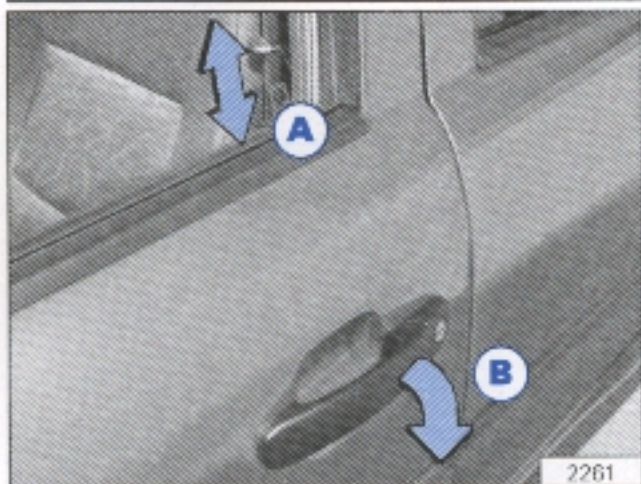

- Accionamiento con llave

Para destrabar la puerta del conductor desde el exterior, gire la llave en sentido antihorario. Para trabarla, gire la llave en sentido horario. La puerta derecha se destraba en sentido horario y se traba en sentido antihorario.

Las puertas estarán correctamente trabadas cuando el botón del seguro **A** esté totalmente introducido.

Para evitar que la llave del vehículo quede olvidada dentro del mismo, la puerta del conductor sólo se puede trabar, desde el exterior, con la llave. En los vehículos con sistema de cierre eléctrico*, al trabar o destrabar la puerta del conductor, automáticamente estará trabando o destrabando las otras puertas.

Para abrir las puertas, accione la manija exterior **B** o la interior.

¡Atención!

Si el sistema eléctrico de traba de puertas* se acciona 8 veces en un lapso de 2 minutos, éste se desactiva automáticamente por 30 segundos. Pasado dicho período, el sistema se normaliza.

Sistema de bloqueo *

Para mayor seguridad, el sistema permite bloquear las puertas, impidiendo que ellas puedan ser abiertas a través del botón de seguro. Para eso, gire la llave en sentido horario, hasta posicionarla verticalmente (puerta del conductor).

En esta posición, la llave comanda también el sistema de alarma.

En esta posición, la llave comanda también el sistema de alarma.

En las versiones más completas, los cristales de ventanillas se cierran automáticamente*.

¡Atención!

- Evite utilizar el sistema de bloqueo cuando haya ocupantes dentro del vehículo pues solamente a través de la cerradura del lado del conductor, se podrán abrir las puertas. En esta condición las ventanillas con accionamiento eléctrico tampoco podrán abrirse, pasado un minuto después de haber cortado el encendido.

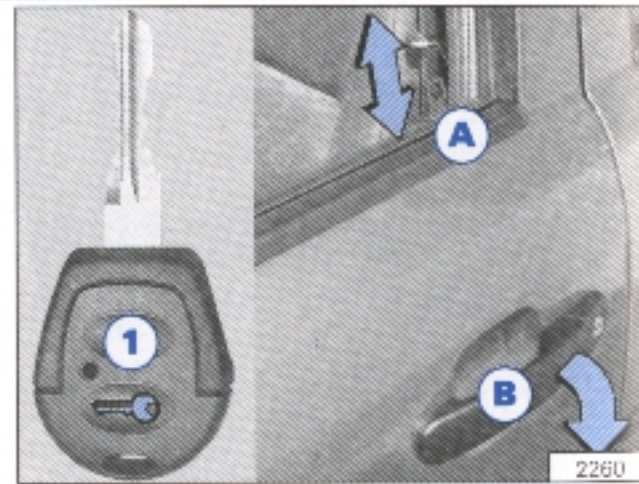

- Accionamiento por comando remoto *

Para destrabar la puerta del conductor, apriete 2 veces seguidas el botón de comando 1.

La puerta del conductor también puede abrirse con la llave, girándola en sentido antihorario (automáticamente también se destraban las demás puertas).

Al abrir el vehículo con el botón de apertura del comando remoto, se volverán a bloquear de forma automática todos los cierres, si durante 30 segundos posteriores no se abre ninguna de las puertas.

¡Atención!

De ser necesario abrir un vehículo cuya batería está descargada y la alarma esté activada, se debe mantener la llave en la posición de apertura de puerta y simultáneamente accionar la manija B.

Para trabar las puertas accione solo una vez el botón de comando 1. Para trabarlas con la llave, accione ésta en sentido horario.

Al trabar las puertas, los vidrios de las ventanillas se cierran automáticamente*.

La puerta se encuentra perfectamente trabada cuando el botón de seguro **A** se encuentra totalmente introducido. Para evitar que la llave quede olvidada dentro del vehículo, la puerta del conductor no puede trabarse con la llave desde el exterior o introduciendo el botón de traba, si ésta se encuentra abierta. Para trabar la puerta, accionar el botón de comando e inmediatamente cerrarla.

Al destrabar o trabar la puerta del conductor, automáticamente sucede lo mismo con el resto de las puertas.

Para abrir la puerta, accione la manija externa **B** o la manija interna ubicada en el tapizado de puerta.

Tapa del compartimiento de equipaje

- Sistema de traba de las puertas con accionamiento mecánico - Gol

Para abrir la tapa del compartimiento de equipaje, gire la llave en sentido antihorario, hasta la posición (1) y apriete el botón de cierre. Para cerrarla, baje la tapa y gire la llave hasta la posición "0", para trabarla.

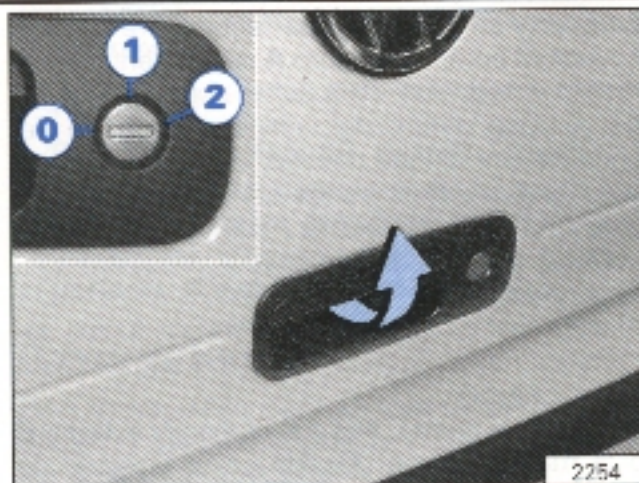

- Sistema de traba de las puertas con accionamiento mecánico - Gol Country

Para abrir la tapa del compartimiento de equipaje, gire la llave en sentido antihorario, hasta la posición (0) y apriete el botón de cierre. Para cerrarla, baje la tapa y gire la llave hasta la posición "1", para trabarla.

- Sistema de traba de puertas con accionamiento eléctrico*

- A través de la llave - Gol

Para abrir la tapa del compartimiento de equipaje, gire la llave en sentido horario, hasta la posición (2) y apriete el botón de cierre. Para cerrarla, baje la tapa y gire la llave hasta la posición (1), para extraerla.

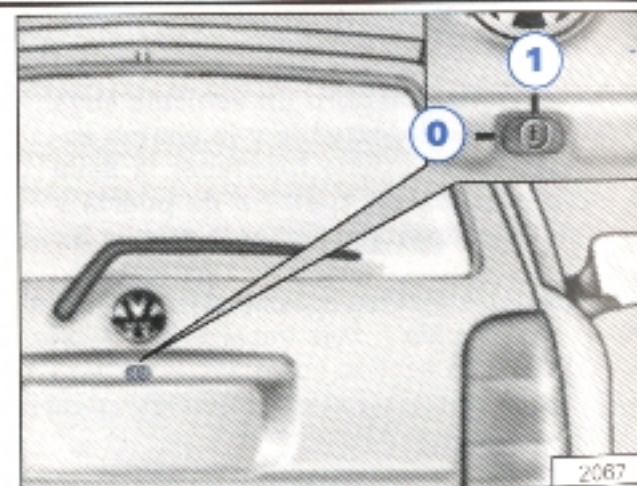

- A través de la llave - Gol Country

Para abrir la tapa del compartimiento de equipaje, gire la llave en sentido antihorario. Para cerrarla, baje la tapa.

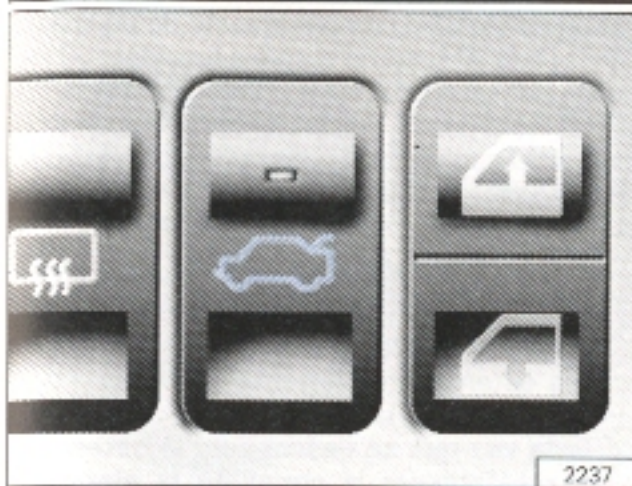

2237

- Sistema de traba de puertas con accionamiento eléctrico

- Interruptor en el tablero

Para abrir la tapa, presione el interruptor indicado (por seguridad, el sistema no permite que se abra la tapa estando el encendido conectado).

Con la tapa abierta, una luz indicadora permanecerá parpadeando en el interruptor ubicado en el tablero. Si se desconecta el encendido, en esta situación el sistema emitirá una señal acústica durante algunos segundos.

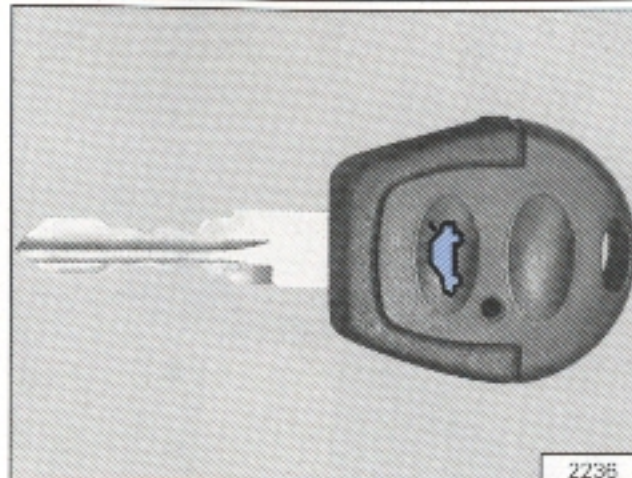

2236

¡Atención!

Ya que el interruptor de apertura no solo destraba la tapa, sino que también la abre, verifique el correcto cierre de la misma después de hacer uso de esta comodidad.

- Comando remoto

Para abrir, presione el botón 2 veces en menos de 1 segundo (por seguridad la tapa no puede abrirse con el encendido conectado). Si la alarma estuviera activada, se debe abrir la tapa antes que transcurran 10 segundos.

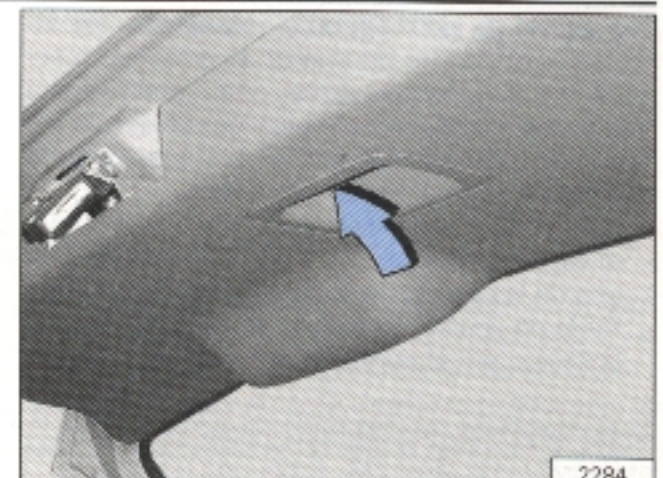

2284

Para abrir la tapa utilizando la llave, gírela en sentido antihorario. Para cerrar la tapa basta presionarla. Con la tapa abierta, una luz indicadora permanecerá parpadeando en el interruptor ubicado en el tablero. Si se desconecta el encendido, en esta situación el sistema emitirá una señal acústica durante algunos segundos.

¡Atención!

Ya que el interruptor de apertura no solo destraba la tapa, sino que también la abre, verifique el correcto cierre de la misma después de hacer uso de esta comodidad.

Para facilitar el cierre, la tapa posee un alojamiento para introducir los dedos y tirar de ella.

Sistema de alarma*

El sistema de alarma (tipo ultrasónico) actúa inhibiendo el circuito del motor de arranque y accionando, simultáneamente, una sirena de alta intensidad por 50 segundos y encendiendo las luces de emergencia por 4 minutos, cuando ocurren las siguientes situaciones:

- uno de los vidrios es abierto, roto o removido.
- el capó es abierto.
- una de las puertas o la tapa del compartimiento de equipajes¹⁾ es abierta sin la utilización de la llave o sin el comando remoto.

1) Los vehículos con comando remoto, sin accionamiento eléctrico de las ventanillas no disponen del dispositivo de inhibición de alarma, que disparará si la tapa fuera abierta con llave.

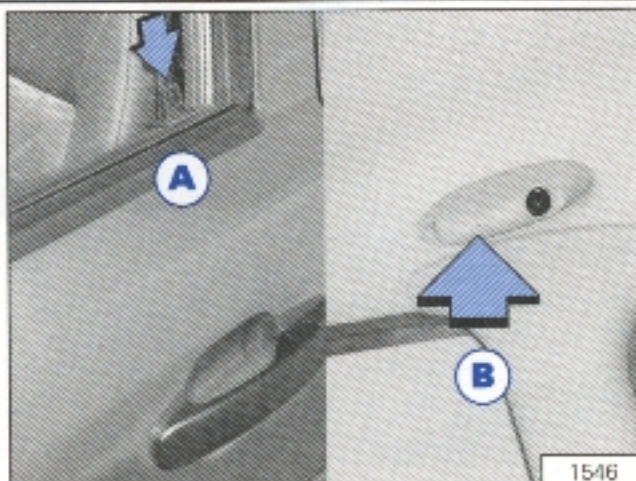

Cómo activar y desactivar la alarma

- Comando mecánico

La alarma se activa a través de la puerta del conductor (en vehículos sin cierre centralizado, también a través de la puerta derecha), con la llave en la posición de bloqueo.

Al activarse, la misma emite un sonido de corta duración, y la lámpara **A** del botón de seguro de la puerta se enciende durante 20 segundos; pasado ese tiempo, dicha lámpara comienza a destellar indicando que el sensor ultrasónico se encuentra activado.

Para su comodidad, la alarma permite que una de las puertas permanezca abierta hasta 20 segundos después de su activación. Pasado dicho período, la sirena comenzará a sonar.

Al abrir la tapa del compartimiento de equipajes con la llave, el sistema vuelve a funcionar 30 segundos después de haber cerrado la misma. La alarma sólo puede desactivarse destrabando la puerta del conductor. En los vehículos sin cierre centralizado de puertas, también a través de la puerta derecha.

¡Atención!

- Verifique que las puertas y las ventanillas estén perfectamente cerradas antes de activar la alarma.
- Toda vez que se desconecte la batería, al reestablecer la conexión la alarma comienza a funcionar y sólo deja de hacerlo cuando se acciona la llave de la puerta del conductor.

Desactivación del sensor ultrasónico

El sensor ultrasónico puede ser desactivado. Para esto oprima el botón **B** y active la alarma antes que transcurran 90 segundos (en este período, la lámpara del botón traba destella más rápido).

Esta función permite que el sensor ultrasónico permanezca desactivado aún cuando la alarma está conectada.

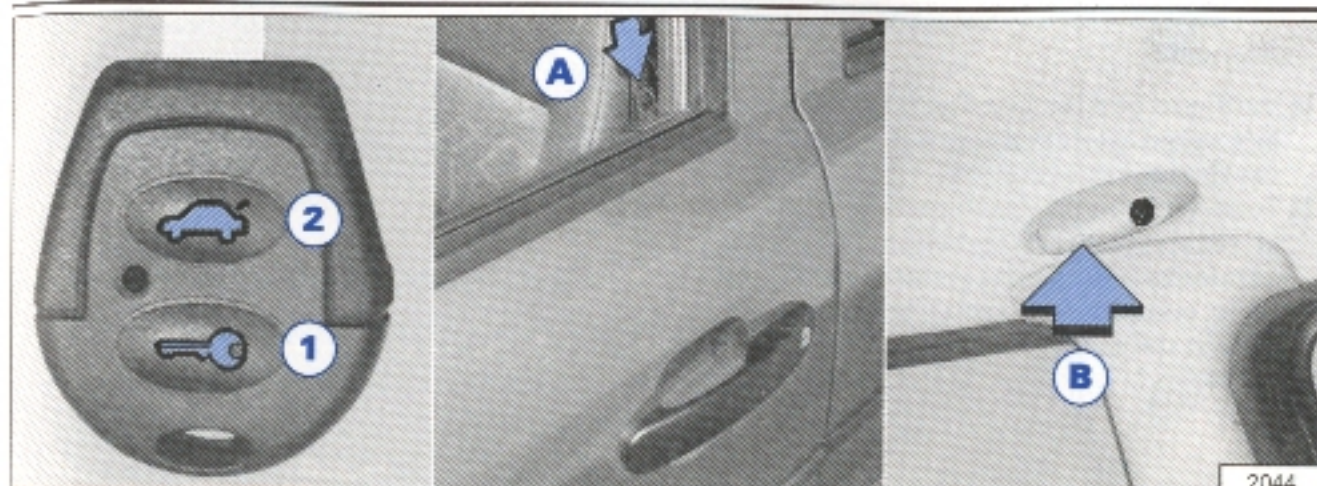

- Comando remoto

El comando remoto se activa por radio frecuencia en distancias inferiores a 30 m. El alcance máximo puede verse reducido por diversos factores (antenas de transmisión, redes de alta tensión, paredes, etc.). Al desgastarse las pilas también se reduce el alcance. Las distintas funciones se seleccionan a través de alguno de los tres botones.

Botón 1 

■ Con sólo oprimirlo una vez, se activa el sistema de alarma (simultáneamente se traban las puertas, se activa el bloqueo de las mismas y se cierran automáticamente las ventanillas de las puertas).

La alarma puede también activarse a través de la llave de la cerradura de puerta, manteniéndola por más de 1 segundo en la posición de traba.

■ Con el sistema de alarma activado (lámpara del botón traba de la puerta del conductor destellando), al oprimir el botón 1, se encienden las luces de emergencia (balizas) durante 20 segundos, permitiendo al conductor la rápida localización del vehículo, por ejemplo, dentro de un estacionamiento.

■ Oprimiendo dos veces en menos de un segundo el botón se desactiva el sistema de alarma (simultáneamente se destraban las puertas).

En las versiones más equipadas, se enciende* la luz de cortesía durante 10 segundos. La alarma también puede desactivarse con la llave del vehículo, abriendo la puerta del lado del conductor.

Botón 2 

■ Oprimiendo dos veces dicho botón en un lapso menor de 1 segundo, se destraba y se abre la tapa del compartimiento de equipajes. Cuando el sistema de alarma está activado, la tapa debe levantarse antes que hayan transcurrido 10 segundos desde el accionamiento del comando remoto. Caso contrario, la sirena comenzará a sonar.

Al activarse, la alarma emite un sonido de corta duración y las ventanillas de las puertas se cierran automáticamente. La lámpara "A" del botón de seguro se enciende durante 20 segundos; pasado este tiempo dicha lámpara comienza a destellar, indicando que la alarma se encuentra activada.

Para su comodidad, la alarma permite que una de las puertas permanezca abierta hasta 20 segundos después de su activación. Pasado dicho período, la sirena comenzará a sonar.

Desactivación del sensor ultrasónico

El sensor ultrasónico puede ser desactivado. Para esto oprima el botón **B** y active la alarma antes que transcurran 90 segundos (en este período, la lámpara del botón traba destella más rápido).

Esta función permite que el sensor ultrasónico permanezca desactivado aún cuando la alarma está conectada.

Al abrir la tapa del compartimiento de equipajes con la llave¹⁾ o con el comando remoto, el sistema vuelve a funcionar 10 segundos después de haber cerrado la tapa.

¡Importante!

Si la alarma se dispara accidentalmente, es necesario accionar el mecanismo de la cerradura, mediante el uso del comando remoto o de la llave.

De tener inconvenientes con el accionamiento del comando remoto, sírvase observar el capítulo referido a sincronización y cambio de las baterías.

¡Atención!

- **Verifique que las puertas y las ventanillas estén perfectamente cerradas antes de activar la alarma.**
- **Toda vez que se desconecte la batería, al reestablecer la conexión la alarma comienza a funcionar y sólo deja de hacerlo cuando se acciona la llave de la puerta del conductor o el comando remoto.**

1) Los vehículos con comando remoto que no cuenten con accionamiento eléctrico de las ventanillas, no disponen del dispositivo de desactivación del sensor ultrasónico. Por lo tanto, éste se disparará, si la tapa se abre con la llave.

Compartimiento de equipaje

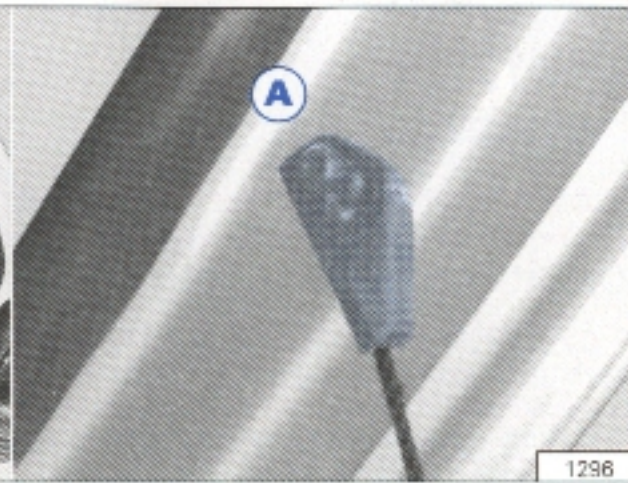
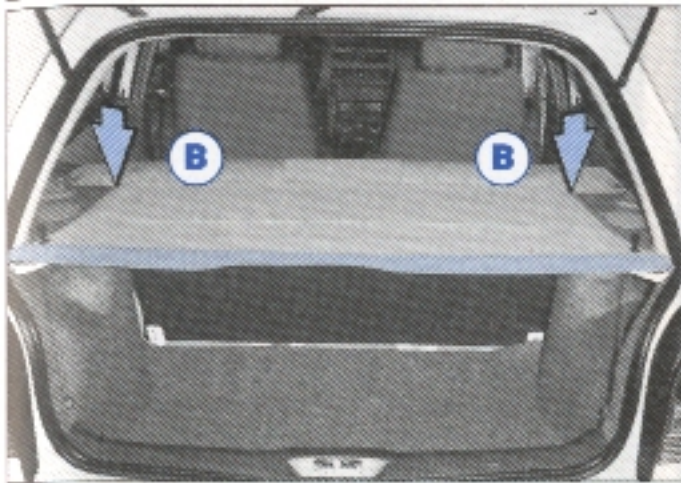

Cobertura del compartimiento de equipaje - Gol

Para quitarla, suelte los cordones (A) de la tapa trasera y tire, destrabándola de sus alojamientos (B).

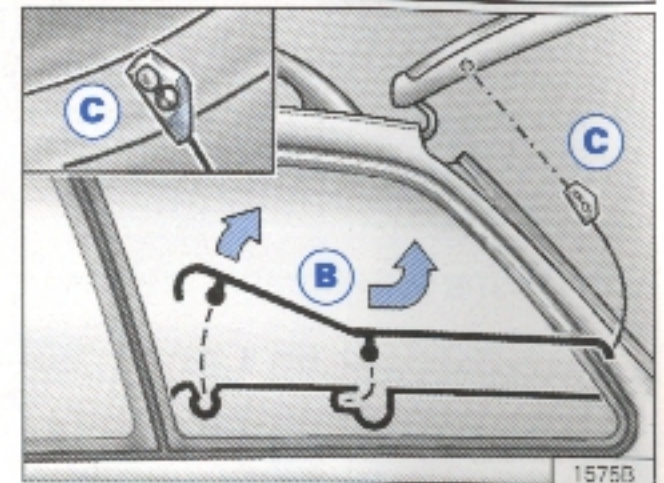

Cobertura del compartimiento de equipaje - Gol Country

Para desmontar la cobertura, abra la tapa del compartimiento de equipajes y tire con una de las manos de la parte anterior con el fin de lograr desengancharla de su fijación.

A continuación desplace la cobertura hacia atrás y luego levantándola en el sentido indicado (B) quitar los cordones (C) y retirarla.

¡Atención!

En la bandeja portaobjetos no depositar objetos pesados o duros ya que pondrían en peligro la integridad de los ocupantes en caso de un frenazo brusco. Además, podrían deteriorarse los filamentos eléctricos de la luneta térmica debido al roce con objetos de aristas agudas.

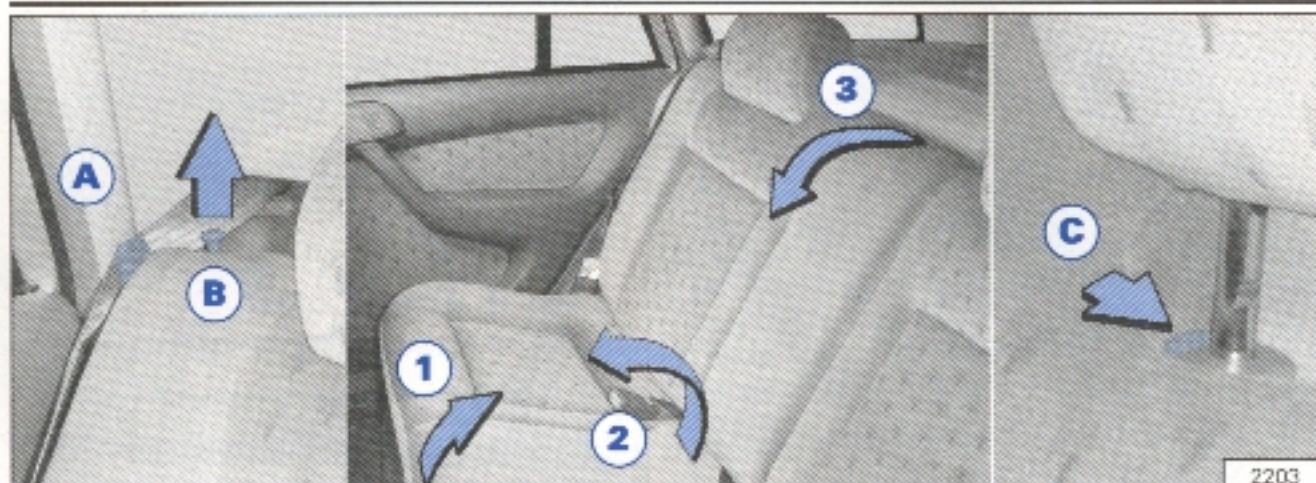

Ampliación del compartimento de equipaje

Para lograr mayor capacidad de carga es posible abatir el respaldo del asiento trasero. Cuando se trata de un asiento trasero dividido* el respaldo puede abatirse parcialmente.

Antes de abatir el respaldo:

- En las versiones equipadas con apoyacabeza traseros*, estos se deben quitar presionando las trabas **C** y tirando hacia arriba.
- Para evitar un posible deterioro, se deben colocar los asientos delanteros de manera que no tropiece con ellos el asiento trasero al abatirlo.

Abatir el asiento

Levantar un poco el asiento por su parte frontal y desplazarlo hacia adelante hasta que haga tope (1). Seguidamente levantarlo por su parte posterior (2), posicionándolo verticalmente contra los respaldos delanteros.

¡Atención!

Desplace los cinturones de seguridad por el soporte A (Fig. 2203) y hacia el frente por el soporte F (Fig. 1924a), de manera que los mismos no queden retenidos entre el asiento y el lateral del vehículo. En la versión 2 puertas, insertar las lengüetas en los alojamientos D (ver figura 1924b)

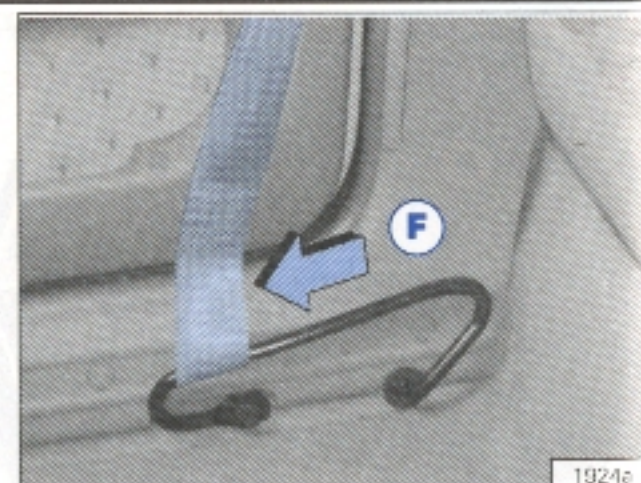

Destrabar el respaldo procediendo del siguiente modo:

- Versión 2 puertas
Tirar hacia el frente de las palancas **E**
- Versión 4 puertas
Tirar hacia arriba de los botones traba **B**

A continuación bajar totalmente el respaldo.

Los detalles mostrados en las figuras 1924 corresponden a la versión 2 puertas.

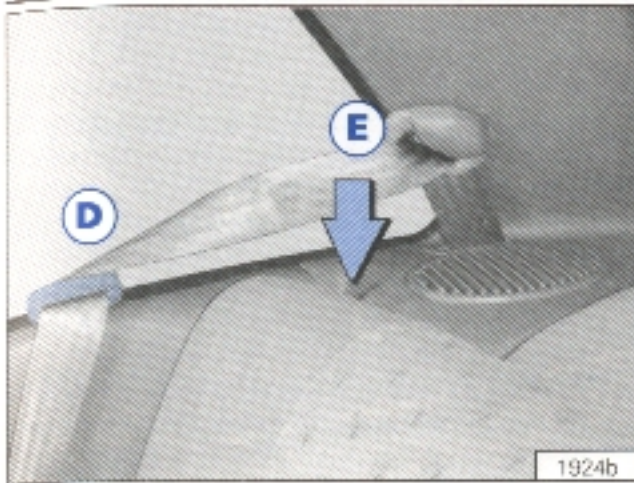

Al volver el respaldo a su posición original, las trabas se bloquearán automáticamente. Compruebe la correcta fijación del respaldo al concluir la operación de colocarlo en su posición. Para la correcta utilización de los cinturones de seguridad, consulte el capítulo específico.

¡Atención!
No permita que los pasajeros ocupen el compartimiento de equipajes.

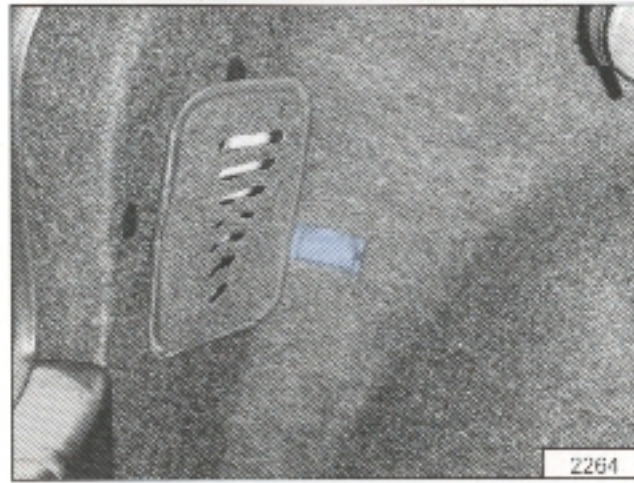

Iluminación del compartimiento de equipajes* - Gol

Al abrir la compuerta, la luz se encenderá automáticamente

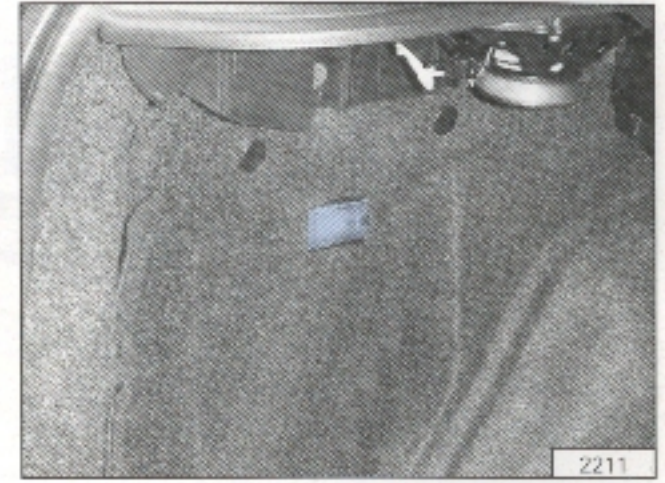

Iluminación del compartimiento de equipajes* - Gol Country

Al abrir la compuerta, la luz se encenderá automáticamente, así como la luz ubicada en el revestimiento del techo.

Sistema de portaequipajes*

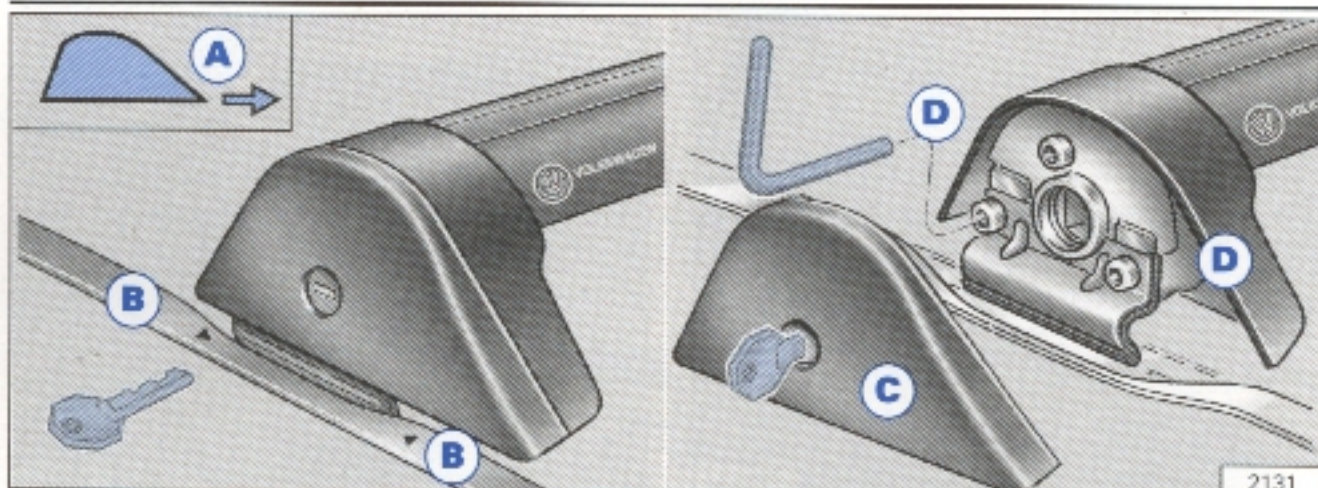

Gol - Soportes tipo "Rack"

Su vehículo está preparado para utilizar dos soportes transversales, que Ud. podrá adquirir en su Concesionario Volkswagen, para fijar y transportar tablas de surf y objetos similares, que no puedan ser transportados en el interior del vehículo.

¡Atención!

El peso máximo permitido sobre los soportes es de 45 kg.

Es importante conocer la Legislación que determina las dimensiones de los volúmenes transportados sobre el techo de los vehículos automotores.

Detalles que se deben observar para la instalación de los soportes

El soporte delantero es más largo que el trasero. Los soportes tienen posición de montaje, con el menor ángulo del perfil (A) mirando hacia la parte delantera del vehículo (en el soporte delantero la leyenda "Volkswagen Accesorios" queda mirando hacia adelante).

Las zonas de anclaje de los soportes están identificadas por pequeños triángulos colocados en las molduras del techo (B).

- 1.- Remueva los protectores laterales de los extremos de los soportes (C).
- 2.- Suelte, sin remover, los dos tornillos inferiores (D), para facilitar el encaje de la garra fijación en el rebaje existente en la carrocería del vehículo.
- 3.- Coloque el soporte, en el techo, en la zona indicada por los triángulos existentes en la moldura. Desplace el borde interior de la moldura y encaje la garra de fijación (la moldura tiene un recorte en la parte inferior).
- 4.- Apriete los dos tornillos (10 Nm) y, en seguida, fije también el otro extremo del soporte, obedeciendo las mismas orientaciones.
- 5.- Cerciérese de que los soportes están debidamente fijados, e instale las cubiertas laterales.



Gol country Sistema de largueros y soportes transversales

De acuerdo a la versión, el vehículo puede estar equipado con:

- una bolsa conteniendo los soportes transversales además de las barras longitudinales fijadas al techo del vehículo que conforman el sistema de portaequipajes.
- sólo las barras longitudinales de techo, o ninguna de las dos opciones nombradas anteriormente.

Los soportes transversales y la bolsa contenedora pueden estar disponibles como repuesto en los concesionarios Volkswagen. La bolsa que contiene los soportes transversales puede ubicarse detrás del respaldo del asiento trasero (detalle **A** de la figura 2194)

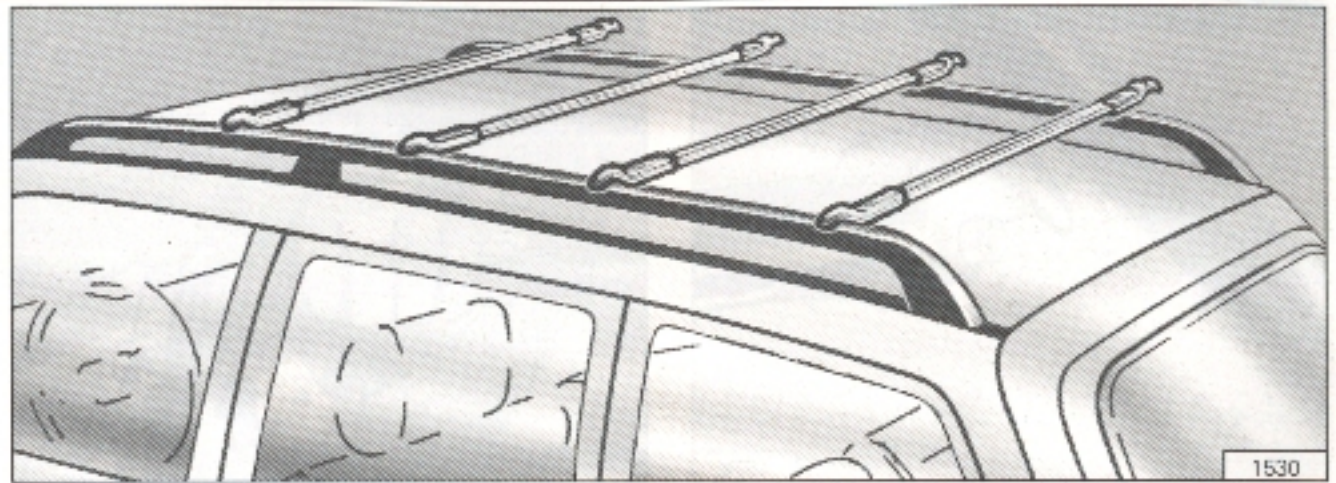

La capacidad de carga del portaequipajes es de 45 kg.

Para colocarlos introduzca primeramente una de las extremidades de los soportes en el orificio escogido. El sistema dispone de 4 soportes transversales para 7 posiciones posibles.

Para encastrar el otro extremo del soporte presione contra la barra longitudinal opuesta para vencer la presión del resorte del perno de traba.

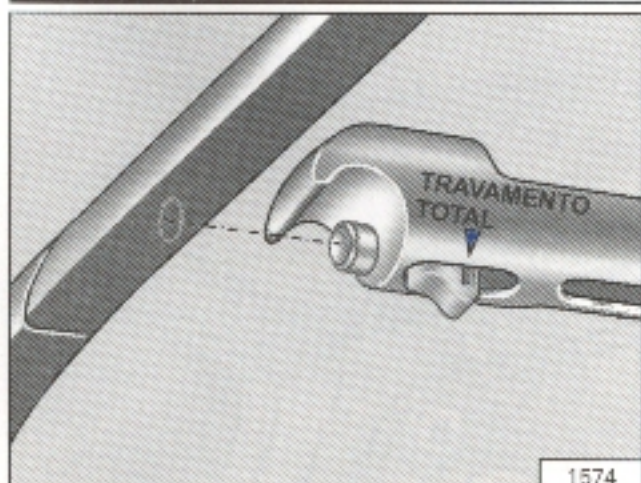

¡Atención!
Verifique la correcta fijación de los soportes transversales. Dicha situación está indicada por la alineación del pulsador del perno de traba con la flecha impresa junto a la leyenda "travamento total" en el propio soporte. En este caso, el perno de traba está totalmente introducido en su alojamiento.

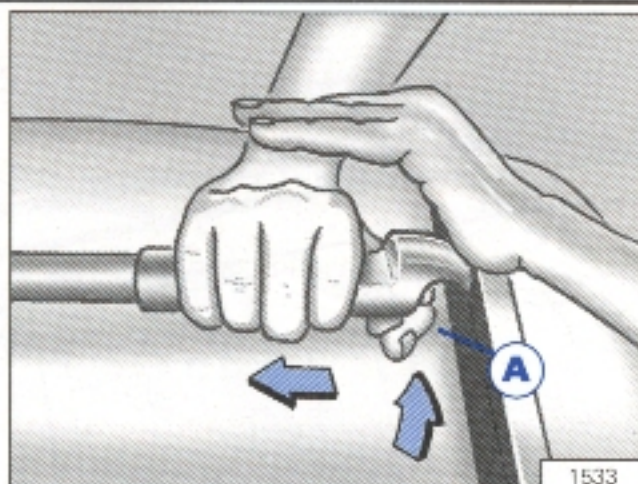

Desmontaje de los soportes transversales - Gol Country

Presione el pulsador del perno traba (A), comprimiendo simultáneamente el soporte transversal contra la barra longitudinal opuesta. A continuación levante el soporte ayudándose con la otra mano para vencer la acción del resorte (ver figura).

Para desmontar el otro extremo, presionar el pulsador (A) para desencajarlo de la barra longitudinal.

Nota:

Quite siempre los soportes transversales cuando no vayan a ser utilizados.

Capó del motor

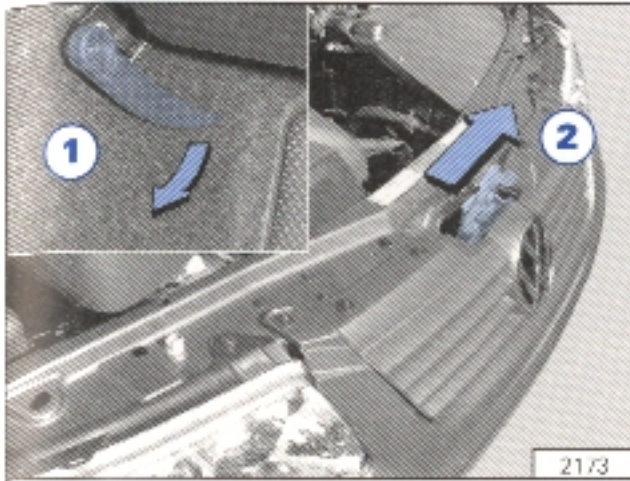

Para desbloquearlo, tirar de la palanca (1) dispuesta en el panel lateral lado conductor, bajo el tablero de instrumentos; el capó salta ligeramente por la fuerza del muelle.

Para abrirlo, levante el capó ligeramente y desdénche el gancho (2), ejerciendo sobre este último una presión lateral hacia la derecha.

Levantar el capó, extraer de su soporte la varilla de sustentación (3) e introducirla en el orificio, previsto a este efecto (4).

Nota

Antes de abrir el capó del motor verificar que no estén levantados los brazos del limpiaparabrisas, ya que podrían dañar la pintura.

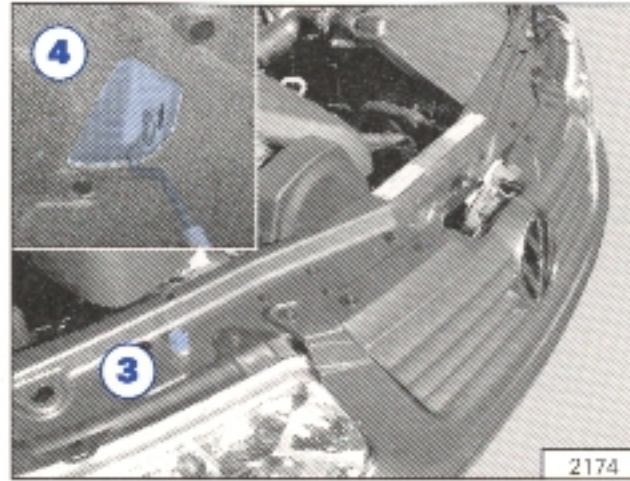

Para cerrarlo, levante el capó ligeramente y desenganche la varilla de sustentación, volviendo a colocarla en su soporte a presión. A una altura de aprox. 30 cm, déjelo caer para que quede bloqueado. No presionar sobre él.

¡Atención!

Por razones de seguridad, el capó debe estar cerrado durante la marcha. Por lo tanto, compruebe si ha quedado realmente bloqueado intentando tirar hacia arriba del mismo.

Si durante la marcha nota que el capó no está correctamente cerrado, deténgase inmediatamente y ciérralo debidamente.

Iluminación del compartimiento del motor *

Al abrir el capó, con el interruptor de las luces accionado, la lámpara se encenderá apagándose al cerrarlo.

Introducción



Siempre que su vehículo necesita alguna reparación, concorra a un **Concesionario Volkswagen**. Allí usted encontrará mecánicos altamente calificados. Pero, si eventualmente surgiera alguna falla o inconveniente, usted mismo podrá solucionarlo siguiendo las instrucciones que se encuentran en este capítulo. Lea atentamente las mismas. Además de las operaciones descritas en el Plan de Asistencia Técnica, es imprescindible que se tomen algunos cuidados adicionales.

- Semanalmente, verifique o haga verificar:
 - nivel de aceite del motor.
 - presión en los neumáticos.
 - tensión de la correa del alternador.
 - nivel del líquido refrigerante.
 - funcionamiento de los faros y demás luces externas.
 - nivel del líquido de freno.
 - agua del limpiaparabrisas/luneta trasera.
- Si el vehículo viaja por caminos de tierra, por centros urbanos con paradas frecuentes o por regiones con alto índice de polvo, efectúe, con mayor frecuencia que la prescrita en la Planilla de Inspección y Mantenimiento, los siguientes puntos:
 - sustitución del elemento filtrante del filtro de aire.
 - cambio del aceite del motor.
 - sustitución del filtro de aceite.
- Cada 2.500 km, verificar el espesor de las pastillas de freno, pues ellas debe ser sustituidas cuando el material de fricción llegue a un espesor de 2 mm.

- En las versiones Diesel, drenar el agua del filtro de combustible cada 7.500 km. En caso de dudas acerca de la calidad del gas-oil, realice esta tarea en forma más periódica.

Importante

Encienda el aire acondicionado (tecla ) por lo menos una vez por mes, no menos de cinco minutos. Este procedimiento es imprescindible para que no se resequen los aros sellantes del sistema, que pueden causar fuga del gas refrigerante.

¡Atención!

- Cuando tenga que efectuar cualquier reparación en la parte eléctrica del vehículo, desconecte el cable de masa de la batería (-).
- No toque los cables de encendido ni ningún otro componente electrónico, mientras el motor estuviera funcionando.
- Si fuera necesario trabajar debajo del vehículo, apóyelo sobre soportes adecuados y nunca sobre el crique del vehículo.
- Las personas que tengan alguna restricción médica contra descargas eléctricas, del tipo marcapaso u otros, no deben aproximarse al sistema de encendido.
- Con el motor en marcha, no se acerque al vano motor si lleva prendas sueltas o que cuelgan.

Sistema de Depuración de los Gases del Escape

Volkswagen Argentina S.A., participando del programa de preservación del medio ambiente, está mejorando cada vez más sus vehículos, colaborando en la disminución de la contaminación ambiental y respetando, de esta forma, los criterios de conservación de nuestro planeta.

 *Los valores de regulación del motor deben ser rigurosamente observados, pues, además de proporcionar un mejor desempeño del vehículo, también disminuyen las emisiones de ruidos y gases nocivos al medio ambiente.*

 *Cualquier alteración en el sistema de alimentación o de escape (regulaciones incorrectas, sustitución de una pieza por otra que no es original, sistemas de alarma que interfieran en el encendido del vehículo, etc.) influirá directamente en los valores homologados y publicados en este manual.*

Este vehículo está de acuerdo con la legislación vigente de control de contaminación para vehículos automotores. Dentro de los diversos puntos para mejorar el producto, en los vehículos con motor a nafta, fue introducido también un catalizador, integrado al sistema de escape y protegido por una carcasa de acero. Posee un cuerpo cerámico con innumerables canales revestidos de Paladio y Radio.

Los gases de escape pasan por el catalizador y reaccionan al contacto con la capa de metal noble.

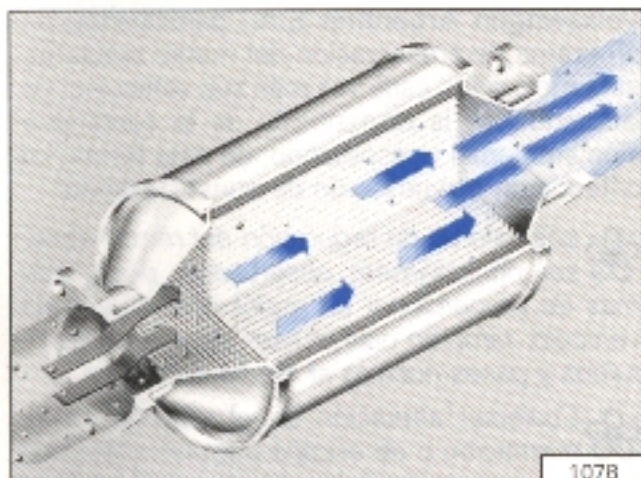

De esta forma se transforman tres componentes contaminantes (de ahí el nombre de "catalizador de tres vías"), a saber:

- el monóxido de carbono en dióxido de carbono
- los hidrocarburos en agua
- los óxidos de nitrógeno en nitrógeno (cuatro quintas del aire que respiramos es nitrógeno).

Para el funcionamiento óptimo del catalizador es, sin embargo, necesario que los gases de escape entren en el catalizador a una determinada temperatura mínima y con una determinada composición. Esa composición depende de una exacta regulación de la preparación de la mezcla. Gracias a la sonda lambda se consigue una regulación particularmente exacta.

La sonda lambda va montada en el sistema de gases de escape, midiendo constantemente el contenido de oxígeno de los mismos y pasando dicha información a una unidad de control electrónico. Esta, a su vez, actúa sobre el sistema de preparación de la mezcla del motor, optimizando constantemente su composición. La técnica del sistema de depuración de los gases de escape es tan avanzada que no necesita de ningún cuidado ni mantenimiento.

¡Atención!

- **El combustible a usar es únicamente nafta especial, sin plomo. La utilización de nafta con plomo afecta a los componentes nombrados.**

En los vehículos a nafta, el sistema de alimentación tiene también un filtro de carbón activado (acumulador de vapores de nafta).

El filtro de carbón activado impide que salgan al exterior vapores de nafta del depósito de combustible.

Estos vapores quedarán retenidos en el filtro de carbón activado, cuando se detenga el motor.

Durante la conducción del vehículo, se abre una válvula para ventilación del depósito, pasando los vapores de nafta hacia el motor, para ser quemados.

- **Mantenga la tapa de la boca de abastecimiento del tanque de combustible siempre bien cerrada.**
- **En la versión nafta, sustituir la citada tapa por otra de diferente modelo, podrá comprometer la eficacia del control de las emisiones, ya que la misma está dotada de válvulas especiales.**
- **En la hipótesis de ser necesario realizar reparaciones en el sistema de alimentación o de escape, tales trabajos deben ser efectuados por los concesionarios Volkswagen.**

Compartimiento del motor
Nafta 1,6 - 1,8 - 2,0 8 valvulas (2 por cilindro)

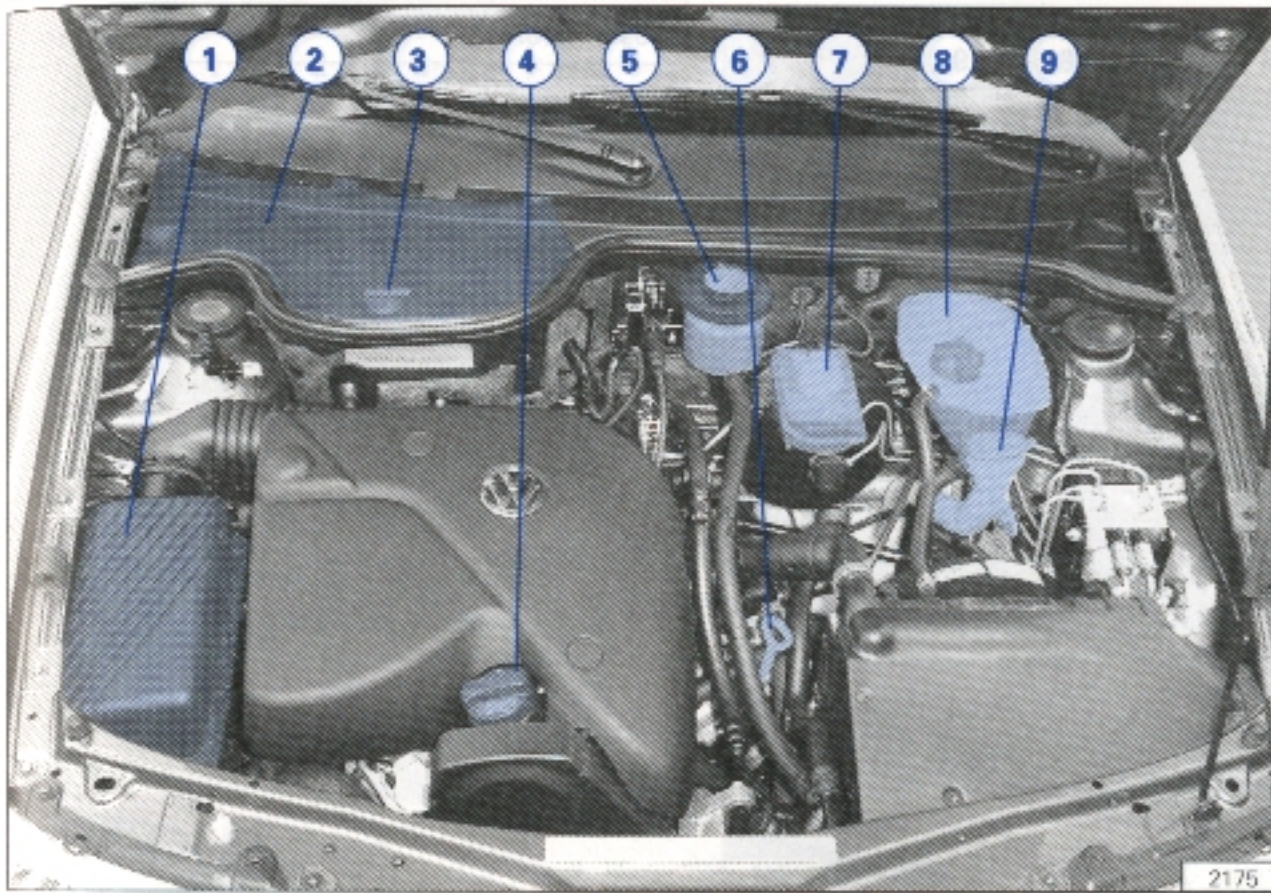

Descripción	Pág.
1. Filtro de aire	145
2. Filtro de polvo y polen	146
3. Batería	147
4. Tapón de la boca de llenado de aceite	137
5. Depósito de aceite ATF de la caja de dirección de potencia	143
6. Varilla de medición del nivel de aceite	136
7. Depósito de líquido de frenos	142
8. Depósito de compensación del líquido refrigerante	140
9. Depósito del lavaparabrisas/lavaluneta trasera	149

¡Atención!

Efectúe una limpieza periódica del colector de agua, en la parte superior del panel parallama, retirando posibles hojas o ramas secas, para evitar así la obstrucción de las zonas de drenaje de agua.

Verifique también las mangueras de drenaje al costado de la batería.

MANTENIMIENTO

Compartimiento del motor Nafta - 1.0

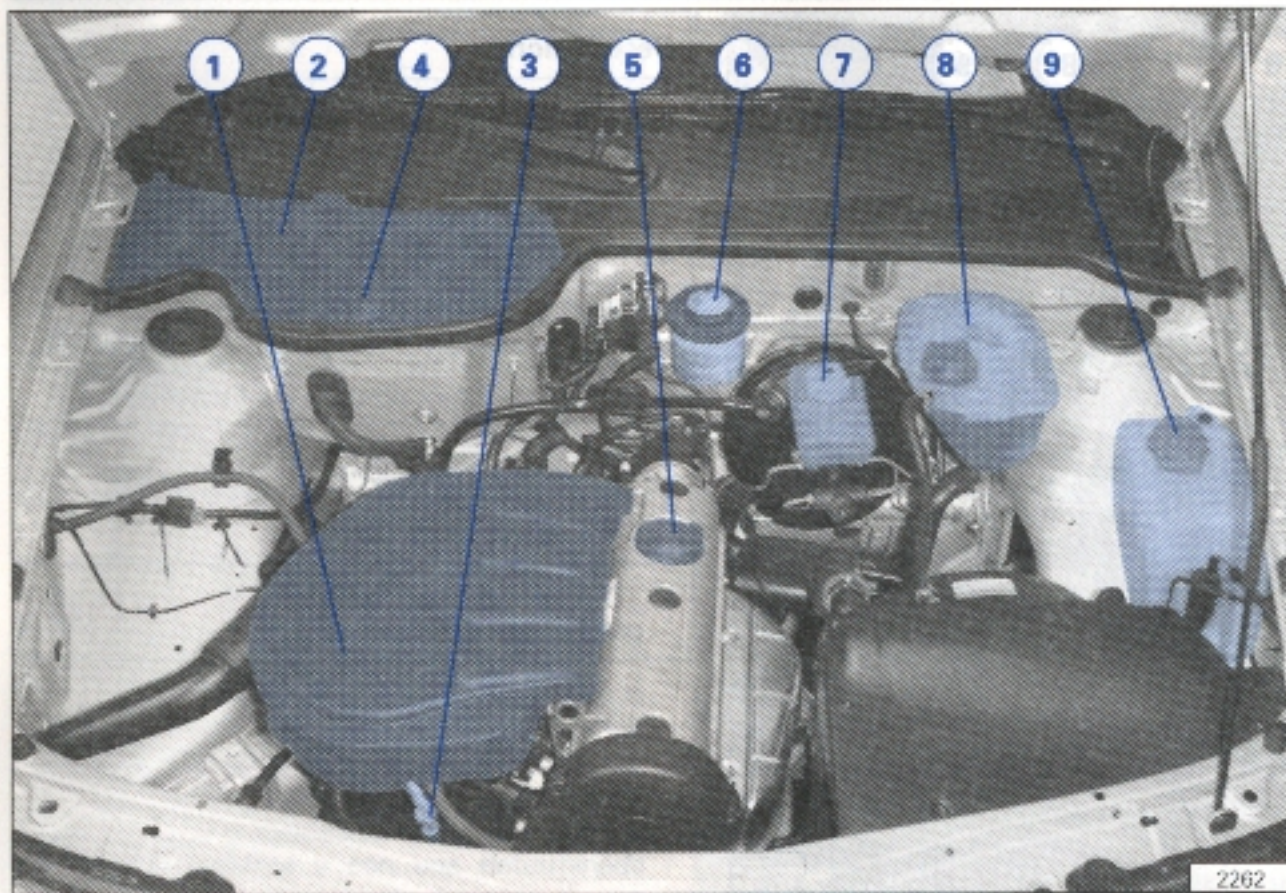

Descripción	Pág.
1. Filtro de polvo y polen	146
2. Filtro de aire	145
3. Varilla de medición del nivel de aceite	136
4. Batería	147
5. Tapón de la boca de llenado de aceite	137
6. Depósito de aceite ATF de la caja de dirección de potencia	143
7. Depósito de líquido de frenos	142
8. Depósito de compensación del líquido refrigerante	140
9. Depósito del lavaparabrisas/lavaluneta trasera	149

¡Atención!

Efectúe una limpieza periódica del colector de agua, en la parte superior del panel parallama, retirando posibles hojas o ramas secas, para evitar así la obstrucción de las zonas de drenaje de agua.

Verifique también las mangueras de drenaje al costado de la batería.

Compartimiento del motor Nafta - 2,0 GTi - 16 valvulas (4 por cilindros)

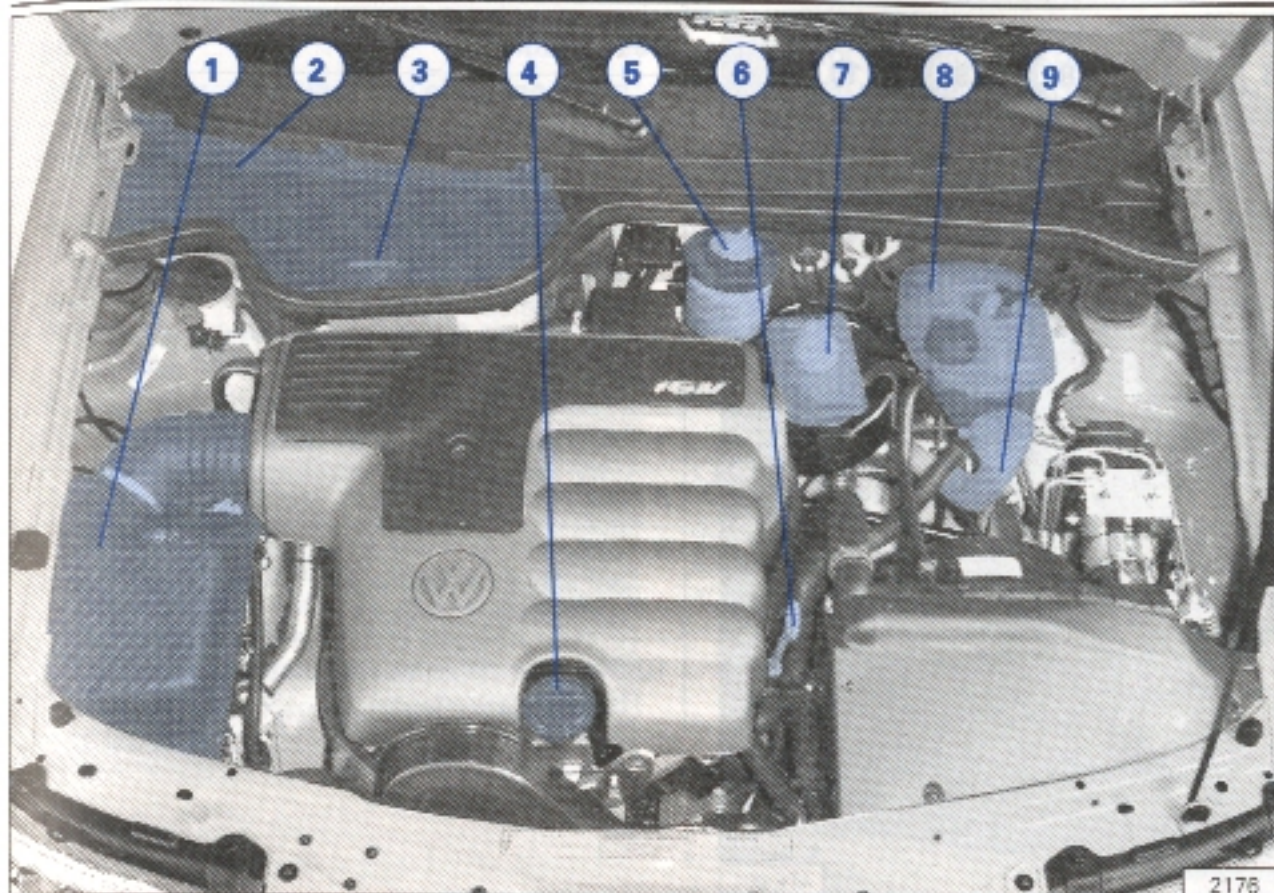

Descripción	Pág.
1. Filtro de aire	145
2. Filtro de polvo y polen	146
3. Batería	147
4. Tapón de la boca de llenado de aceite	137
5. Depósito de aceite ATF de la caja de dirección de potencia	143
6. Varilla de medición del nivel de aceite	136
7. Depósito de líquido de frenos	142
8. Depósito de compensación del líquido refrigerante	140
9. Depósito del lavaparabrisas/lavaluneta trasera	149

¡Atención!

Efectúe una limpieza periódica del colector de agua, en la parte superior del panel parallama, retirando posibles hojas o ramas secas, para evitar así la obstrucción de las zonas de drenaje de agua.

Verifique también las mangueras de drenaje al costado de la batería.

MANTENIMIENTO

Compartimiento del motor Diesel- 1,9 l

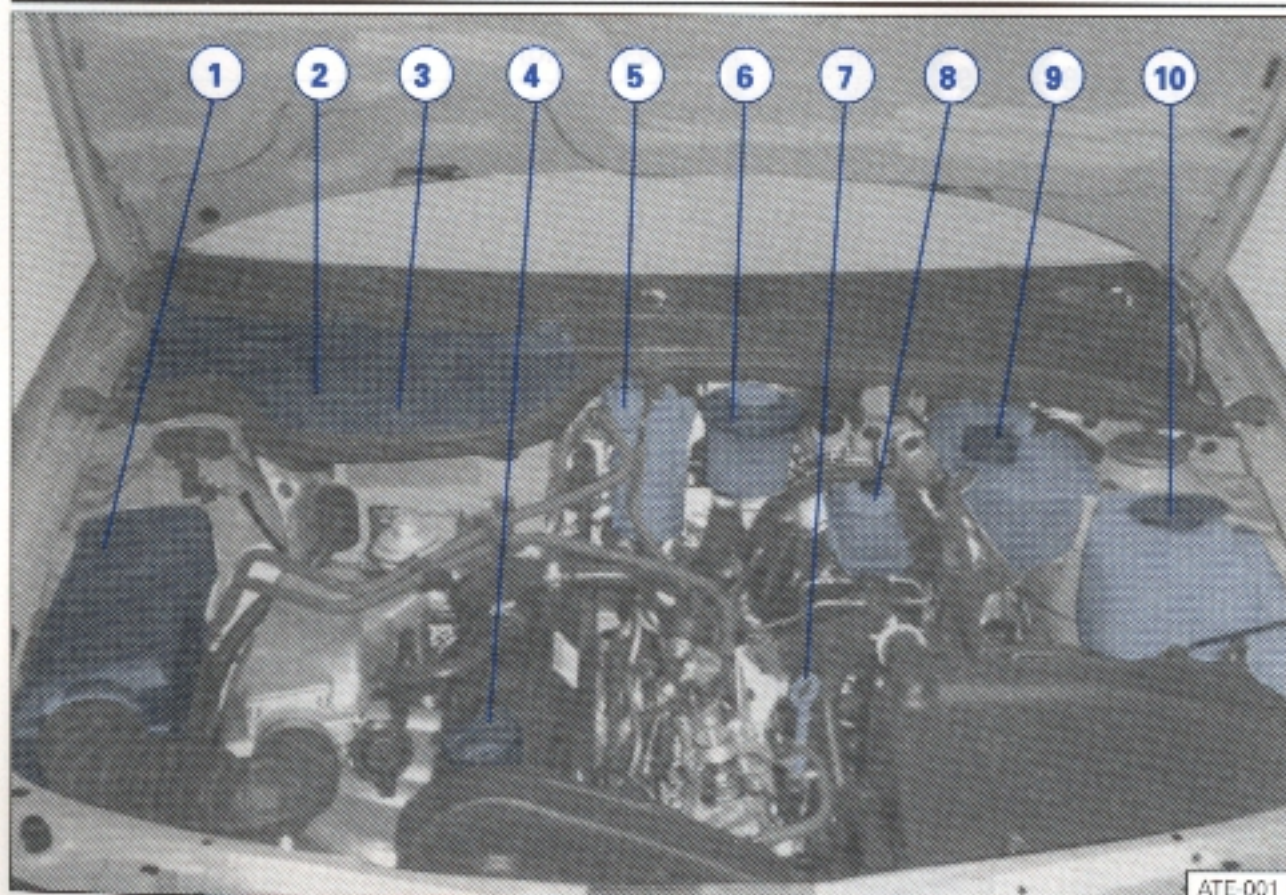

Descripción	Pág.
1. Filtro de aire	145
2. Caja de fusibles auxiliar	182
3. Batería	147
4. Tapón de la boca de llenado de aceite	137
5. Filtro de combustible (gasoil)	145
6. Depósito de aceite ATF de la caja de dirección de potencia	143
7. Varilla de medición del nivel de aceite	136
8. Depósito de líquido de frenos	142
9. Depósito de compensación del líquido refrigerante con control de nivel	140
10. Depósito del lavaparabrisas/lavaluneta trasera	149

¡Atención!

Efectúe una limpieza periódica del colector de agua, en la parte superior del panel parallama, retirando posibles hojas o ramas secas, para evitar así la obstrucción de las zonas de drenaje de agua.

Verifique también las manguera de drenaje al costado de la batería

Compartimiento del motor

Precauciones a tomar

¡Atención!

Al efectuar trabajos en el compartimiento del motor se debe observar la máxima precaución.

- Detener el motor y quitar la llave de encendido.
- Tirar firmemente del freno de mano.
- Poner la palanca del cambio en punto muerto.
- Dejar enfriar el motor.
- Mientras el motor esté caliente:
 - no tocar el ventilador del radiador, ya que se podría poner en marcha de repente.
 - no abrir el tapón del depósito del líquido refrigerante, ya que el sistema del mismo se halla bajo presión.
- Evitar cualquier cortocircuito en el sistema eléctrico, particularmente en la batería.

■ En caso de efectuar trabajos de verificación con el motor en marcha, se debe tener presente que también existe el peligro que representan las piezas móviles por ejemplo: la correa trapezoidal, el alternador, el ventilador del radiador, etc.

Se deben respetar las advertencias del presente Manual y las normas generales de seguridad.

Al efectuar el llenado de líquidos, prestar mucha atención para no confundirse en absoluto, ya que traería como consecuencia graves averías funcionales.



Para poder comprobar a tiempo la existencia de pérdidas, se debe controlar regularmente el suelo debajo del vehículo. Si hay manchas de aceite o de otros fluidos, concurra al **Concesionario Volkswagen** más próximo.

Aceite de motor

Viscosidad y especificación

El vehículo lleva de fábrica un aceite especial multigrado, de muy alta calidad, que puede usarse en todas las épocas del año.

Como la utilización de aceite de buena calidad es una premisa para el correcto funcionamiento del motor y su longevidad, se debe usar sólo esta clase de aceite cuando sea necesario agregar o cambiar el mismo.

Las especificaciones de la presente página deben estar indicadas sobre el envase, solas o **junto con otras.**

Al agregar, es posible también mezclar este tipo de aceite.

Cuando la temperatura exterior sobrepase por breve tiempo los límites que figuran en "Rango de aplicación", no es necesario cambiar de aceite.

Nota

Naturalmente, también los aceites de motor están sometidos a una constante mejora. Por lo tanto, los datos del presente Manual son los actualizados al tiempo de su impresión. **Volkswagen Argentina S. A.** mantiene a su Red de Concesionarios constantemente informados acerca de dichos cambios. Por lo tanto recomendamos realizar las tarea de cambio de aceite y reposición de nivel en el **Concesionario Volkswagen.**

Viscosidad
SAE 15W40

Clasificaciones

Motor nafta

Clasificación:
- API: SJ / CF
- ACEA: A2

YPF ELAION SJ (mineral)
YPF ELAION Ultra (semisintético)
YPF ELAION (sintético)

Motor Diesel

Clasificación:
- API: CF4 / SG
- ACEA: B3

YPF ELAION DIESEL (mineral)
YPF ELAION Ultra (semisintético)
YPF ELAION (sintético)

Rango de aplicación

Temperatura ambiente: - 18°C a 40°C

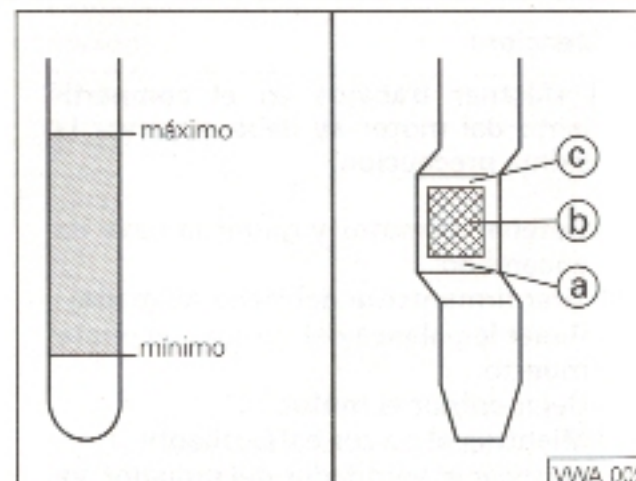

Verificación del nivel del aceite

Es completamente normal que el motor consuma aceite. Este consumo de aceite puede llegar a ser de hasta 1 litro/1000 km. Por lo tanto se debe comprobar el nivel del aceite con regularidad; de ser posible en cada carga de combustible.

La ubicación de la varilla de medición del nivel de aceite se muestra en las figuras de las pags. 131, 132, 133 y 134.

Para controlar el nivel de aceite, el vehículo debe estar en posición horizontal. Una vez detenido el motor, esperar unos minutos para que el aceite regrese al cárter. Extraer la varilla, pasarle un paño limpio y volver a introducirla hasta el tope.

A continuación volver a extraerla y comprobar el nivel:

El mismo debe estar comprendido entre las marcas mínimo y máximo de la varilla de medición. En caso que el nivel haya alcanzado la marca mínimo, se debe agregar aceite.

Cuando se somete el motor a intensa sollicitación, como por ejemplo, al recorrer largos trayectos en verano o con remolque, o bien al cruzar zonas de alta montaña, el nivel deberá estar, de ser posible, en la marca máxima (**no por encima de ella**).

Utilice sólo los aceites recomendados en este manual.

Cuando no pueda conseguirlos, usar aceites que se ajusten a las especificaciones nombradas en **Aceite de Motor, Clasificaciones**.

Nota:

Si hubiese una varilla para medir el aceite con escotaduras (detalle de la derecha, figura de la pag. anterior), se deberá comprobar el nivel de acuerdo a lo siguiente:

- a- **Se debe añadir aceite**
Bastará que el nivel llegue hasta cualquier punto de la zona de medición **b**
- b- **Se puede añadir aceite**
Puede ocurrir que el nivel llegue a la zona de medición **c**
- c- **No se debe añadir aceite**

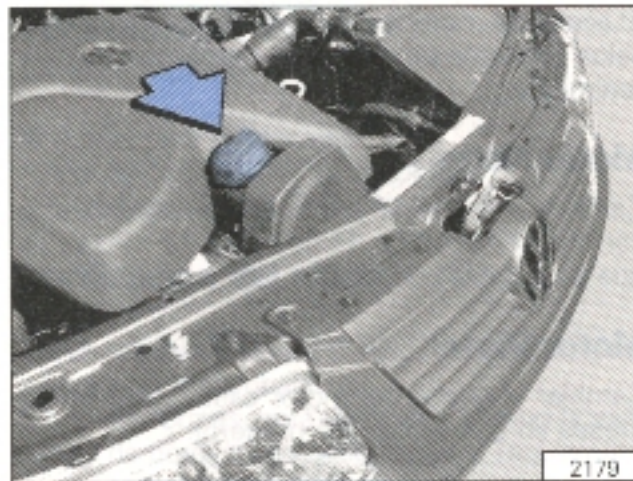

Reposición del nivel de aceite

Desenroscar el tapón de la boca de llenado situada en la tapa de válvulas del motor y echar aceite en porciones de 0,5 litros, controlando el nivel mediante la varilla.

Nota:

La ilustración muestra el vano de los motores 1.6 - 1.8 y 2.0 (8 válvulas).

Para el resto de los motores, ver las figuras de las pags. 131, 132, 133 y 134.

El nivel no deberá en ningún caso estar por encima del nivel. En caso contrario, podría aspirarse aceite a través del respiradero del cárter del cigüeñal con el consiguiente riesgo de que sea expulsado por el sistema de gases de escape.

¡Atención!

Al reponer aceite, cuidar que éste no caiga sobre las piezas calientes del motor - peligro de incendio.

Volver a cerrar cuidadosamente el tapón de la boca de llenado e introducir la varilla de medición hasta el tope.

Aceite de motor

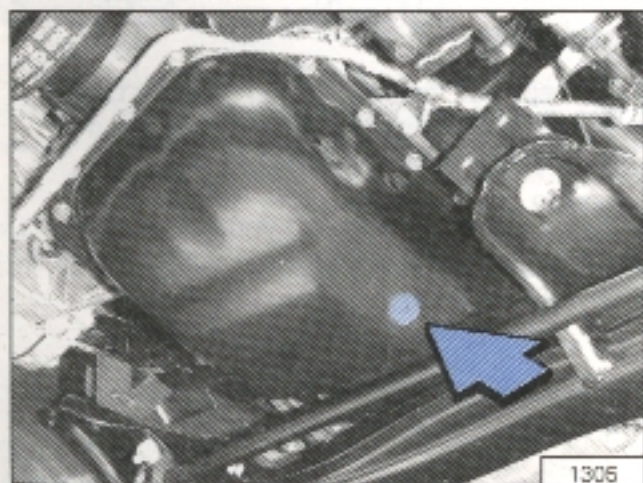

Cambio del aceite

Las propiedades del aceite de motor no sólo se degradan por el uso sino también por envejecimiento. Por lo tanto, los intervalos del cambio de aceite dependen tanto del kilometraje como del tiempo.

El aceite de motor se debe cambiar en los intervalos previstos en el Plan de Inspección y Mantenimiento.

Motor Nafta

Cambiar el aceite del motor en correspondencia con los servicios de 15.000 km/ 12 meses (lo que se cumpla primero).

Motor Diesel

Cambiar el aceite del motor cada 7.500 km/12 meses (lo que se cumpla primero).

Para más detalles, ver el Plan de Inspección y Mantenimiento incluido en el fascículo "Plan de Asistencia Técnica - Garantía" que se entrega junto al presente Manual.

Válido para todos los motores a nafta y diesel

Si se conduce permanentemente bajo condiciones de servicio severo, se debe cambiar el aceite con más frecuencia. Ver también el fascículo "Plan de Asistencia Técnica - Garantía - Guía de Concesionarios".

¡Atención!

El aceite usado se debe guardar fuera del alcance de los niños, hasta que se efectúe su desecho.



Nunca desechar el aceite usado en la red cloacal ni en la tierra.

*Debido al problema de la eliminación del aceite usado y al hecho de precisar herramientas y conocimientos especiales, el cambio del aceite y filtro del motor, se recomienda que sea realizado en un **Concesionario Volkswagen**.*

Aditivos al aceite de motor

No debe añadirse ninguna clase de aditivo al aceite de motor.

Cualquier deterioro producido por tales aditivos no estará cubierto por la garantía del vehículo.

Cantidades de abastecimiento

Todos Nafta, excepto Motor 1,0

- Con cambio del filtro: 3,5 litros

Sólo Motor Nafta 1.0

- Con cambio del filtro: 3,3 litros

Sólo Motor Diesel 1,9

- Con cambio del filtro: 4,5 litros

Después de cierto tiempo relativamente corto, los aceites recomendados adquieren un color oscuro, lo cual es perfectamente normal.

La buena calidad del aceite es esencial para el perfecto funcionamiento del motor y, consecuentemente, aumenta la vida útil del mismo. Los Concesionarios Volkswagen podrán orientarlo sobre los tipos y marca de aceite analizados y aprobados por Volkswagen Argentina S. A.

Aceite de caja de cambios

Especificaciones

Cambio manual

- Aceite para engranajes
Viscosidad: SAE 75W (hipoidal)
Clasificación API: GL4

Verificación del nivel

En el cambio manual el nivel del aceite no necesita ser comprobado.

De todas formas, para verificar a tiempo la existencia de pérdidas se debe observar regularmente el piso debajo del vehículo. Si existen manchas de aceite u otros líquidos, concorra a un Concesionario Volkswagen para su inspección.

Cambio del aceite

En el cambio manual **no es necesario** cambiar el aceite.

Notas

- **No permitir que el motor funcione sin lubricante en la caja de cambios. Además, el vehículo sólo deberá remolcarse con las ruedas motrices levantadas.**
- **No agregar ninguna clase de aditivos al lubricante utilizado.**

Sistema de refrigeración

Bajo condiciones de servicio normales, el sistema de refrigeración, necesita un mínimo de mantenimiento.

Dicho sistema va provisto de fábrica con un relleno permanente que no se debe cambiar. Se compone de agua y de una proporción del 40 % de aditivo anticongelante, anticorrosivo. Esta mezcla no sólo brinda la necesaria protección anticongelante hasta -25°C, sino que, además, protege todo el sistema de refrigeración contra la corrosión. Asimismo, impide la sedimentación calcárea y eleva ostensiblemente el punto de ebullición del líquido refrigerante.

Por lo tanto no se debe reducir, añadiendo agua, la concentración del líquido refrigerante durante la época estival.

La proporción del aditivo anticongelante debe ser del 40 % como mínimo.

Utilice solamente el aditivo anticongelante que puede adquirirse en los **Concesionarios Volkswagen.**

Otros aditivos podrían perjudicar sobre todo la acción anticorrosiva.

La posible corrosión podría ser la causa de una pérdida de líquido refrigerante y, así, de graves daños posteriores del motor.

Verificación del nivel del líquido refrigerante

El depósito de compensación está situado en el compartimiento del motor, sobre el parallamas. Ver figura.

Para el perfecto funcionamiento del sistema es de suma importancia que el nivel sea el correcto. Por lo tanto, controlar con regularidad dicho nivel.

El nivel sólo puede verificarse correctamente con el motor detenido.

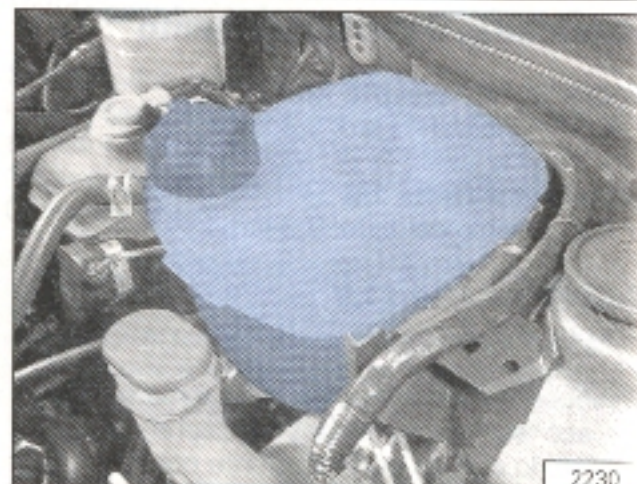

Con el motor frío, el nivel debe hallarse entre las marcas MIN. y MAX.; con el motor caliente, podrá estar algo por encima de la señal MAX.

Pérdidas del líquido

Cualquier pérdida habrá que atribuirla en primer lugar a un fallo en la estanqueidad del sistema. En tal caso, se debe hacer comprobar inmediatamente la instalación por un Concesionario Volkswagen. No basta con añadir líquido.

Si el hermetizado es correcto, sólo puede haber pérdida del líquido por recalentamiento, causado por la presión generada en el circuito.

Un recalentamiento puede surgir cuando:

- Se produzca una merma en la entrada del aire, debido, por ej., a suciedad acumulada en las laminillas del radiador (hojas, polvo, insectos) o faros adicionales delante de la admisión del aire.
- Ha descendido el punto de ebullición debido a una mezcla incorrecta del líquido refrigerante. Ver página anterior.
- No funciona el ventilador del radiador. Ver la página siguiente "Ventilador del radiador", o bien
- Sean muy altas las temperaturas exteriores y se suban largas pendientes, con una marcha demasiado corta y a un alto régimen de revoluciones. Ver la página siguiente "Ventilador del radiador"

Si no se localiza ni elimina la causa del recalentamiento, concorra inmediatamente a un Concesionario Volkswagen, pues de lo contrario podría dañarse gravemente el motor.

Llenado del líquido refrigerante

Antes del llenado, detener el motor y dejar que se enfríe. Cubrir con un trapo el tapón del depósito de compensación y girarlo cuidadosamente una vuelta a la izquierda, para que escape la sobrepresión. A continuación, desenroscar por completo el tapón.

¡Atención!

No abrir el tapón del depósito de compensación cuando el motor esté muy caliente, pues existe peligro de quemaduras. El sistema se encuentra bajo presión.

Cuando en caso de emergencia sólo pueda añadirse agua, se debe corregir, cuanto antes, la proporción de mezcla del anticongelante (ver la página anterior).

En caso de grandes pérdidas del líquido añadir solamente con el motor frío, a fin de que éste no sufra daños.

Al rellenar el depósito de compensación, no se debe sobrepasar la marca MAX. El líquido al calentarse es empujado hacia afuera, a través de la válvula de sobrepresión, dispuesta en el tapón del sistema de refrigeración.

Enroscar firmemente el tapón

¡Atención!

El aditivo y el líquido refrigerante son nocivos para la salud.

Por esa razón, se debe guardar el anticongelante, dentro de su envase fuera del alcance de los niños. Cuando se deba drenar el líquido refrigerante, habrá que juntarlo y guardarlo en un lugar seguro.



Normalmente, el líquido drenado no debe volver a utilizarse, y se debe desechar según las disposiciones legales sobre protección del medio ambiente.

Ventilador del radiador

Funciona cuando se eleva la temperatura del líquido refrigerante. También se pone en funcionamiento por el aumento de temperatura en el compartimiento de motor.

¡Atención!

Por lo tanto, es posible que una vez detenido el motor, el ventilador siga funcionando (hasta unos 10 minutos), incluso con el encendido desconectado. También es posible que, transcurrido algún tiempo, se ponga en marcha nuevamente siempre que:

- ascienda la temperatura del refrigerante a causa del calor acumulado.
- se recaliente adicionalmente el compartimiento del motor estando éste caliente, debido a una intensa radiación solar.

Por lo tanto, se debe tener mucho cuidado cuando se realicen trabajos en el compartimiento del motor.

Notas

■ Si no funcionase el ventilador, siendo muy alta la temperatura del líquido refrigerante, habría que comprobar el fusible y, dado el caso, sustituirlo. Ver pág. 180.

Servicio de invierno

Para asegurarse que la protección anticongelante es suficiente antes de comenzar la época fría del año se debe comprobar la concentración del líquido refrigerante y, en caso necesario, corregirla en un Concesionario Volkswagen.

Líquido de frenos

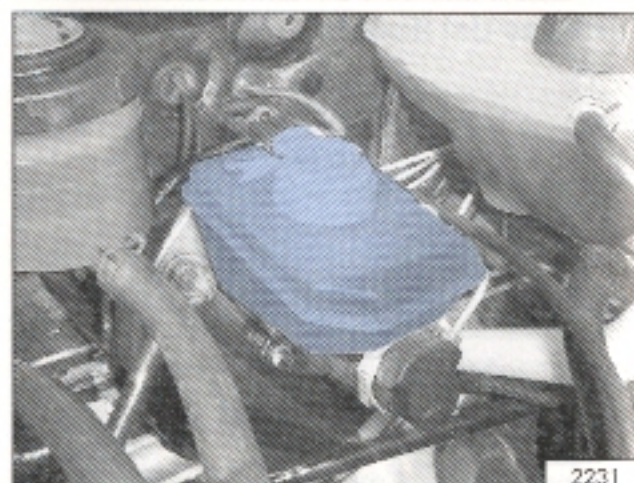

El depósito del líquido de frenos se encuentra ubicado contra el parallama, lado del conductor.

Verificación del nivel

A efectos de un funcionamiento correcto es de suma importancia que el nivel sea el adecuado, debiendo encontrarse siempre entre las marcas MAX. y MIN.

El ligero descenso del nivel a lo largo de los kilómetros recorridos se debe al desgaste y al reajuste automático de las pastillas y zapatas de los frenos. Esto es normal.

Si, no obstante, se comprueba un considerable descenso en breve espacio de tiempo o si el nivel se encuentra por debajo de la señal MIN, es probable que haya fugas en el sistema de frenos. Si el nivel es demasiado bajo, se enciende la luz indicadora correspondiente (ver la página 35/40). Concurra inmediatamente a un **Concesionario Volkswagen** y haga comprobar el sistema de frenos.

Cambio del líquido de frenos

El líquido de frenos atrae la humedad. Por lo tanto, va absorbiendo agua del aire ambiente. Un excesivo contenido de agua en el líquido de frenos puede originar daños por corrosión en el sistema de frenos, reduciendo, además, notablemente el punto de ebullición del líquido. Esa es la razón por la que se debe cambiar cada 2 años el líquido de frenos.

¡Atención!

Cuando el líquido de frenos es demasiado viejo, en caso de severas solicitaciones, es posible que forme burbujas de vapor en el sistema, lo que disminuye la eficacia del freno, y, por consiguiente, la seguridad durante la conducción.

Sólo debe utilizarse líquido de frenos original, (especificación según norma DOT 4). Nunca reutilizar líquido de frenos usado.

¡Atención!

El líquido de frenos es tóxico. Por lo tanto, debe guardarse sólo en el envase original, cerrado, fuera del alcance de los niños.

Nunca permita que el líquido de freno tome contacto con la pintura del vehículo. Recomendamos que las tareas relativas al sistema de frenos sean realizadas por un **Concesionario Volkswagen**.

Dirección de Potencia

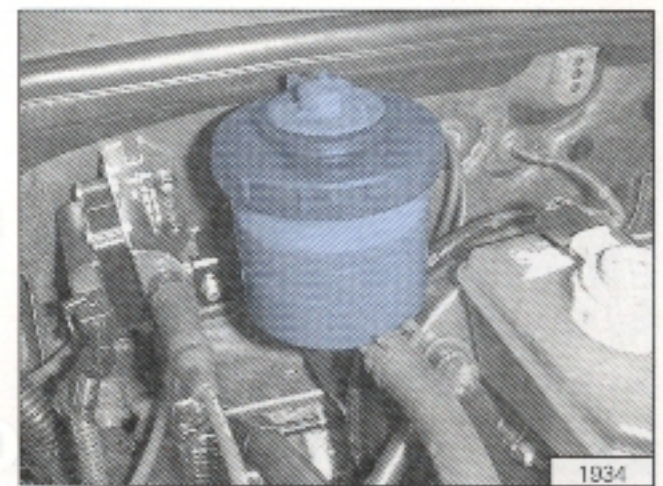

Con el vehículo nivelado, el motor detenido y las ruedas alineadas, el nivel de líquido de dirección de potencia debe estar entre las marcas MIN. y MAX. del depósito. Ver figura.

Nota

Aunque fallara la dirección de potencia, o bien en situación de remolcar el vehículo con el motor detenido, la dirección aunque más pesada en su accionamiento continúa funcionando.

Correa poly-V del alternador - Motor 1,0

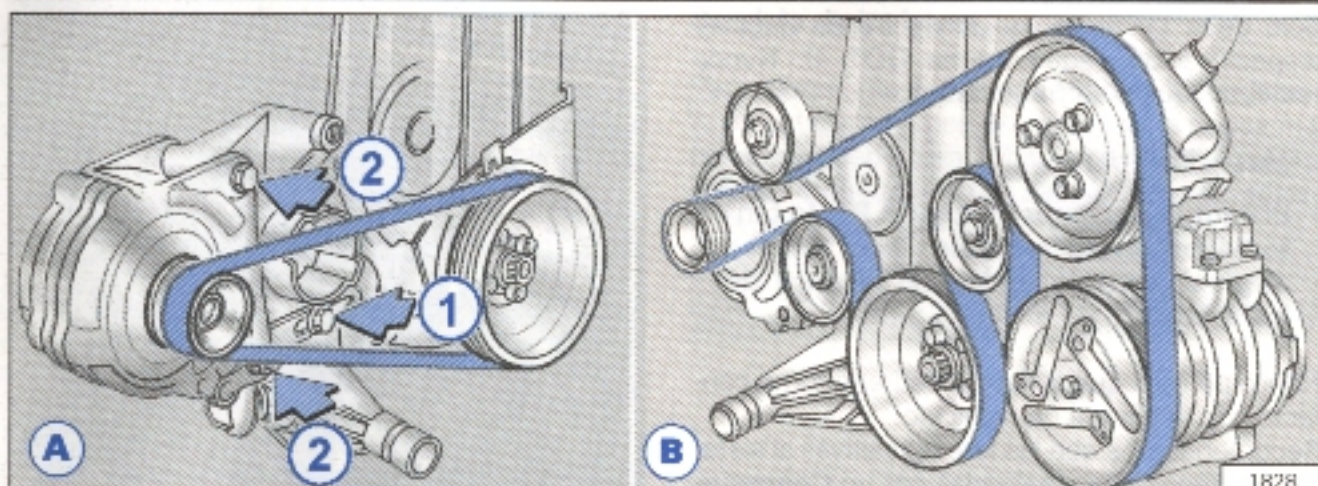

¡Atención!

No aplicar a la correa ningún producto de limpieza

A- Vehículos sin dirección de potencia

Cuenta con un sistema de corrección de la tensión semiautomático. La operación consiste en aflojar no menos de una vuelta el tornillo 1¹⁾ y 2 de fijación del alternador y hacer funcionar el motor durante 10 segundos en marcha lenta. Inmediatamente después, apretar los tornillos, comenzando por los que no poseen tuerca. Las tareas descritas anteriormente intentan solucionar una emergencia.

¹⁾ Aflojar también los dos tornillos de la parte posterior del alternador.

Apenas sea posible, concurra a un Concesionario Volkswagen para verificar el par de apriete de los tornillos (25 Nm).

B- Vehículos con dirección de potencia*/ aire acondicionado*

Cuentan con un sistema de corrección de la tensión totalmente automático.

Correa trapezoidal *

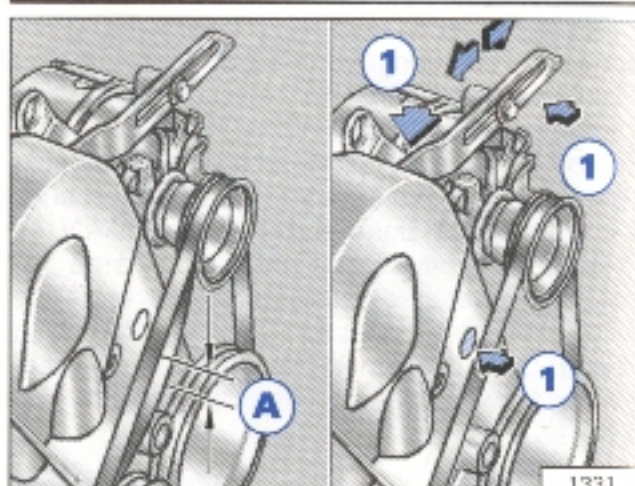

Acciona el alternador y la bomba de agua.

Verificación de la tensión

La correa debe estar en perfecto estado. Para verificar la tensión basta comprimir la zona indicada con la letra **A**. Esta debe ceder entre 5 y 10 mm. En caso de emergencia podrá tensar la correa de acuerdo al procedimiento que sigue.

Corrección de la tensión

- Aflojar los tornillos de fijación del alternador "1" (ver figura derecha).
- Desplazando el alternador hacia la derecha se tensa la correa y hacia la izquierda se afloja.

Filtro de combustible (motor diesel)

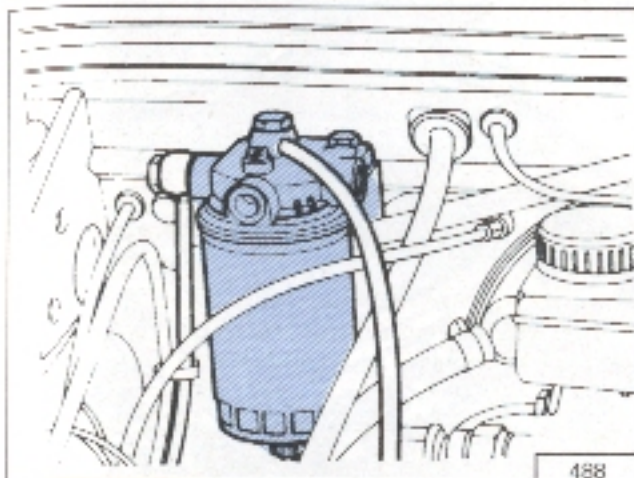

Además de retener las impurezas, el filtro de combustible separa el agua que eventualmente podría encontrarse en el gas-oil.

Se debe drenar cada 7.500 km y debe sustituirse cada 15.000 km. En caso de condiciones de utilización del vehículo desfavorables (uso de gas-oil de dudosa calidad, tránsito por caminos polvorientos, etc.) se deberá aumentar la frecuencia de las operaciones mencionadas. Ver el Plan de Inspección y Mantenimiento que acompaña el presente Manual.

Drenado

Aflojar el tapón (1) y permitir que salga combustible hasta que se vea limpio. Apretar el tapón manualmente.

Sustitución

Retire el filtro usado girándolo en sentido antihorario y coloque el nuevo apretándolo con la mano.

¡Atención!

- **No almacenar gas-oil en recipientes abiertos; las impurezas que podrían depositarse en él deterioran el sistema de inyección.**
- **No utilice recipientes galvanizados para guardar el gas-oil ya que la reacción que se produce genera una sustancia que obstruye los inyectores.**
- **No utilizar combustible almacenado por más de dos meses.**

Recomendamos realizar las tareas descritas anteriormente en un Concesionario Volkswagen.

Filtro de aire

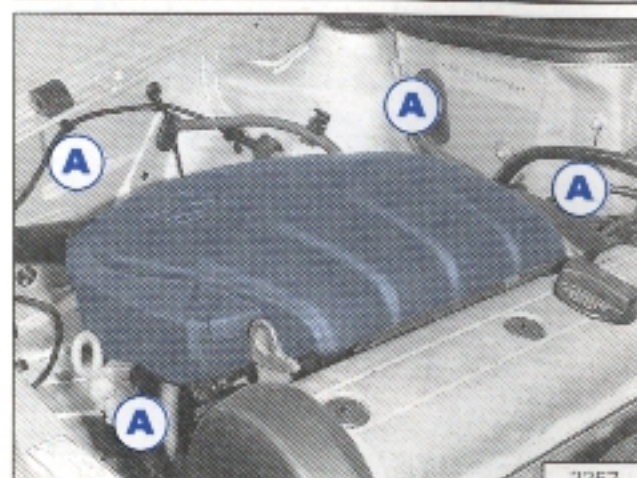

Válido para todos los motores

El filtro de aire es el encargado de evitar que ingresen las impurezas del aire al motor. La frecuencia del cambio del elemento filtrante está contemplada en el Plan de Inspección y Mantenimiento que acompaña el presente Manual.

Cambio del elemento filtrante

Motor nafta

Soltar las trabas "A", levantar la parte delantera de la tapa y a continuación desenganchar la parte trasera. Antes de colocar el nuevo elemento, limpie el interior de la caja del filtro.

Nota: La ilustración muestra el filtro de aire del motor 1,0 para el resto de los motores, las trabas "A" son similares.

MANTENIMIENTO

Filtro de aire (cont.)

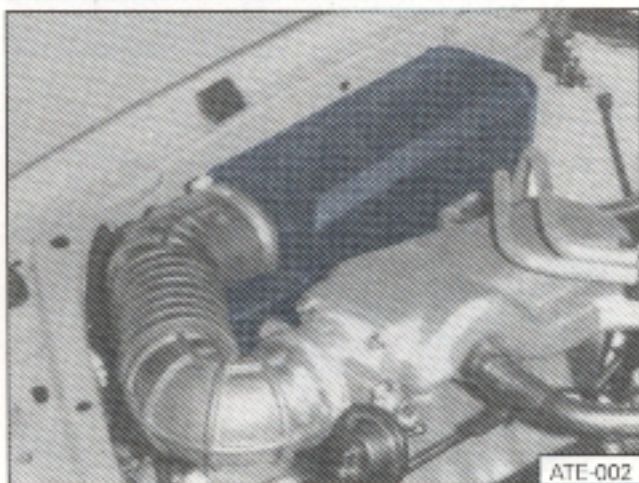

Cambio del elemento filtrante

Motor diesel

Soltar las trabas mencionadas y quitar la tapa de la caja del filtro. Antes de colocar el nuevo elemento filtrante, limpie el interior de la caja del filtro.

¡Atención!

Antes de volver a montar el filtro de aire, verifique que los bordes del elemento filtrante encajen perfectamente en el alojamiento de la caja del filtro.

¡Atención!

Es importante mantener el filtro de aire en óptimas condiciones dado que las impurezas que se van depositando en él, van restringiendo paulatinamente el ingreso de aire al motor, con el consiguiente aumento en la proporción de combustible a ser quemado.

Esto es particularmente delicado en los motores Diesel ya que el combustible que no se quema por falta de aire, lava el lubricante de los cilindros provocando el desgaste prematuro de los mismos.

Cuando lave el motor con agua, tenga en cuenta proteger el ingreso de líquido por el filtro de aire, especialmente en unidades con motor Diesel.

Cubra adecuadamente las aberturas de admisión y los bordes del filtro.

Filtro de polvo y polen

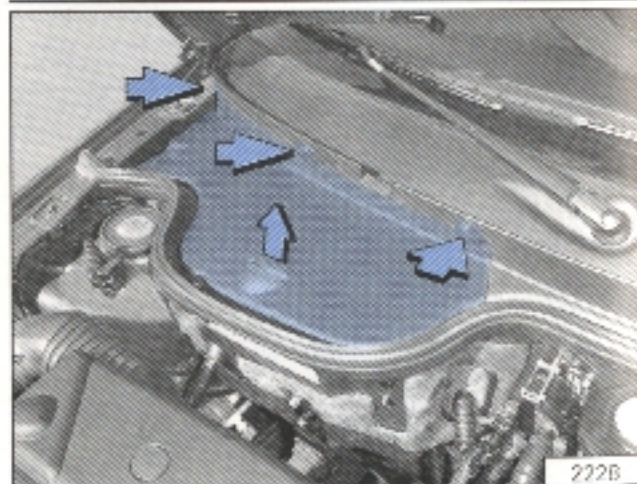

Se encuentra dentro de la caja colectora de agua, justo detrás de la batería. Para cambiar el elemento filtrante se deben retirar los tres tornillos indicados (flechas), la protección de la batería*, la propia batería y la cobertura de protección del filtro.

Dada la complejidad de las tareas descritas, recomendamos realizar la tarea mencionada en un **Concesionario Volkswagen.**

Batería

La batería está situada en el compartimiento del motor.

¡Atención!

Para realizar trabajos en la batería, se deben tener en cuenta las siguientes advertencias y normas de seguridad.



Utilizar gafas protectoras. Cuidar que no caigan partículas con ácido en los ojos, la piel o la ropa.



El ácido de la batería es muy corrosivo. Utilizar guantes y gafas protectoras. No volcar la batería ya que podría salir ácido por las aberturas de desgasificación. Si salpica ácido en los ojos, lavarlos durante algunos minutos con agua clara. Después visitar obligatoriamente a un médico. Las salpicaduras de ácido sobre la piel o la ropa, se deben neutralizar inmediatamente con agua jabonosa y enjuagarlas con mucha agua. Si se ha ingerido ácido, acudir rápidamente a un médico.



Mantener alejados a los niños del ácido y la batería.



Al recargar baterías se origina una mezcla de gas altamente explosiva.



Está prohibido el fuego, las chispas, la luz directa y fumar. Evitar que se produzcan chispas cuando se trabaje con cables y aparatos eléctricos. Evitar cortocircuitos. Cuidar de no producir nunca cortocircuitos con los polos de la batería.

■ Antes de realizar cualquier trabajo en el sistema eléctrico, se debe desconectar el cable del negativo de la batería. Para cambiar las lámparas, bastará con apagar las luces.

■ Al separar la batería del vehículo se deberá desconectar primero el cable negativo, y luego el positivo. Con el motor en marcha no se puede desconectar la batería, ya que se deterioraría el sistema eléctrico (componentes electrónicos).

■ Al volver a conectar los cables de la batería primero conectar el cable positivo y después el negativo. Cuidar que no se cambien nunca los cables.

■ Para proteger la carcasa contra los rayos ultravioletas, no se debe exponer la batería directamente a la luz del sol.

Nota

Debido a la complejidad que representa la extracción de la batería de su alojamiento y los riesgos, que se ha explicado implican su manejo, sugerimos se realicen estas tareas en un Concesionario Volkswagen.

Servicio de aire acondicionado

Verificación del nivel del electrolito

Con altas temperaturas exteriores se debe verificar de vez en cuando el nivel del electrolito. Este debe hallarse siempre entre las marcas MIN y MAX, dispuestas en los lados largos de la batería. Si el nivel estuviera debajo de la marca MIN, habrá que llenar los elementos respectivos de la batería con agua destilada hasta la marca MAX.

Es aconsejable hacer verificar y corregir el nivel de electrolito por un Concesionario Volkswagen.

Servicio de Invierno

Particularmente en invierno la batería pierde capacidad; además, a bajas temperaturas sólo rinde una fracción de la potencia de arranque disponible a temperaturas normales. Por lo tanto, recomendamos comprobar, y, en caso necesario recargar la batería antes de la época fría del año, en un Concesionario Volkswagen, limpiando los bornes y engrasándolos con grasa protectora de polos si fuera necesario. El resultado no es sólo un arranque seguro del motor; una batería siempre bien cargada tiene también una mayor duración.

Si no se va a utilizar el vehículo durante varias semanas bajo fuertes heladas, se debe desmontar la batería y guardar en un recinto donde no pueda helar, a fin de que no se congele y, consiguientemente, se deteriore.

¡Atención!

La batería debe guardarse fuera del alcance de los niños.

Carga de la batería

Al cargarla con corriente de baja intensidad (por ejemplo, con un cargador de baterías pequeño), no es necesario, por regla general, desconectar los cables de conexión a la instalación eléctrica del vehículo. No obstante, en cualquier caso, se seguirán las instrucciones del fabricante del cargador.

Antes de llevar a cabo una carga rápida, es decir, una carga con alta intensidad, habrá que desconectar ambos cables. Ver la página anterior. Se deben tener en cuenta los siguientes puntos:

- No abrir los tapones al cargar la batería.
- **Una batería descargada puede congelarse a -10°C. Si la batería se hubiese congelado, habrá que descongelarla indefectiblemente antes de proceder a su carga rápida, ya que, de lo contrario, podría explotar.**

Servicio de neumáticos

■ El cable de alimentación del cargador debe conectarse sólo después de que las pinzas del cargador se hayan embornado correctamente a los polos de la batería.

rojo = positivo
negro = negativo

■ Después de cargar la batería, se volverán a conectar correctamente.

¡Atención!

El gas de la batería que se forma durante la carga es fácilmente inflamable. Por lo tanto, no acercar a la batería agentes de ignición (llama desprotegida, cigarrillos encendidos, etc.)

Cambio de la batería

En caso de tener que cambiar la batería, se hará por otra de igual capacidad, tensión (12 voltios), potencia y construcción que dispone de tapones estanqueizados. Concurra a un Concesionario Volkswagen.

 **A causa del problema de la eliminación de las baterías usadas, recomendamos cambiar la misma en un Concesionario Volkswagen. Las baterías contienen, entre otras sustancias, ácido sulfúrico y plomo, y en ningún caso deberán arrojarse a la basura doméstica.**

Lavaparabrisa
***Lavaluneta trasera**

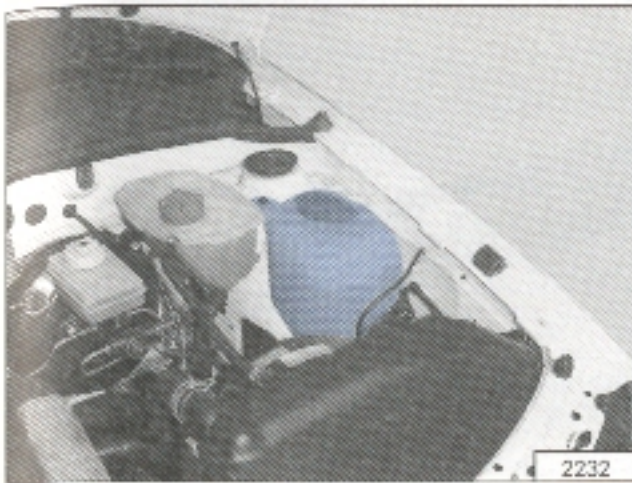

El depósito se encuentra en el compartimiento del motor, sobre el lado izquierdo.

Llenado del depósito

Quitar el tapón del depósito. Cargar líquido hasta el borde. Volver a cerrarlo, presionando firmemente. Comprobar el funcionamiento de los lavaparabrisas, conectando antes el encendido. Conviene siempre agregar al agua un producto limpiacristales (en invierno, con protección anticongelante) para limpiar los cristales con rapidez y eficacia. Consulte a su Concesionario Volkswagen.

Nota

En zonas de baja temperatura, si alguna vez no se dispusiera de limpiacristales con anticongelante, podrá utilizarse alcohol de quernar (no superar el 15 % de alcohol en el agua). No utilizar en absoluto ningún anticongelante del sistema de refrigeración ni otros aditivos.

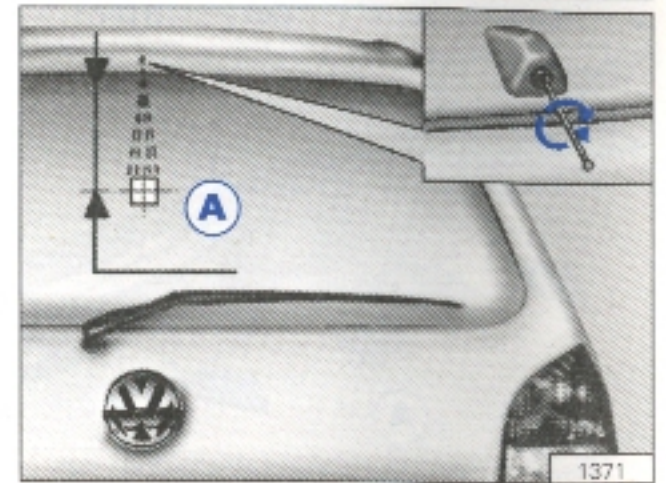

Ajuste del eyector trasero

Con el vehículo detenido, el chorro de agua debe proyectarse sobre el parabrisas, aproximadamente tal como se indica.

- Modelo Gol.....A= 110 mm
- Modelo Gol Country.....A= 140 mm

La posición de los eyectores puede corregirse introduciendo una aguja en el orificio de salida de agua.

Ajuste de los eyectores delanteros

Realizar esta operación en un **Concesionario Volkswagen**.

MANTENIMIENTO

Escobillas Limpiaparabrisas/ *Limpialuneta trasera

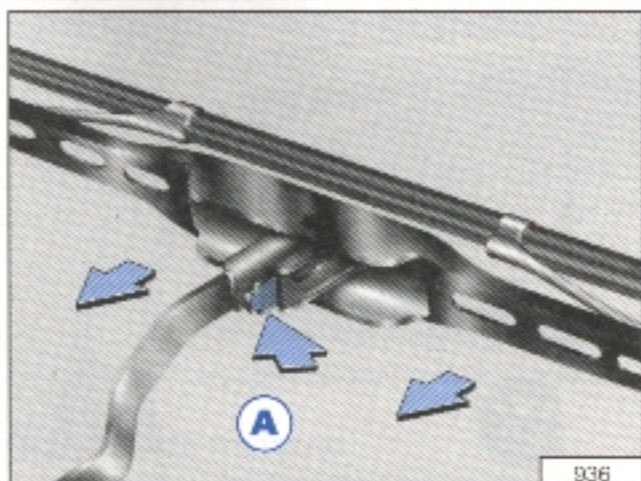

Para su seguridad, las escobillas deben estar siempre en perfecto estado de conservación. Cuando trepiden, se pueden regular en un **Concesionario Volkswagen**; pero si presentan fallas en la limpieza, deben sustituirse por otras nuevas originales.

Cuando haya helado, antes de hacer funcionar el limpiaparabrisas, comprobar si se han congelado las escobillas pegándose al cristal.

Cambio de las escobillas

Desmontaje

- Levantar el brazo del limpiaparabrisas y colocar la escobilla en posición horizontal.
- Oprimir el resorte de seguridad (flecha A) y, al mismo tiempo, tirar de la misma.

Colocación

Debe oírse como encaja el resorte de seguridad en el brazo limpiaparabrisas.

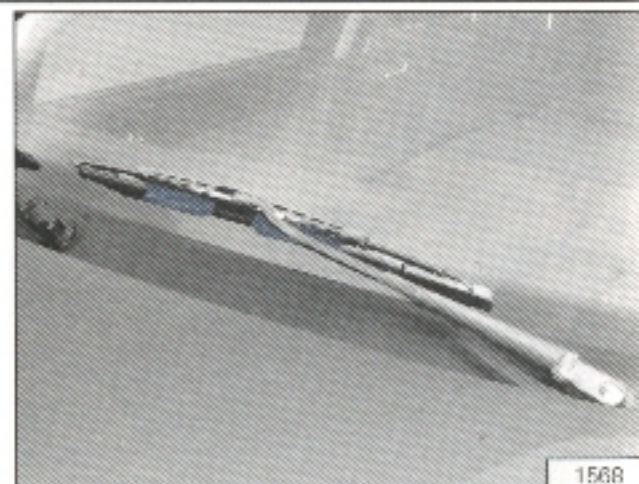

Cuando el vehículo está equipado con escobillas provistas de deflector de aire integrado, verifique al colocarlas, que dicho deflector quede hacia abajo.

Antena Electrónica (desmontable)

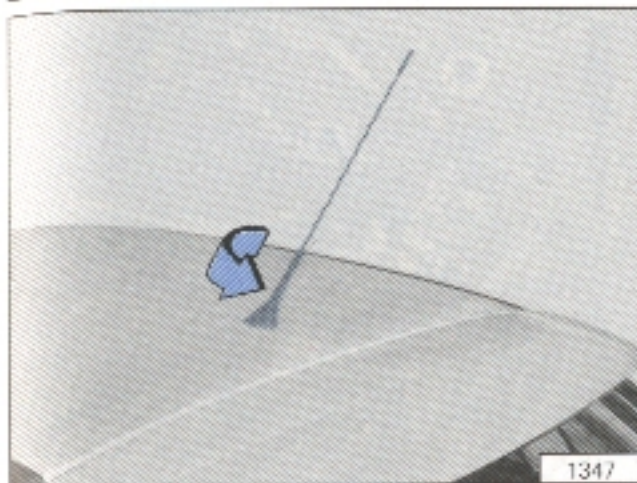

Para sacar la antena, gírela en sentido antihorario.

¡Atención!

- Por seguridad recuerde sacar la antena siempre que deje el vehículo, en la vía pública.
- Al lavar el vehículo en los lavaderos automáticos equipados con cepillos rotativos también debe sacar previamente la antena.

Comando remoto Baterías

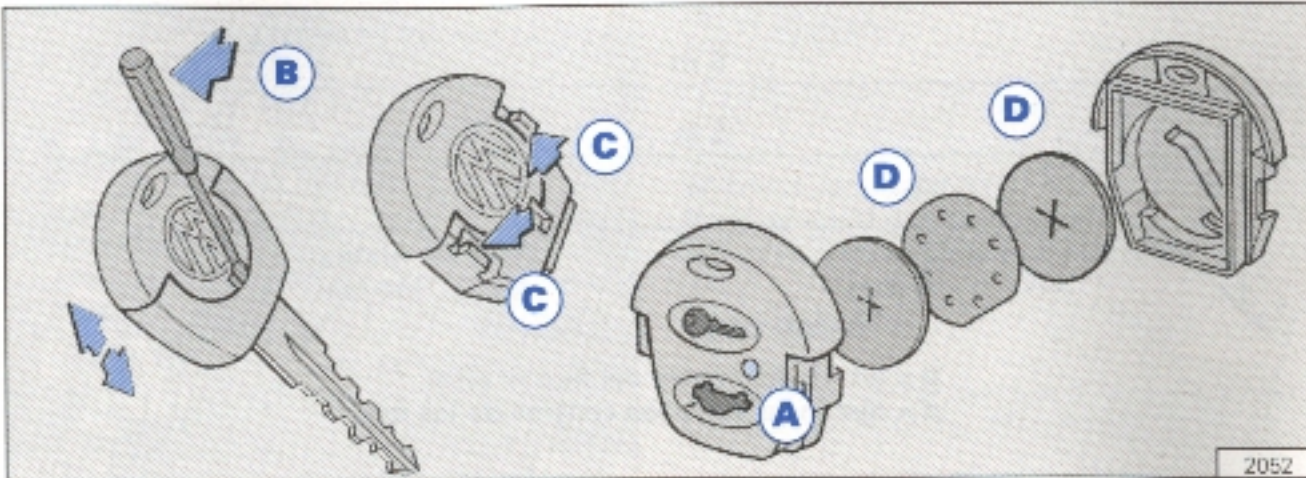

El desgaste de las baterías se percibe por la reducción del campo de acción del comando remoto.

También será a causa del desgaste de las baterías cuando, al accionar alguno de los botones del comando, no se enciende la luz roja.

El comando se puede abrir actuando con un destornillador plano sobre la traba "B". A continuación, separar ambas mitades del comando, presionando las trabas "C".

Verificar la polaridad correcta de las baterías "D" indicada en la ilustración.

Especificación de la batería para el reemplazo:

CR2016 - 3 Volt



A causa del problema de la eliminación de las pilas usadas, lo mejor sería hacer sustituir las baterías por un Concesionario Volkswagen.

Regulación de faros

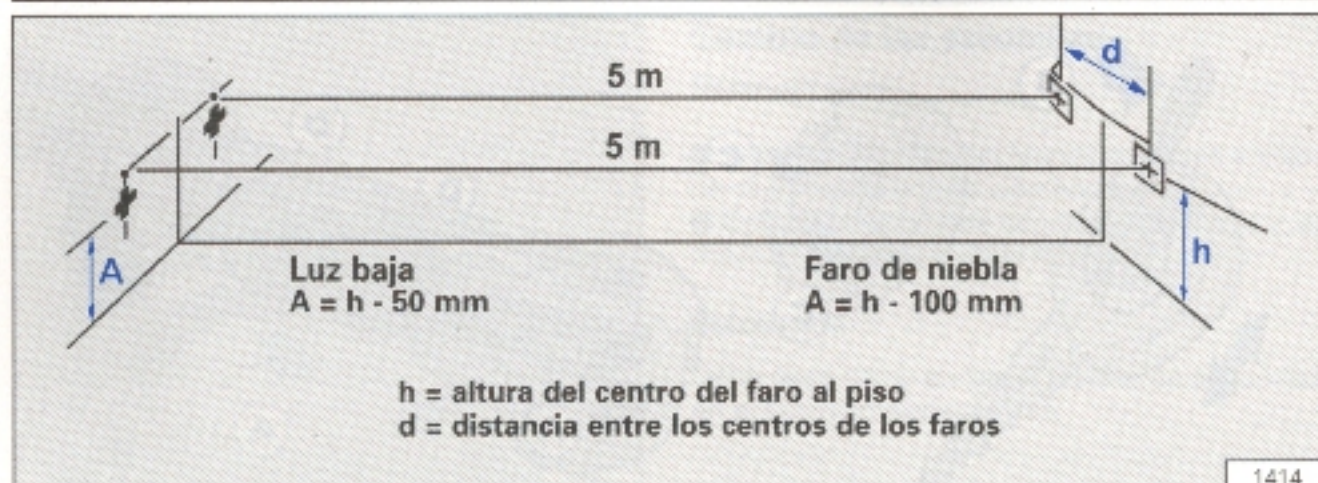

Luz baja

$A = h - 50 \text{ mm}$

Faro de niebla

$A = h - 100 \text{ mm}$

$h =$ altura del centro del faro al piso

$d =$ distancia entre los centros de los faros

Coloque el vehículo en una superficie plana a cinco metros de distancia de una pared. Los neumáticos deben estar inflados a la presión especificada.

Marque en la pared dos cruces, de acuerdo con las medidas indicadas en la ilustración.

La línea del eje longitudinal del vehículo debe coincidir con el centro entre las dos cruces.

- Regule los faros con la luz baja encendida.
- Regule los haces de luz separadamente, cubriendo, durante la regulación, el foco opuesto.
- Corrija los desvíos verticales y horizontales de los haces de luz a través de los tornillos (A y B) accesibles por el compartimiento del motor. Para la regulación del faro izquierdo, remueva el deflector de aire del radiador, soltando los tornillos de fijación y el fijador (D), utilizando un destornillador pequeño.

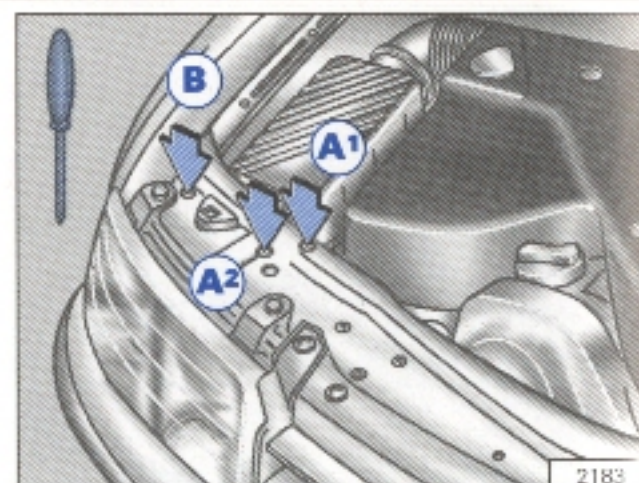

Ajuste horizontal (B)

Girando el tornillo indicado, el haz del faro se desplaza hacia la izquierda o hacia la derecha.

Ajuste vertical (A)

Girando el tornillo A1 (A2 para el caso de faros dobles), el haz de luz sube o baja.

Sustitución de lámparas

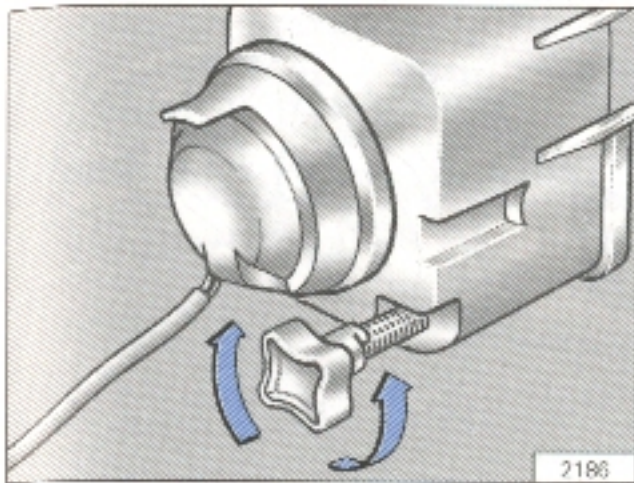
**Faros de niebla***

El haz puede elevarse o bajarse a través del tornillo de ajuste, accesible por la parte inferior del vehículo.

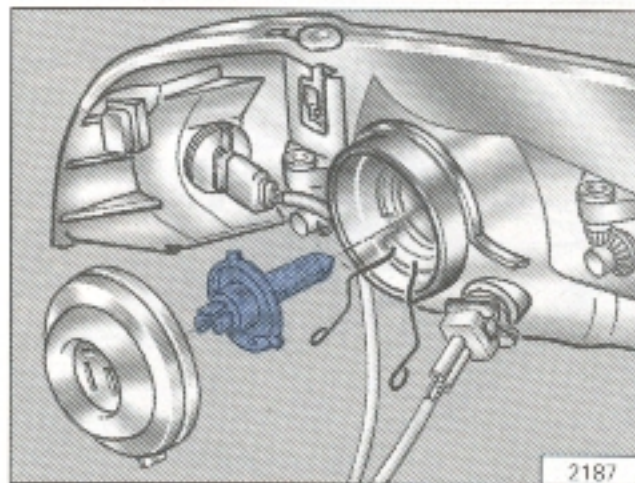

El funcionamiento de las lámparas es un importante tema de seguridad. Por lo tanto, recomendamos que usted tenga, para casos de emergencia, un juego completo de lámparas. Para adquirirlo, concorra al Departamento de Repuestos de un Concesionario Volkswagen.

¡Atención!

**No toque el bulbo de la nueva lámpara con los dedos.
Use siempre un papel o paño limpio.**

Faro simple

Se tiene acceso a la lámpara del faro por el compartimiento del motor. Para sustituirla:

- Remueva el conector.
- Remueva el guardapolvo.
- Suelte la traba y remueva la lámpara.

Faro doble*

Se tiene acceso a la lámpara del faro por el compartimiento del motor. Para sustituirla:

- Desenganche las trabas metálicas, llevándolas hacia los extremos.
- Quite la cobertura para acceso de la lámpara.
- Suelte las trabas y quite la lámpara.

Nota para ambos faros:

Para tener acceso al faro izquierdo, remueva el deflector de aire del radiador.

Sustitución de lámparas (cont.)

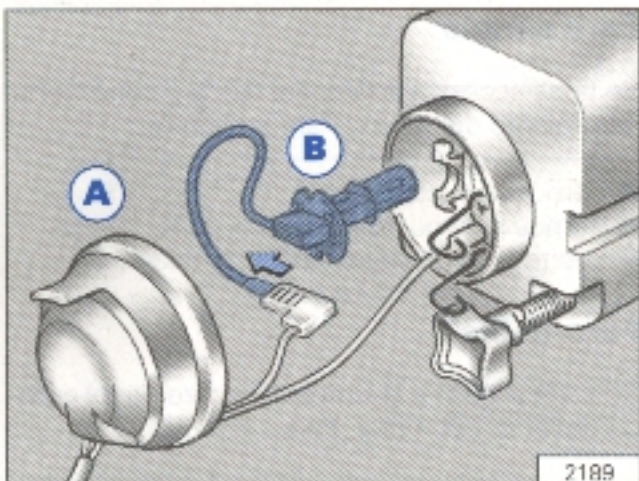

Faros de niebla *

Se tiene acceso a la lámpara del faro de niebla, por la parte inferior del vehículo. Para sustituirla:

- Remueva el guardapolvo (A).
- Remueva la lámpara B, con el terminal conectado.
- Sustituya la lámpara.

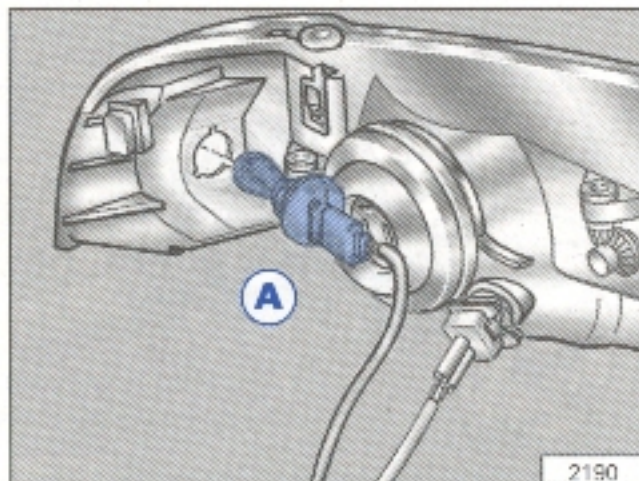

Indicadores de dirección delanteros

Remueva el conjunto de faro presionando la traba (A) y tirando del conjunto hacia afuera.

Remueva el portalámparas (A) de faro, girándolo en sentido antihorario.

Para remover la lámpara del portalámparas, presiónela y gírela en sentido antihorario.

En la instalación del conjunto, no olvide verificar si su traba es efectivamente correcta.

Obs.: Para tener acceso al faro izquierdo remueva el deflector de aire en el radiador, y para acceso al faro derecho, desplace la tapa del filtro de aire.

Sustitución de lámparas (cont.)

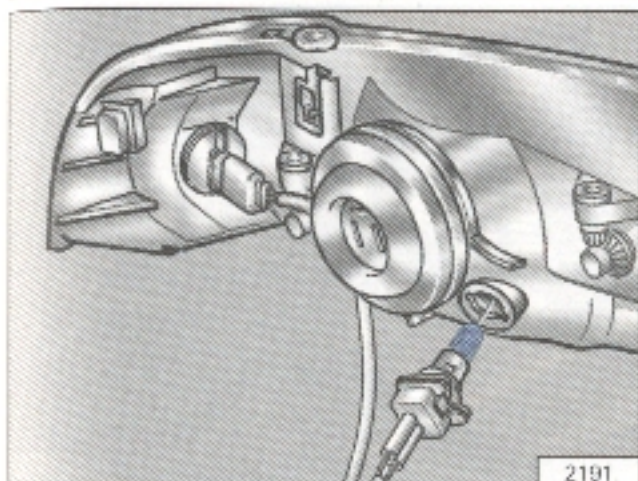

Luces de posición delanteras

Para sustituir la lámpara de las luces de posición delanteras, ubicada en el reflector del faro, gire el portalámpara, en sentido antihorario y tire del mismo. Para retirar la lámpara del portalámpara, tire de ella.

Nota:

Para tener acceso al faro izquierdo, remueva el deflector de aire del radiador.

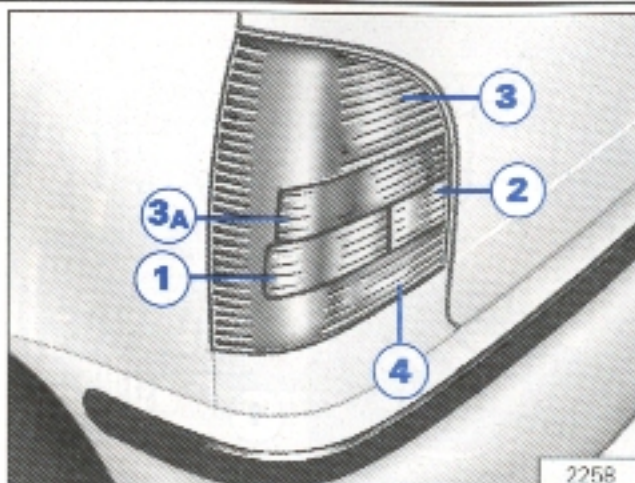

Luces del faro trasero - Gol

Identificación de las lámparas

- 1 - indicadora de giro.
- 2 - faro de marcha atrás.
- 3 - luz de posición/luz de freno.
- 3A- luz adicional
- 4- Luz antiniebla* (sólo lado izq.)

Se debería cambiar esta última lámpara solo en un Concesionario Volkswagen.

Sustitución de lámparas (cont.)

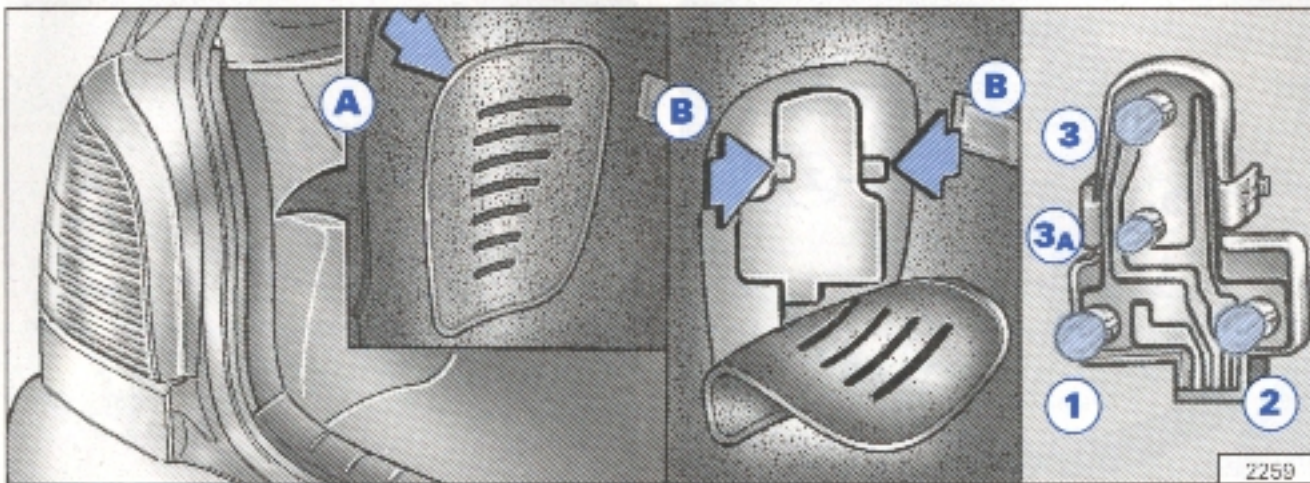

Cambio de lámparas del faro trasero - Gol

Se tiene acceso a las lámparas por el compartimiento de equipajes. Desplace la cubierta (A) del soporte de las lámparas.

Desplace la traba (B) y remueva el soporte con las lámparas. Las lámparas deben ser removidas girándolas en sentido antihorario. La lámpara (3) posee dos filamentos. La posición correcta se logra colocando el perno más distante del bulbo hacia el lado derecho. Las posiciones de las lámparas son simétricas para la luz de posición derecha. Vuelva a colocar la cubierta (A) en la posición original.

(cont.) Sustitución de lámparas (cont.)

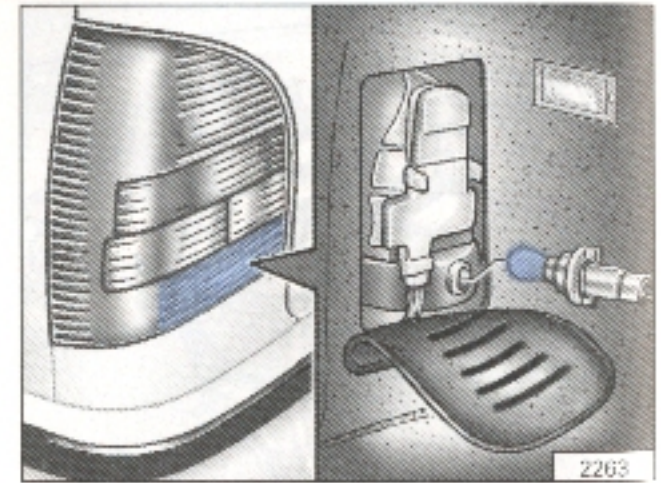

Luz trasera antiniebla

Para cambiar la lámpara girar el soporte en sentido antihorario y tirar para retirarlo. A continuación extraer la lámpara del soporte, tirando de la misma.

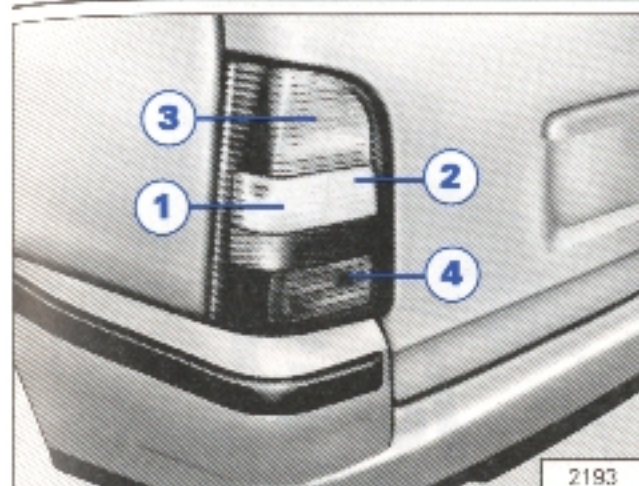

2193

Luces del faro trasero - Gol Country

Los números de la figura identifican cada una de las lámparas:

- 1 - luz de giro.
- 2 - luz de marcha atrás.
- 3 - luz de posición/luz de freno.
- 4 - Luz antiniebla (sólo lado izq.)

Se debería cambiar esta última lámpara solo en un Concesionario Volkswagen.

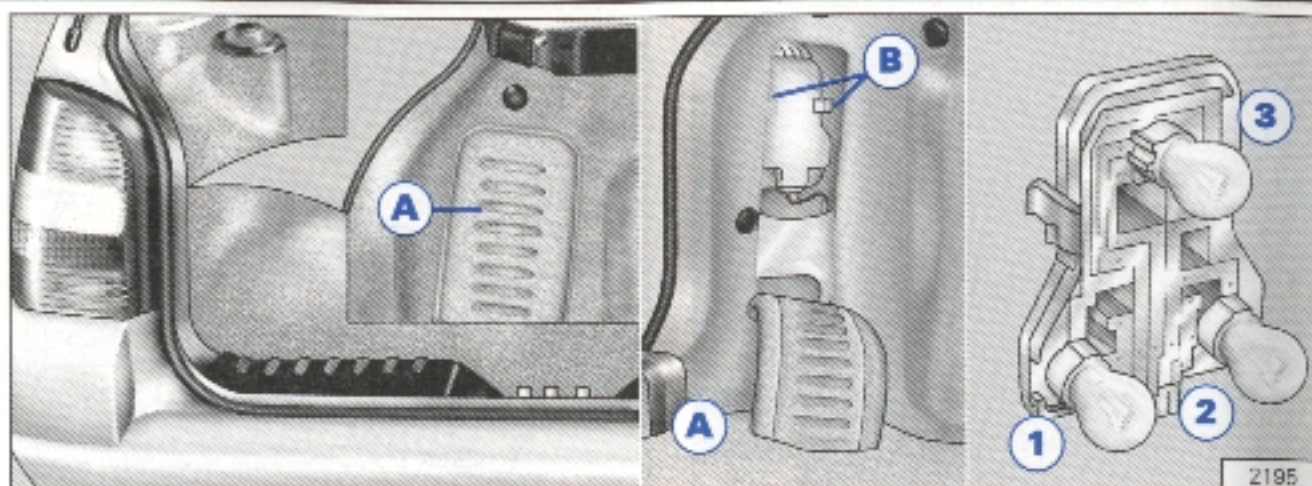

2195

Cambio de lámparas del faro trasero

Para acceder a las lámparas se debe desmontar la cubierta **A** indicada en la figura.

Destrate las presillas **B** y retire el soporte con las lámparas. Desmonte las lámparas girando las mismas en sentido antihorario. La lámpara 3 posee dos filamentos. La posición correcta se logra colocando el perno más distante del bulbo hacia el lado derecho. Las posiciones de las lámparas son simétricas para el faro derecho. Vuelva a colocar la cubierta **A** en la posición original.

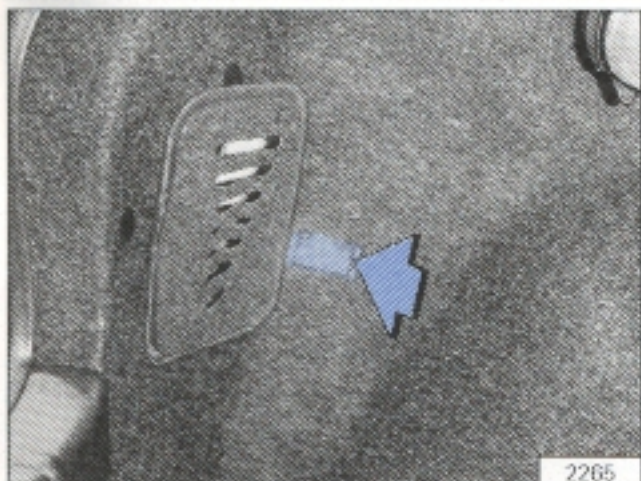

Luz del compartimiento de equipajes*

Retire el artefacto iluminador introduciendo un destornillador entre éste y el revestimiento, forzándolo hacia afuera, hasta desprenderlo.

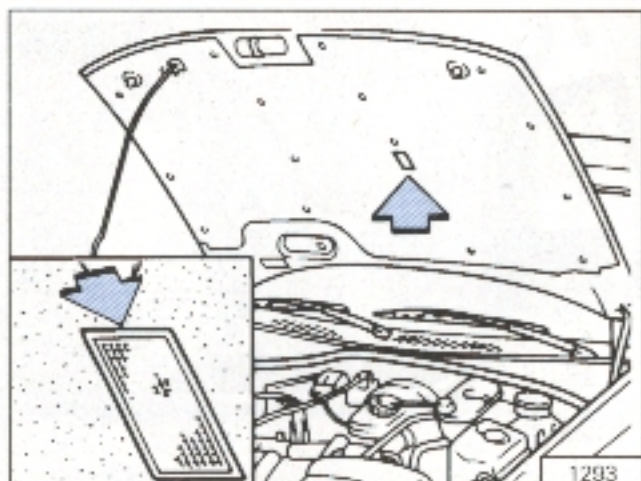

Luz del compartimiento del motor*

Retire el artefacto iluminador introduciendo un destornillador (flecha), forzándolo hacia abajo, hasta desprenderlo.

de Polvo y Polen*

**Luces de patente - Gol**

Remueva el artefacto actuando con un destornillador plano. Retire el conector girándolo en sentido antihorario y, seguidamente, remueva la lámpara presionando y girando en sentido antihorario.

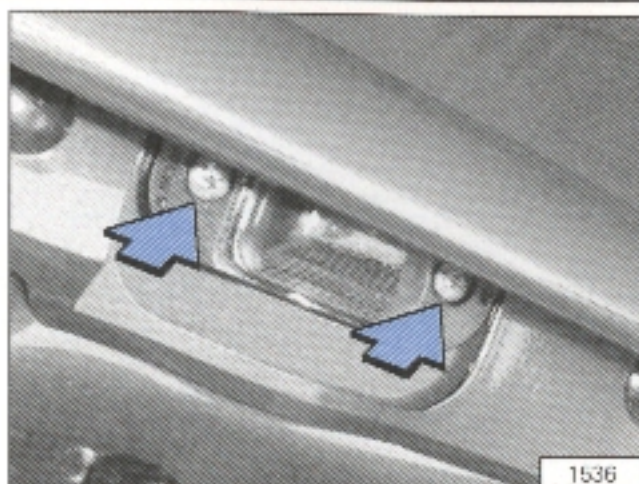
**Luces de patente - Gol Country**

Desmontar el reflector con un destornillador philips. Desmontar el soporte girando en sentido antihorario y retirar la lámpara tirando de la misma.

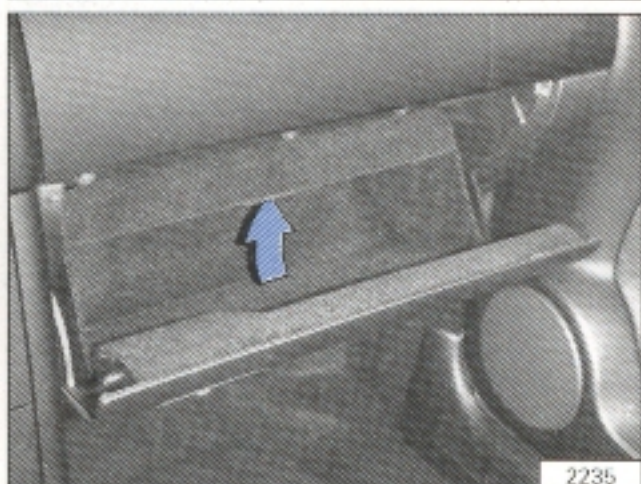

Luz de Guanteras*

Debido a la necesidad de desmontar la guantera, sugerimos cambiar esta lámpara en un Concesionario Volkswagen.

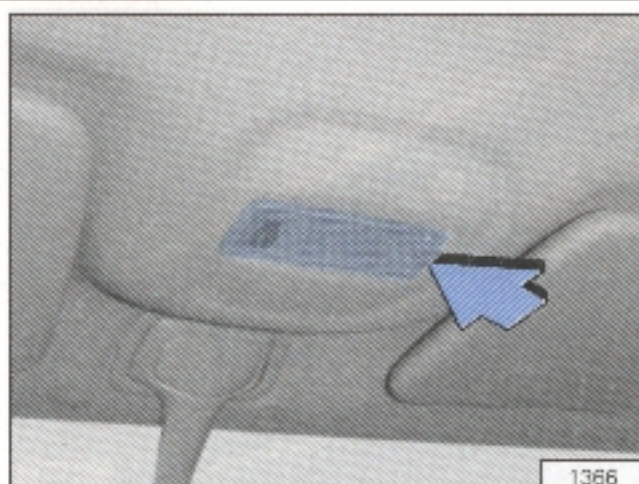

Luz de cortesía - Modelo Grande

Para remover el artefacto iluminador, utilice un destornillador (flecha).

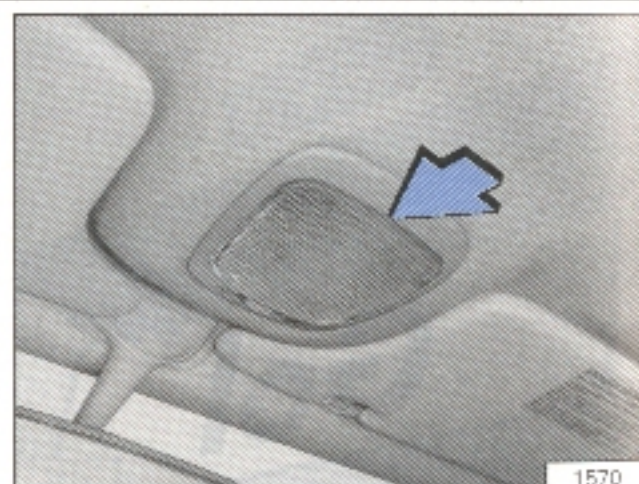

Luz de cortesía - Modelo simple

Para remover el artefacto iluminador, utilice un destornillador (flecha).
Remueva el portalámpara, girándolo en sentido antihorario.
Al instalar el artefacto iluminador, coloque primero el lado de los conectores.

Filtro de Polvo y Polen*

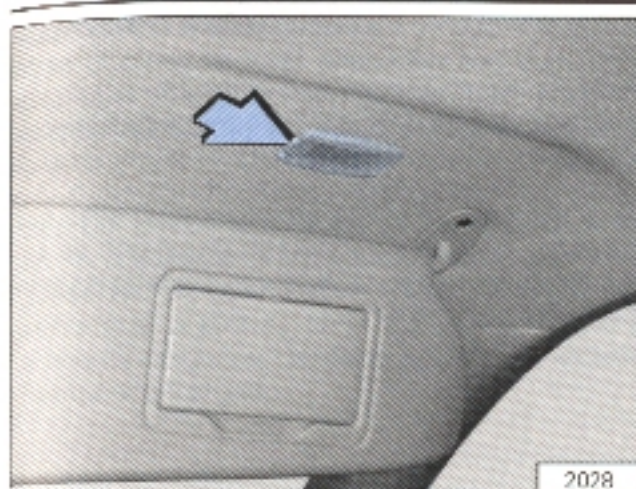
**Iluminación del espejo de cortesía**

Desencajar el artefacto del tapizado de techo, usando un destornillador plano.

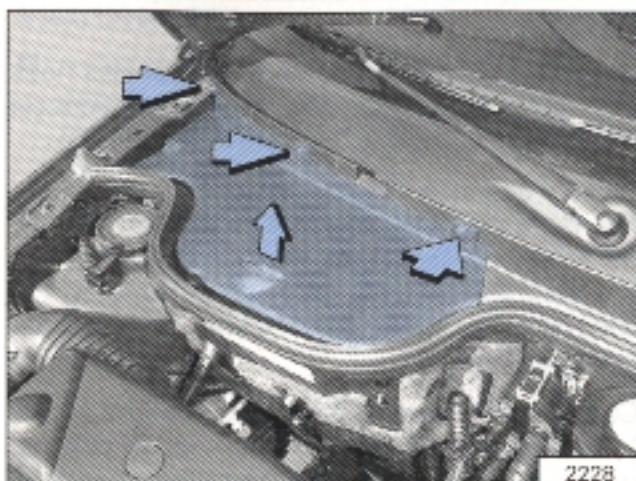

El elemento filtrante puede sustituirse quitando la cubierta de protección.
Antes de instalar el nuevo filtro, limpiar el interior de la carcasa.

Conservación del vehículo

Una conservación periódica y correcta contribuye al mantenimiento del valor del vehículo.

Además, puede ser una premisa para hacer valer el derecho a garantía en caso de desperfecto en la pintura o corrosión de la carrocería.

En los Concesionarios Volkswagen pueden adquirirse productos de conservación. Lea atentamente las instrucciones de uso que figuran en el envase.

¡Atención!

El uso inadecuado de estos productos puede ser nocivo para la salud. Por lo tanto, deben guardarse en lugar seguro, particularmente, fuera del alcance de los niños.

 ***Al comprar productos de conservación, elegir los que sean anticontaminantes. Los residuos de los mismos no deben arrojarse a la basura doméstica.***

Lavado

La mejor protección contra las influencias nocivas del medio ambiente es lavar con frecuencia y aplicar productos conservantes al vehículo.

Dicha frecuencia dependerá, entre otros factores, de la asiduidad con que se use el vehículo, del estacionamiento del mismo (garaje, al aire libre, bajo los árboles, etc.), de la estación del año, de las condiciones atmosféricas y del medio ambiente.

Cuanto más tiempo permanezcan sobre la pintura del vehículo los excrementos de pájaros, restos de insectos, resinas de árbol, polvo industrial y de los caminos, manchas de alquitrán, partículas de hollín, sales antihielo y otras sedimentaciones de índole agresiva, tanto más persistentes serán sus efectos destructores. Las altas temperaturas por ejemplo, debido a la intensa irradiación solar, refuerzan el efecto destructivo.

Así puede ocurrir, bajo determinadas circunstancias, que sea necesario lavar el vehículo cada semana, pero también sea suficiente si se lava una vez al mes aplicándole productos conservantes.

Si el vehículo se utiliza en zonas afectadas por nevadas, luego del periodo de dispersión de sales antihielo, deben lavarse con cuidado las partes bajas del mismo.

Lavadero automático

La pintura del vehículo ofrece tal resistencia que puede lavarse en cualquier lavadero automático. Ciertamente, se verá sometida a efectos de mayor o menor intensidad, según sea la construcción del lavadero, la filtración del agua de lavado, la calidad de los productos de lavado y de conservación, etc. Si después del lavado se observa que la pintura tiene un aspecto mate o presenta rasguños, se debe advertir inmediatamente al encargado.

Instrucciones

- Antes de proceder al lavado automático se deben observar ciertas precauciones, tales como: cerrar las ventanillas, quitar la antena de techo, etc.
- Si el vehículo lleva equipos especiales, por ejemplo spoiler, portaequipajes de techo, antenas radioeléctricas, etc., lo mejor es, hablar antes con el encargado del establecimiento.

Lavado a mano del vehículo

 **En interés del medio ambiente, el vehículo debe lavarse sólo en lugares especialmente previstos para este fin. Lavar un vehículo fuera de estas condiciones puede incluso estar prohibido en determinadas zonas.**

Primeramente, usar abundante agua para reblandecer la suciedad, y enjuagar lo mejor posible. Seguidamente, limpiar el vehículo empujando por el techo y hacia abajo con una esponja blanda, guante o cepillo para lavar, y aplicando poca presión. Emplear jabón sólo cuando la suciedad sea persistente. Enjuagar lo más a menudo posible la esponja o el guante de lavado.

Dejar para el final, la limpieza de las ruedas, zócalos, etc. Para esto, emplear, de ser posible, una segunda esponja.

Después de lavado, enjuagar a fondo el vehículo y, finalmente, secarlo con una gamuza.

Recomendaciones

- El vehículo no debe lavarse a pleno sol.
- Si se lava el vehículo con una manguera, no debe dirigirse el chorro de agua directamente a las cerraduras ya que en ciertas zonas de nuestro país, en época invernal, podrían helarse.

Lavado del vehículo con aparatos de limpieza de alta presión

- Atenerse incondicionalmente a las instrucciones de manejo del aparato de limpieza de alta presión - particularmente, lo referido a la presión y a la distancia de proyección.
- No utilizar toberas de chorro cilíndrico.
- La temperatura del agua debe ser como máximo de 60° C.

¡Atención!

Jamás se deben limpiar los neumáticos con toberas de chorro cilíndrico. Aún cuando la distancia sea relativamente grande y se aplique por poco tiempo, podrían ocasionarse daños.

Conservación

La aplicación regular de productos conservantes protege en gran medida la pintura del vehículo contra las influencias ambientales mencionadas anteriormente bajo el título "Lavado" e, incluso, contra ligeras acciones mecánicas (golpes y rayas leves).

A más tardar, cuando el agua no forma perlas sobre la pintura, debe aplicarse un producto conservante de cera dura. Aún cuando se use con regularidad un producto protector en el lavado, es aconsejable darle a la pintura una protección de cera dura dos veces al año, por lo menos.

Pulido

Sólo es necesario, cuando la pintura haya perdido aspecto brillante y no es posible recobrarlo con productos conservantes. Cuando el pulimento aplicado no contenga conservante, se debe aplicar éste posteriormente.

Nota

Las piezas con pintura mate y las sintéticas no deben tratarse con abrillantadores ni cera sólida.

Desperfectos en la pintura

Pequeños desperfectos, tales como rasguños, rozaduras, impactos de piedras, deberán retocarse inmediatamente, antes que se origine óxido.

Los **Concesionarios Volkswagen** pueden realizar estos trabajos.

El número y el color de la pintura original del vehículo figura en una tarjeta adhesiva que se encuentra en el interior del parante de puerta del conductor.

Ventanillas

La nieve y el hielo de las ventanillas y espejos retrovisores deben quitarse sólo con un rascador de plástico. Para evitar rasguños por las partículas de suciedad, no se debe rasgar con movimiento vaivén, sino siempre en un mismo sentido.

Los residuos de goma, aceite, grasa o silicona, pueden quitarse utilizando un limpiacristales o un disolvente de silicona.

El interior de los cristales se debe limpiar con regularidad.

Para secar los cristales no debe usar la gamuza utilizada para la pintura, ya que podría llevar residuos de cera que dificultarían la visibilidad.

Para evitar cualquier deterioro de los filamentos de la **luneta térmica**, no se debe pegar por dentro ningún autoadhesivo. Asimismo se recomienda no utilizar solventes o productos abrasivos en la limpieza de la luneta térmica.

Burletes de puertas, capó, tapa de baúl y ventanillas

Conviene frotar ligeramente de vez en cuando los burletes de goma con un producto conservador de goma. Esto permite mantener la suavidad y aumentar su duración, impidiendo además que en invierno se congelen.

Piezas de plástico y piel sintética

Las piezas exteriores de plástico se lavan normalmente; las interiores se limpian con un paño húmedo. Si esto no fuese suficiente, sólo podrán utilizarse productos especiales que no incorporen alcoholes y otros disolventes para la limpieza y conservación de estos materiales.

Tapizado y revestimientos de tela

El tapizado y los revestimientos de puertas, bandeja portaobjetos, tapa de baúl, techo, etc., se tratan con productos especiales de limpieza, o bien con espuma seca y un cepillo blando.

Limpieza de los cinturones de seguridad

Mantenga limpios los cinturones. Una banda de cinturón extremadamente sucia puede impedir el enrollamiento del mismo.

Para su limpieza se utiliza sólo agua con jabón neutro, sin desmontarlos del vehículo.

Nota

Los cinturones automáticos deben estar totalmente secos, antes de enrollarlos.

¡Atención!

No someter los cinturones a una limpieza química ya que dichos productos podrían destruir el tejido. Cuide que no entren en contacto con líquidos de naturaleza cáustica.

Llantas de acero

En ocasión del lavado regular del vehículo, también se deben lavar a fondo las llantas o tazas. Así se evita que se adhiera el polvo de abrasión de los frenos, la suciedad y las sales de invierno. Cualquier deterioro de la pintura debe retocarse antes que se oxide. Concurra a un **Concesionario Volkswagen**.

Llantas de aleación liviana

Para mantener durante largo tiempo la apariencia decorativa de las llantas de aleación ligera es necesario conservarlas con regularidad. Ante todo, es necesario lavarlas detenidamente cada dos semanas para quitarles el polvillo de los frenos, ya que, de lo contrario, sería atacado el metal. Después del lavado, deben tratarse con un producto especial para limpieza que no contenga ácidos. Aproximadamente cada 3 meses es necesario frotarlas detenidamente con cera dura para automóviles. No utilizar pulimento para pintura o cualquier otra clase de producto abrasivo. En el caso de haberse deteriorado la capa de pintura protectora (impactos de piedra) debe repararse inmediatamente.

Limpieza y conservación del compartimiento del motor

De ser posible, evite lavar el motor.

¡Atención!

Antes de realizar trabajos en el compartimiento del motor habrá que observar las instrucciones de la página 135.

De vez en cuando debe limpiarse de hojas, flores, etc., la caja colectora de agua (debajo del capó del motor, por delante del parabrisas). Así se evitaría la obstrucción de los orificios de desagüe y que cuerpos extraños pudieran penetrar en el habitáculo a través de la instalación de calefacción y ventilación.

¡Atención!

Por razones de seguridad antes de manipular en la caja de agua se debe quitar la llave del encendido. En caso contrario, de estar conectado el limpiaparabrisas, se corre el riesgo de herirse con el varillaje del mismo al ponerse en movimiento.

El lavado del motor sólo se debe realizar con el encendido desconectado.

No lavar el motor cuando aún está caliente.

No utilizar ácidos o derivados del petróleo (Gas-Oil, kerosén, nafta, etc.)

Evitar chorros directos y concentrados de agua sobre los componentes eléctricos (batería, alternador, sistema de encendido, etc.). Proteger el líquido de freno y el filtro de aire para evitar la entrada de agua.

 *Para evitar la contaminación producida por los residuos de nafta, grasa y aceite, se recomienda, realizar el lavado de motor, sólo en un Concesionario Volkswagen o en un lavadero habilitado para tal fin.*

Protección de las partes bajas del vehículo

Las partes bajas del vehículo llevan una protección duradera contra las influencias de tipo químico y mecánico.

En caso de que esta capa protectora sufra lesiones ocasionales en la ruta, a determinados intervalos, de ser posible, antes y después de la estación fría del año se debe comprobar el estado de conservación de dicha protección y si es necesario, repararla en un **Concesionario Volkswagen**.

Instrucciones para versiones con catalizador

Debido a las altas temperaturas que se forman en la postcombustión de gases, en la zona del catalizador existen unas pantallas protectoras suplementarias, sobre las cuáles no se deberá aplicar ningún tipo de recubrimiento al igual que en los tubos de escape y en el catalizador. Tampoco está permitido quitar esas pantallas protectoras.

Conservación de cavidades

Todas las cavidades del vehículo, expuestas a corrosión, llevan de fábrica una protección permanente.

Ese producto de conservación (cera) no necesita ser comprobado ni retocado. Si a elevadas temperaturas exteriores saliese algo de cera de las cavidades afectadas, bastará eliminarla con un rascador de plástico y lavar con agua jabonosa.

Ceniceros - limpieza

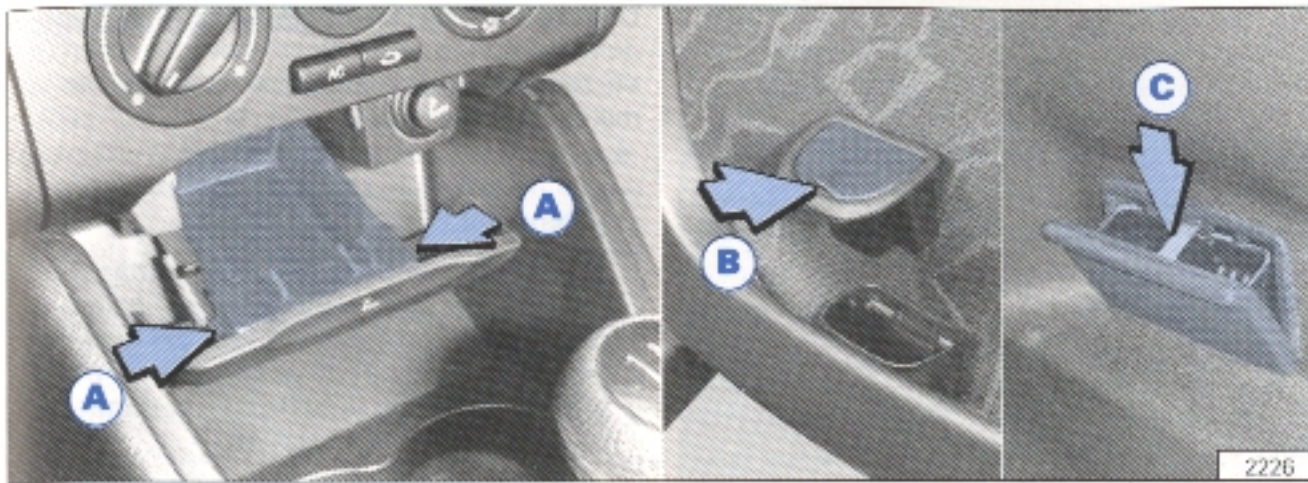

Para efectuar la limpieza de los ceniceros, proceda de acuerdo al modelo y su posición dentro del vehículo.

Cenicero delantero:

- Tirar del mismo hacia arriba, presionando en las zonas indicadas por las flechas.

Cenicero trasero:

Modelo lado izquierdo de la ilustración

- tirar del cenicero por la tapa **B**, desencajándolo de su alojamiento.

Modelo lado derecho de la ilustración

- presionar el fleje de retención **C**, desencajándolo de su alojamiento.

Lubricación de cierres y cerraduras

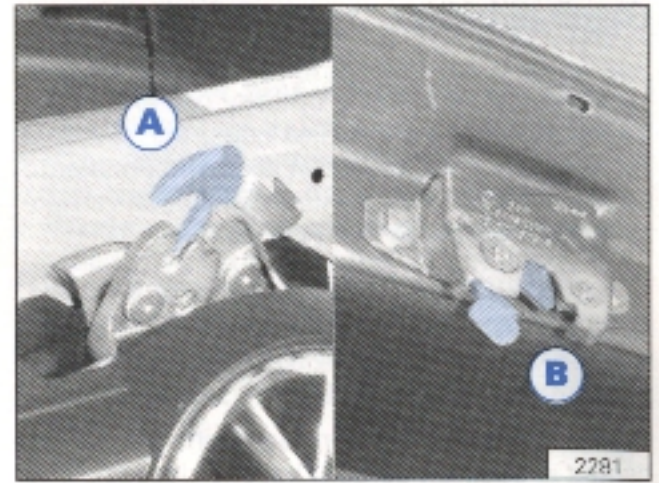

Las cerraduras de las tapas del compartimiento del motor (A) y del compartimiento de equipajes (B) deben ser lubricadas con vaselina. En los cilindros de las cerraduras, use solamente grafito en polvo.

Nota: Por similitud en el diseño, solo se muestra la ilustración del modelo Gol Country.

Ruedas

Generalidades

Los neumáticos nuevos al principio no poseen su grado de adherencia óptimo, por lo que deben someterse a un "rodaje" de unos 100 km a moderada velocidad y con el correspondiente cuidado. Dicho tratamiento influirá positivamente en la duración de los mismos.

Comprobar periódicamente los neumáticos, por si estuviesen dañados (pinchazos, cortes, grietas, abolladuras) y extraer los cuerpos extraños introducidos en los mismos.

Para evitar que se dañen los neumáticos o las llantas al subir un cordón, hacerlo despacio y lo más de frente posible.

Los deterioros de un neumático o una llanta están, con frecuencia, ocultos. Si se sospecha que un neumático está deteriorado, conviene hacerlo comprobar por personal calificado.

Evitar que los neumáticos entren en contacto con aceite, grasa y nafta.

Cuando se hayan extraviado las tapas de las válvulas, deben ser reemplazadas inmediatamente.

Las ruedas o neumáticos desmontados deben guardarse en un lugar fresco, seco, lo más oscuro posible y en su posición natural de uso.

Duración de los neumáticos

Su duración depende esencialmente de los siguientes factores:

Presión de inflado

La presión se debe comprobar, por lo menos, una vez al mes y antes de emprender cualquier viaje largo. Particularmente a altas velocidades tiene suma importancia la presión de los neumáticos.

No olvidar la rueda de auxilio:

- La rueda de auxilio debe tener siempre la presión máxima prevista para el modelo de vehículo.

Comprobar la presión siempre con el neumático frío. **Cuando el neumático está caliente, la presión leída en el instrumento es siempre algo superior al valor del neumático frío. Por lo tanto en esta condición, y de encontrarse alta la presión del neumático, no debe disminuirse.** Cuando varíe mucho la carga del vehículo se debe adaptar correspondientemente la presión de los neumáticos. Los valores de presión figuran en "Datos Técnicos" y en el adhesivo pegado al dorso de la tapa del depósito de combustible. Ver pág. 111.

Una presión excesivamente baja o alta reduce la duración de los neumáticos. Además repercute en forma negativa en el comportamiento de marcha del vehículo.

¡Atención!

A grandes velocidades sostenidas un neumático con baja presión trabaja muy exigido, recalentándose así excesivamente. Esto puede conducir a un desprendimiento de la banda de rodamiento, e incluso, a un reventón.



Un neumático con baja presión aumenta el consumo de combustible, repercutiendo innecesariamente en el medio ambiente.

Modo de conducir

Las aceleraciones bruscas y los frenazos violentos, aumentan el desgaste de los neumáticos.

Balaceo de ruedas

Las ruedas de su nuevo vehículo están balanceadas. Durante el rodaje puede presentarse un desequilibrio debido a influencias externas, que se manifiesta por medio de vibración en el volante.

Como el desequilibrio origina también un elevado desgaste de los elementos de la dirección de la suspensión y de los neumáticos, se deben balancear las ruedas nuevamente. Además, siempre que se coloque un neumático nuevo o se realicen reparaciones sobre éste, se debe balancear la rueda nuevamente.

Ruedas desalineadas

Un ajuste defectuoso de la dirección origina no sólo un mayor desgaste de los neumáticos, sino también una merma de la seguridad de marcha. En caso de desgaste anormal del neumático, acuda a un Concesionario Volkswagen.

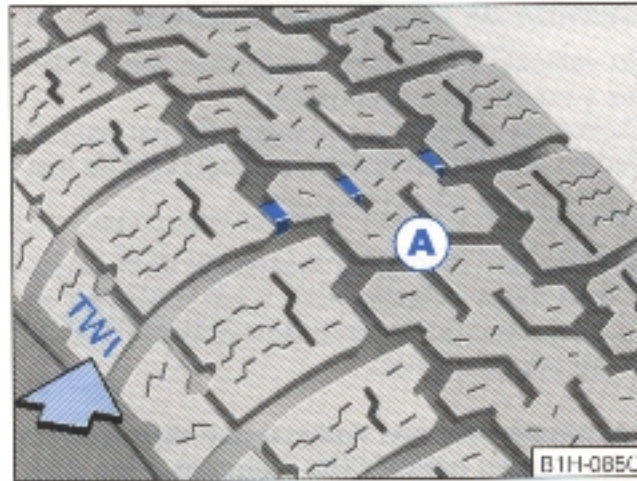

Señal de desgaste

Los neumáticos originales de su vehículo llevan "indicadores de desgaste" (A) en el fondo de las acanaladuras y en sentido transversal. Ver figura. Estos indicadores son, según la marca del neumático, de 6 a 8 y van repartidos equidistantemente en todo el perímetro del propio neumático. Su ubicación va indicada por unas señales en los laterales del neumático (p. ej., las siglas "TW1" o unos triángulos).

¡Atención!

Alcanzada la profundidad de desgaste que acusan los indicadores, cambiar los neumáticos lo antes posible.

Los neumáticos gastados, particularmente cuando se conduce a altas velocidades por ruta mojada, disminuyen la necesaria adherencia y acentúan el hidropneumático (aquaplaning). Por lo tanto, aconsejamos encarecidamente sustituir los neumáticos cuando los indicadores sean visibles.

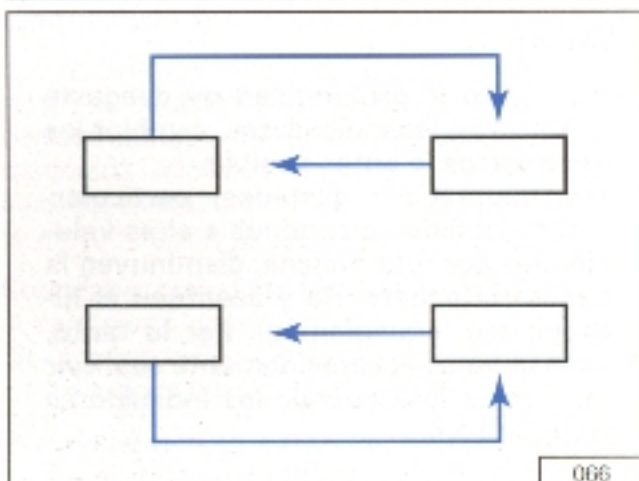

Rotación de ruedas

Cuando se hayan desgastado algo más respecto de los traseros los neumáticos delanteros (por regla general 10.000 km o menos), es aconsejable cambiarlos por los traseros, conforme al esquema. De esta manera, se consigue la misma duración aproximada en los cuatro neumáticos.

En determinados casos de desgaste es mejor hacer la rotación cruzada de los neumáticos. Para más detalles, acuda a un Concesionario Volkswagen.

Cambio de ruedas/neumáticos

Su vehículo se encuentra equipado con las llantas y neumáticos adecuados. Dichos elementos contribuyen a lograr estabilidad en ruta como así también seguridad de marcha en todas las condiciones.

- Cualquier montaje o reparación de neumáticos exige conocimiento y herramientas especiales y, por lo tanto, sólo deberán realizarse por un experto.

Los concesionarios Volkswagen disponen de información actualizada respecto a los neumáticos aprobados por Volkswagen Argentina S. A.

Debido al problema de desechar los neumáticos viejos y a las herramientas y conocimientos especiales que se necesitan, recomendamos realizar el cambio de neumáticos en un Concesionario Volkswagen.

- Por razones de seguridad no se debe renovar el neumático de una sola rueda, sino que debe hacerse por lo menos en las dos ruedas de un mismo eje. Los neumáticos en mejor estado deben ir siempre en las ruedas delanteras.

- Sólo se combinarán neumáticos radiales de un mismo tamaño, tipo de construcción y, de ser posible, del mismo tipo de perfil.
- No utilizar nunca neumáticos usados, cuya procedencia se desconozca.

Identificación de neumáticos

Se deben usar solamente los neumáticos especificados para cada tipo de llanta y aplicación.

Para su conocimiento, cuando deba reemplazar neumáticos, las características del mismo están especificadas por números y letras inscriptas en sus laterales, como se indica a continuación.

185/60 R 14 82 H (nuevo sistema)
185/60 HR 14 (sistema en sustitución)

- 185 - ancho del neumático (mm)
- 60 - relación altura/ancho
- R - neumático radial (el diagonal no lleva identificación)
- 14 - diámetro de la llanta (pulgadas)
- 82 - índice de la capacidad de carga del neumático

índice	Kg
79	437
80	450
81	462
82	475
83	487

H - velocidad máxima a la que el neumático puede rodar con total seguridad (km/h)

S = 180 H = 210
 T = 190 V = 240

Los neumáticos también tienen indicada la fecha de fabricación (3 números) grabada al final de la secuencia de números, y comienzan por las letras "DOT".

Ejemplo



Fabricado en la 32ª semana del año 1995.

En caso de colocar neumáticos o llantas que difieran de los equipados por el vehículo en origen, rogamos tener en cuenta lo siguiente:

¡Atención!

■ Por razones técnicas no podrán utilizarse, en ningún caso, llantas de otros vehículos, ni siquiera las del mismo modelo.

■ Las llantas y sus tornillos de fijación están armonizados técnicamente entre sí.

En caso de cambiar las llantas (p. e., de aleación liviana) se deben colocar los tornillos con la longitud y forma adecuada, pues de ellos depende el buen asiento de las ruedas y el buen funcionamiento de los frenos.

■ Usando neumáticos o llantas no aprobados por el fabricante para su vehículo, puede ocurrir que la seguridad resulte disminuida.

■ Si posteriormente se colocan tazas de rueda o un spoiler frontal, verificar que ingrese suficiente aire para refrigeración del freno.

Los Concesionarios Volkswagen lo informarán acerca de las posibilidades descriptas.

¡Atención!

Sólo en casos de emergencia, y conduciendo con suma precaución, se podrán usar neumáticos de más de 6 años de antigüedad.

Cadenas para nieve

Deben colocarse en las ruedas delanteras

Instalar cadenas de eslabones finos que no sobresalgan más de 15 mm (incluido el cierre de cadena), por sobre el nivel de la banda de rodamiento.

En caso de utilizar cadenas para nieve, se deben quitar las tazas de rueda y los aros embellecedores (en caso de que existan).

En los trayectos libres de nieve habrá que quitar las cadenas, ya que en tal caso éstas empeoran el comportamiento de marcha del vehículo, dañan los neumáticos y se deterioran ellas mismas rápidamente.

Se deben tener en cuenta los límites de velocidad establecidos para el uso de las cadenas para nieve.

Prolongado desuso Precauciones y cuidados

De pronto el propietario se encuentra ante un problema.

- ¿Qué hacer con el vehículo cuando el mismo no está siendo utilizado?
- ¿Cómo protegerlo contra la acción del tiempo y de la inmovilización?
- ¿Existe alguna forma de impedir su deterioro?
- ¿Cuál es el máximo período durante el cual el vehículo puede estar parado?

La respuesta no es tan simple como nos gustaría que fuese, pues ni aún la más sofisticada tecnología empleada en el desarrollo de un vehículo puede garantizarlo contra la acción del tiempo.

Un vehículo que necesita permanecer inmovilizado por un período aproximado de 6 meses, no podrá tener más el mismo comportamiento anterior. La vida útil del vehículo podrá estar sensiblemente comprometida. Las razones son varias: las gomas se resecan, el combustible se oxida, etc.

Hasta los 30 días de inmovilización del vehículo aún es posible revertir las consecuencias negativas surgidas de tal situación. De allí en adelante, cuanto más tiempo el vehículo permanezca inactivo, más difícil será garantizar su desempeño posterior.

Lo ideal sería que el vehículo nunca permaneciera mucho tiempo sin ser utilizado. Siendo necesario mantenerlo inactivo por un tiempo prolongado, es conveniente que, previamente sean tomados algunos cuidados específicos para cada parte del vehículo.

Sub-carrocería

(Suspensiones, frenos, ruedas y neumáticos)

- Los neumáticos deben permanecer suspendidos (sin contacto con el suelo) para evitar que se deformen permanentemente.
- La oxidación de los discos o tambores de freno torna excesivamente agresivo al freno. Para minimizar sus efectos negativos, el vehículo debe ser guardado en un lugar seco y aireado, cuidando que el vehículo no tenga humedad.
- Rodamiento de las ruedas: el lubricante no resiste largo tiempo de inactividad. Por lo tanto, se debe cambiar la grasa inmediatamente antes y después del desuso.
- El silenciador está sujeto a una precoz corrosión.

Protegerlo internamente es imposible. La única solución posible es evitar guardar el vehículo mojado y en lugar húmedo o no aireado.

Carrocería

La carrocería sufre oxidación en las articulaciones, deterioro de las piezas de goma y de los lubricantes de las máquinas de los alzacristales, como también de las cerraduras de las puertas y de las tapas. Dos días antes de la inmovilización, lave el vehículo con un producto neutro de limpieza y mucha agua (no se debe usar querosén) u otros derivados de petróleo o ácido que aceleran la oxidación), lejos del lugar donde será guardado. Séquelo muy bien y deje el vehículo con las puertas y tapas abiertas, expuesto al sol.

Luego, aplique cera protectora y guárdelo con los vidrios ligeramente abiertos, en un lugar seco y bien ventilado. Coloque en el habitáculo sacos de silicagel o un producto similar, para absorber la humedad del aire. No coloque cubiertas o cubreautos que impidan la ventilación del vehículo.

Motor/transmisión

Dos días antes de la inmovilización, sustituya:

- aceite del motor.
- líquido de enfriamiento del motor.
- abastezca el tanque con combustible con aditivo y haga funcionar el motor durante algunos minutos. Su Concesionario puede recomendarle el aditivo apropiado para ser usado en estos casos.
- Deje la palanca de cambios en punto muerto.
- No ponga aceite en el combustible pues esto podría dañar el catalizador.

¡Atención!

Es conveniente poner el vehículo en movimiento y hacerlo rodar algunos kilómetros, por lo menos cada 30 días.

Después del desuso:

- sustituya el aceite del motor
- consuma el combustible del depósito
- sustituya nuevamente el aceite del motor.
- coloque combustible con aditivo en el primer abastecimiento.

Sistema eléctrico

- desconecte el cable negativo de la batería.
- mantenga los brazos del limpiaparabrisas/luneta trasera separados de los cristales.

Antes de volver a colocar el vehículo en movimiento:

- conecte el cable negativo de la batería
- limpie el parabrisas/luneta trasera y las escobillas, con jabón neutro y agua tibia, antes de accionar el limpiaparabrisas o el limpialuneta.

¡Atención!

■ Para evitar inconvenientes e inclusive problemas con la garantía del vehículo, tenga en cuenta que, a pesar de tomar las debidas precauciones, un vehículo no debe permanecer inactivo por largo tiempo. Por lo tanto, usted estará mejor protegido si pone el motor en funcionamiento cada 15 días, y hace rodar el vehículo algunos kilómetros, por lo menos cada 30 días.

■ El gas del escape puede ser extremadamente tóxico. Nunca permanezca en ambiente cerrado mientras el motor esté funcionando.

Cambio de rueda (auxilio)

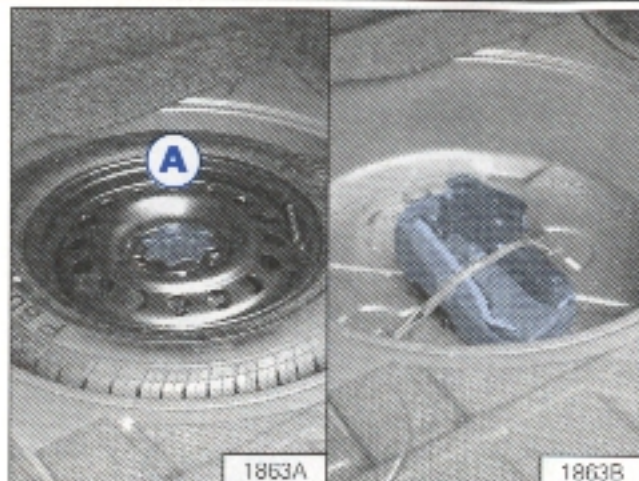
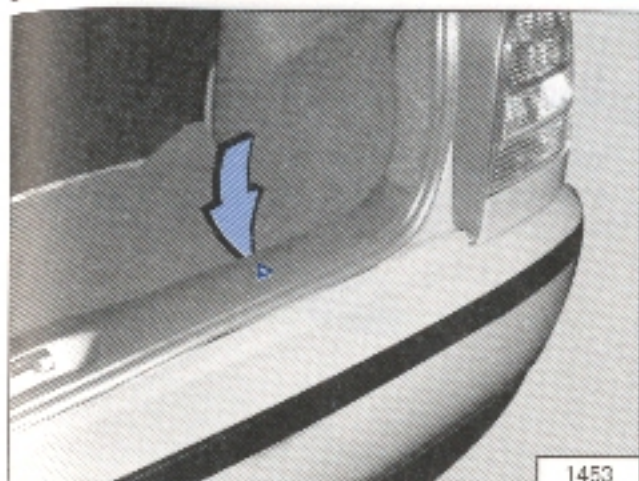

- Colocar el vehículo lo más lejos posible del tráfico. De ser necesario, conectar los intermitentes de emergencia (balizas) y colocar el triángulo de seguridad. Observar las disposiciones legales al respecto.
- Deberán descender todos los ocupantes del vehículo y mantenerse alejados de la zona de peligro (p. ej., detrás del "guardarail").
- Tirar firmemente del freno de mano e insertar una marcha corta. En una pendiente se debe calzar la rueda opuesta a la averiada con una piedra u objeto adecuado.

- Sacar del baúl las herramientas y la rueda de auxilio, girando el fijador **A** en sentido antihorario hasta sacarlo por completo.
- El crique y la llave de rueda se encuentran en la bolsa de herramientas fijada a la rueda de auxilio por una cinta elástica. Para extraerla, suelte uno de sus extremos. Observe la posición tanto de la bolsa en la rueda como también del crique y de la llave, en la bolsa, para no tener dificultad, al volver a colocarla.

Desmontar la taza de rueda

- **taza pequeña/grande**
(llanta de acero)

Para desmontarlas utilice la extremidad de la llave de rueda.

La muesca para insertar la llave en la taza pequeña se encuentra en la parte superior del símbolo VW (no mostrada en la figura).

- **taza central**

(llanta de aleación liviana)

Para desmontarla utilice la llave de rueda, insertándola en la muesca de la propia llanta (lado opuesto a la válvula) - Ver figura superior

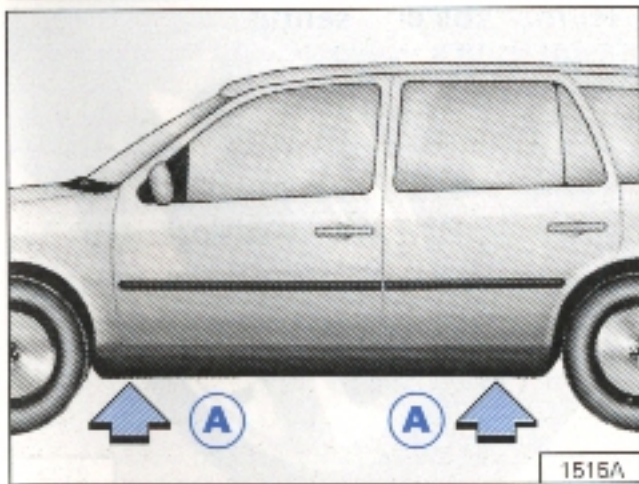

Una vez quitada la taza de rueda afloje los tornillos aproximadamente una vuelta y coloque el crique sólo en los lugares indicados con la letra A (ver figura central). Dichos lugares de fijación del crique son fácilmente reconocibles por las molduras en el zócalo que los identifican.

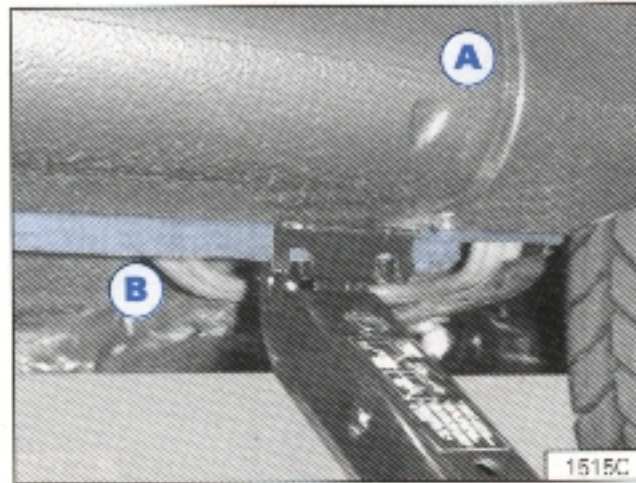

- Verifique el correcto apoyo del crique sobre una superficie firme. Si fuera necesario utilice una base amplia y estable como apoyo (por ejemplo, una tabla gruesa).

¡Atención!

El soporte del crique debe encajar en el nervio vertical del larguero inferior B del vehículo para evitar un posible deslizamiento y la posterior caída del mismo.

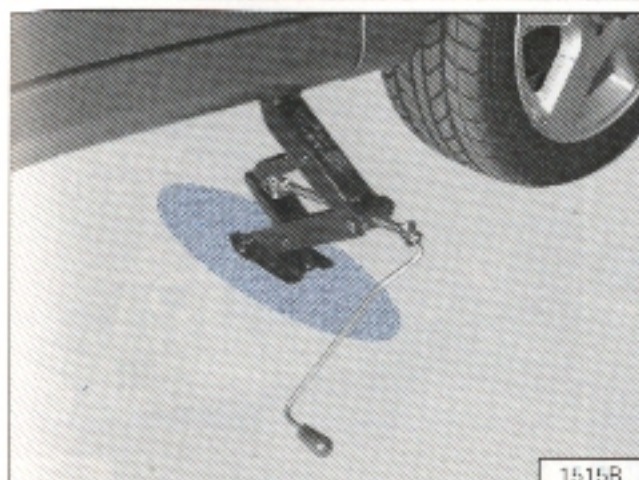

- Eleve el vehículo y quite los tornillos, dejando el tornillo superior para el final. Sustituya la rueda dañada por la de auxilio y coloque nuevamente los tornillos comenzando por el superior. Apriételos ligeramente.
- Baje el vehículo y apriete en forma definitiva y en cruz los cuatro tornillos.

¡Atención!

- La taza completa posee un rebaje (en el lado inferior del símbolo "VW") que debe coincidir con la válvula, cuando se instale en la llanta.
- El críque debe ser utilizado únicamente para cambiar la rueda.
- No ponga el motor en marcha cuando el vehículo estuviera levantado.

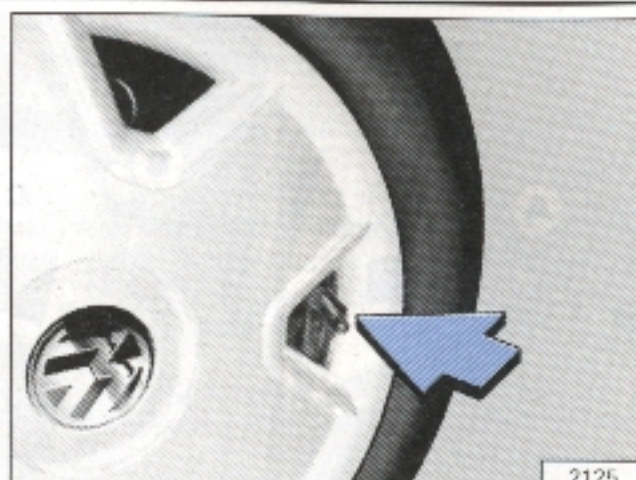

- **Estando levantada una de las ruedas delanteras, el colocar una de las marchas no impedirá que el vehículo pueda desplazarse (pues no tiene freno motor).**
- **Todo vehículo sale equipado de fábrica con ruedas (inclusive la de auxilio) y tornillos especificados. Solamente deben ser sustituidos por otros de las mismas características.**
- **Solamente utilice la rueda de auxilio durante el recorrido que sea necesario hacer hasta arreglar el neumático pinchado.**
- **Nunca lubrique los tornillos. Tan sólo límpielos antes de instalarlos.**

Neumáticos con sentido de rodadura único

En caso de neumáticos con perfil sujeto a un sentido de rodadura obligatorio (que indican las flechas previstas en los costados de la cubierta) se deberá respetar necesariamente dicha indicación. De esta forma, quedan garantizadas las propiedades óptimas en lo que respecta a aquaplaning, adherencia, ruidos y abrasión.

Si en caso de avería de un neumático se debe colocar la rueda de auxilio en dirección contraria al sentido de marcha, deberá ser por poco tiempo, ya que las propiedades del neumático se verán enormemente disminuidas. Recomendamos tener en cuenta esta circunstancia, sobre todo si la calle está mojada, y adaptar la velocidad al estado de la misma.

Para aprovechar al máximo las ventajas del principio de los neumáticos sujetos a rodadura unidireccional debería cambiarse, en cuanto sea posible, el neumático averiado.

De ser necesario, es factible montar el neumático que se encuentra en dirección contraria al sentido de marcha en el sentido de rodadura prescrito.

Fusibles

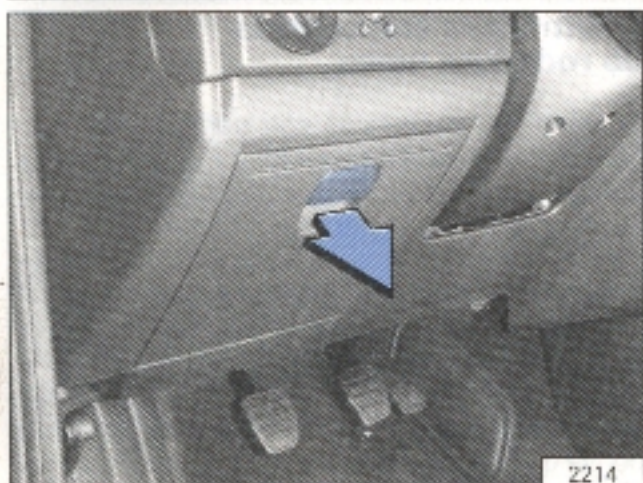

Los diferentes circuitos eléctricos están protegidos por medio de fusibles.

Para tener acceso a la central eléctrica (caja de fusibles) abrir la tapa que se encuentra debajo del panel de instrumentos.

Nota

Los vehículos equipados con motor diesel cuentan con una fusiblera adicional en el vano motor.

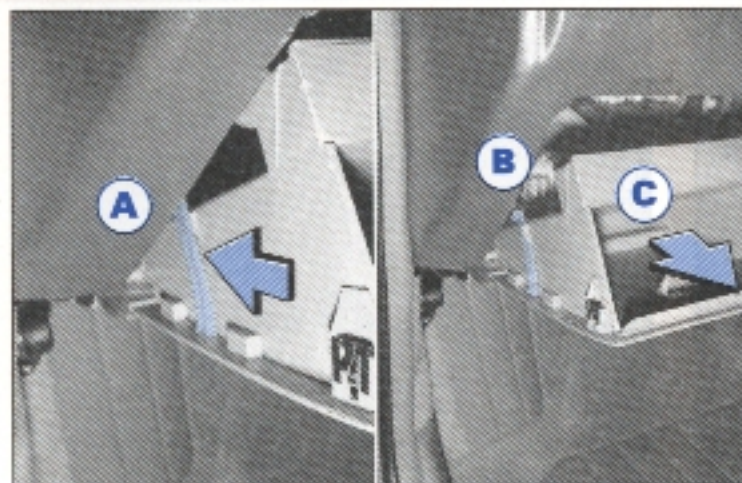

Para abrir la tapa indicada, proceda del siguiente modo:

- presionar hacia adentro las lengüetas **A** de la tapa de fusibles para lograr desencajarlas del frente del panel **B**.

- a continuación tirar de la tapa en el sentido indicado **C**, hasta lograr desplazarla de su alojamiento, quedando de esta forma la fusiblera a la vista.

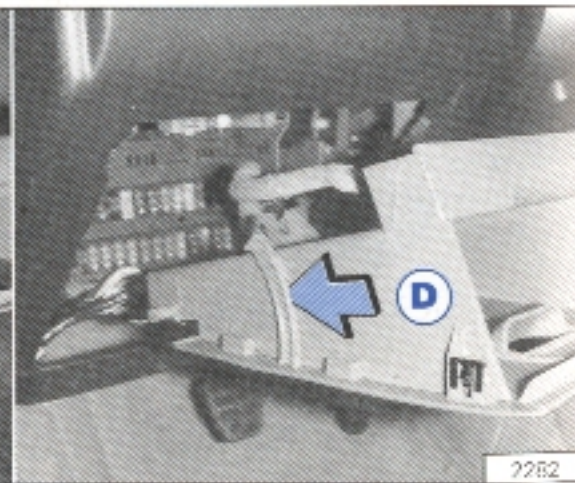

Para reinstalar la tapa, presionar las lengüetas **D** hacia adentro, mientras se encaja la tapa en su alojamiento.

Disposición de los fusibles
Vehículos equipados con motor nafta

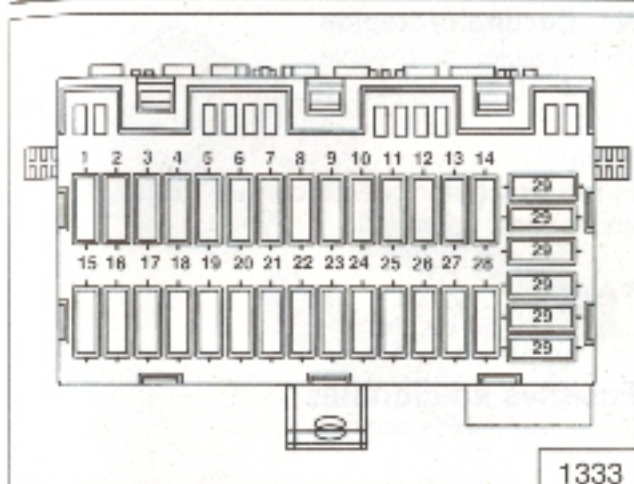

Función y capacidad (amperes) de los fusibles

Nº	Circuito protegido	A ¹⁾
1	Bocina	10
2	Luz baja izquierda	10
3	Unidad de comando del sistema de freno ABS	10
4	Motor del ventilador del sistema de enfriamiento o motor del ventilador del sistema de enfriamiento/ relevador del funcionamiento posterior del ventilador (vehículos equipados con A/A)	40
5	Luz baja derecha	10
6	Luz de freno/reloj/computadora de abordo/luz del compartimiento de equipajes/luz interior	10

Nº	Circuito protegido	A ¹⁾
7	Luz de posición delantera/trasera derecha	4
8	Interruptor/luz de emergencia (balizas)/ guiñada de los faros	25
9	Motor del ventilador del sistema auxiliar de enfriamiento (vehículos equipados con A/A)	40
10	Aire acondicionado/ventilador de aire interior	25
11	Libre	
12	Traba eléctrica de puertas	15
13	Sistema de inyección electrónica, válvula del filtro de carbón activado ²⁾	15
14	Bomba de combustible	15
15	Luz alta derecha/lámpara testigo de luz alta	15
16	Luz alta izquierda	15
17	Limpia y lavaparabrisas/lavador de la luneta trasera	15
18	Faro de niebla	15
19	Amplificador del altavoz de la tapa de compartimiento de equipajes	20
20	Luz de posición delantera/trasera izquierda/luz del compartimiento del motor	4
21	Iluminación del cenicero y encendedor de cigarrillos/luz de niebla trasera/ luces de patente/luz de la guantera/lámpara testigo de las luces de posición	4

Nº	Circuito protegido	A ¹⁾
22	Desempañador de la luneta trasera	25
23	Limpialuneta trasera	10
24	Ventilación forzada/aire acondicionado	25
25	Encendedor de cigarrillos	10
26	Comando eléctrico de los espejos retrovisores	4
27	Indicadores de giro/luces indicadores/ velocímetro/indicador del nivel de combustible y de la temperatura del líquido de enfriamiento	10
28	Luz de marcha atrás	10
29	Fusibles de reserva: 4A, 10A, (dos fusibles) 15, 25, 30 o 4, 10A, 15, 25 y 40, para vehículos equipados con A/A o motor 2.0 Nafta.	

Nota:
 El radioreceptor posee un fusible de 4 (o de 10 para modelos con CD), localizado en la parte trasera del mismo.

- 1) Amperes
- 2) En vehículos equipados con motor 1.0 este fusible protege también el sensor de velocidad y el corte del A/A* a través del módulo electrónico.

AUTOAYUDA

Disposición de los fusibles

Vehículos equipados con motor diesel

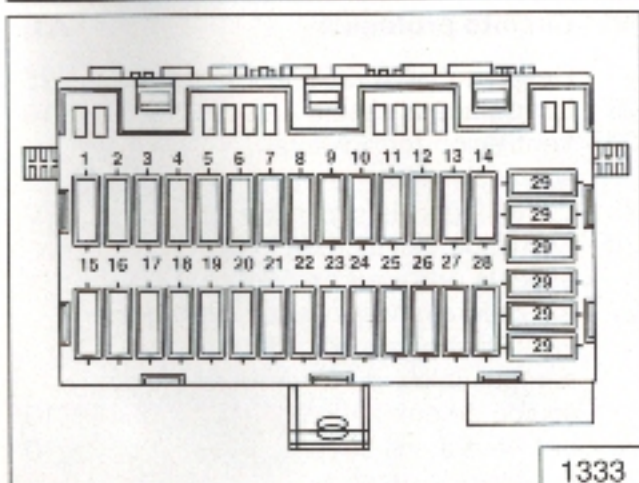

Función y capacidad (amperes) de los fusibles

Nº	Circuito protegido	A ¹⁾
1	Bocina	10
2	Luz baja izquierda	10
3	Sin función	
4	Ventilador de radiador	40
5	Luz baja derecha	10
6	Luz de freno/luz interior/reloj/ luz del compartimiento de equipajes	10
7	Luz de posición del./tras. derecha	4
8	Interruptor de luces de emergencia, luces de emergencia, guiñada de los faros	15
9	Sin función	
10	Aire acondicionado	25 (libre en vehículos sin A/A)

Nº	Circuito protegido	A ¹⁾
11	Sin función	
12	Traba eléctrica de puertas	15
13	Sistema electrónico de la inyección	10
14	Sin función	
15	Luz alta/testigo luz alta	15
16	Luz alta izquierda	15
17	Limpia-lavaparabrisas/ Lavador de luneta trasera	15
18	Faro antiniebla	15
19	Sin función	
20	Luz de posición delantera/trasera izquierda/ Luz del compartimiento del motor	4
21	Luz de patente/iluminación del encendedor/iluminación del cenicero/ Luz antiniebla trasera/ Luz de guantera /Lámpara testigo de las luces de posición	4
22	Desempañador de la luneta trasera	25
23	Limpialuneta trasero	10
24	Aire acondicionado/ventilación forzada	25
25	Encendedor de cigarrillos	10
26	Comando eléctrico de los espejos retrovisores	4
27	Indicadores de giro/luces indicadoras/ velocímetro/indicador del nivel de combustible y de la temperatura del líquido de enfriamiento	10
28	Luz de marcha atrás/válvula corte comb./avance automático de bomba inyectora	10

Nº	Circuito protegido	A ¹⁾
29	Fusibles de reserva: 4, 10 (2 fusibles), 15, 25 y 40.	

Nota:

El radioreceptor cuenta con un fusible de 4 A en su parte posterior.

¹⁾ Amperes

Fusibles adicionales

(en portafusibles aparte)

Los fusibles descritos a continuación sólo se encuentran en vehículos equipados con motor diesel.

Circuito Protegido

- Sistema de precalentamiento diesel²⁾60

¹⁾ Amperes

²⁾ El cambio de este fusible se debe hacer en un Concesionario Volkswagen.

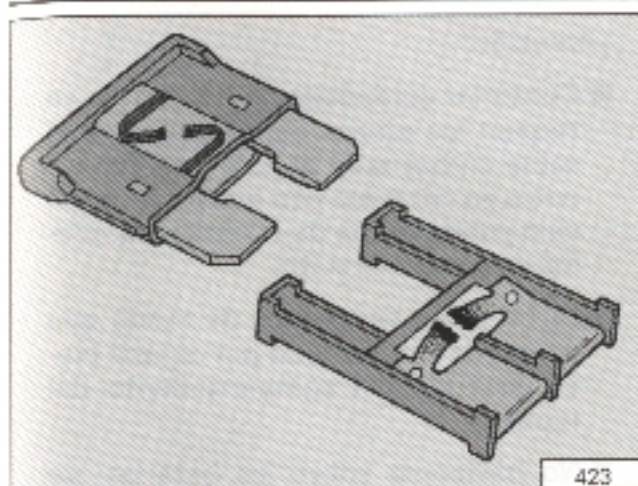

Cambio de fusibles

- Desconectar el accesorio eléctrico afectado.
- Determinar, en base a la tabla de fusibles, cuál es el fusible que pertenece a dicho accesorio eléctrico.
- Utilizando el extractor de fusibles que se encuentra en el interior de la tapa, sustituir el fusible fundido (reconocible a través de la tira de metal derretida) por un fusible nuevo del mismo tipo (cantidad de amperes).

Identificación de fusibles

Los fusibles poseen un código de color que permite diferenciarlos y que tiene estricta relación con su capacidad, a saber:

Color	A ¹⁾	Color	A ¹⁾
Rosa	.4	Azul	.15
Marrón claro	.5	Incolor/blanco	.25
Rojo	.10	Verde	.30
		Naranja	.40

1) Amperes

Observaciones

■ Si después de cambiar un fusible, se vuelve a fundir en poco tiempo, acuda inmediatamente a un Concesionario Volkswagen.

■ **Bajo ningún concepto deben emplearse fusibles "reparados", puesto que podrían originarse averías de mayor importancia en otros lugares de la instalación eléctrica.**

■ Algunos de los accesorios eléctricos mencionados en la tabla "Disposición de los fusibles" pertenecen sólo a determinadas versiones del modelo o bien son equipos opcionales.

Es aconsejable llevar siempre consigo algunos fusibles de repuesto, que pueden adquirirse en cualquier Concesionario Volkswagen.

Arranque con batería auxiliar

A = batería descargada

B = batería cargada

La batería está en el compartimiento del motor.

En caso que el vehículo no arranque por tener la batería agotada, puede utilizarse la batería de otro vehículo, con ayuda de un **cable auxiliar de arranque**. En este caso, tener en cuenta lo siguiente:

- Ambas batería deben tener una tensión nominal de 12 voltios. La capacidad (Ah) de la batería cargada no debe ser muy inferior a la agotada.
- Sólo se utilizarán cables auxiliares de arranque, cuya sección transversal sea suficientemente grande. Atenerse a los datos del fabricante.
- Utilizar sólo cables auxiliares con pinzas de conexión debidamente aisladas.
- Una batería agotada puede congelarse a -10°C . Antes de hacer la conexión del cable mencionado, se debe descongelar la batería, ya que podría explotar.
- Entre ambos vehículos no debe haber contacto alguno, pues de lo contrario podría pasar corriente al unir los polos positivos.
- Verificar que los bornes de la batería agotada estén firmemente ajustados.

■ Poner en marcha el motor del vehículo que suministra la corriente.

■ Conectar los cables respetando el siguiente orden:

1. Un extremo del cable (+), casi siempre rojo, al polo (+) de la batería agotada.
2. El otro extremo del cable rojo al polo (+) de la batería cargada.
3. Un extremo del cable (-), casi siempre negro, al polo (-) de la batería cargada.
4. El otro extremo del cable negro (x) a una pieza maciza, firmemente atornillada al bloque del motor, o bien directamente a este último.

No conectar el cable al polo negativo de la batería descargada, ya que en caso de saltar chispas puede inflamarse el gas emanado por la propia batería.

¡Atención!

■ **Controlar cuidadosamente que no se toquen las pinzas del cable y que el cable embornado al polo positivo no entre en contacto con piezas del vehículo conductoras de electricidad. ¡Peligro de cortocircuito!**

■ **Dicho cable se tenderá de modo que no pueda ser mordido por alguna pieza giratoria del compartimiento del motor.**

■ **No inclinarse sobre las baterías, ya que existe peligro de sufrir quemaduras corrosivas.**

■ **No acercar a la batería ningún agente de ignición (llama desprotegida, cigarrillos encendidos, etc.). ¡Riesgo de explosión!**

- Poner en marcha el motor, tal como se describe en el apartado "Arranque del motor".
- Si el motor no arranca inmediatamente, interrumpa el arranque después de 10 segundos y repítalo después de una pausa de medio minuto.
- Con el motor en marcha, quitar los cables exactamente en el orden inverso al descrito en la operación.

Motor

Descripción general:

- Motor en posición longitudinal, de cuatro tiempos
- Bloque de cilindros de fundición gris
- Cárter de aceite, de chapa de acero
- Tapa de cilindro de aleación ligera
- Mando de válvulas sin mantenimiento, con regulación automática de la luz de válvulas por botadores hidráulicos.
- Testigo luminoso de la presión de aceite
- Refrigeración por líquido con carga permanente
- Radiador con depósito de compensación separado
- Ventilador eléctrico de mando termostático para el radiador
- Batería de bajo mantenimiento y gran potencia de arranque
- Filtro de aire en seco, con cartucho de papel
- Sistema de gases de escape de larga vida
- Correas trapezoidales o Poly-V de larga duración y bajo mantenimiento

Descripción complementaria

■ Motores a Nafta

- 4 cilindros en línea
- Cigüeñal sustentado en cinco puntos
- 2 válvulas por cilindro (4 válvulas en el motor de 2.0 GTi 16V)
- Accionamiento de válvulas por correa dentada, a través de árbol de levas en cabeza
- Bujías de larga vida útil
- Control electrónico integral del motor (control conjunto de inyección y encendido), sistema de encendido con datos de campo característico memorizados.
- Ignición electrónica mapeada, sensor HALL, transformador y distribuidor. En el motor de 2.0 Nafta, ignición electrónica de doble transformador
- Sistema de depuración de gases de escape con catalizador y regulación con sonda lambda
- Regulación de detonación (breve retroceso del momento de encendido en caso de detonación) y adaptación automática del momento de encendido al poder antidetonante del combustible

■ Motor Diesel

- 4 cilindros en línea
- Cigüeñal sustentado en cinco puntos
- 2 válvulas por cilindro
- Accionamiento de válvulas por correa dentada, a través de árbol de levas en cabeza

Sistema de depuración de los gases de escape*

El sistema de depuración de los gases de escape reduce notablemente la emisión de sustancias contaminantes.

Motor nafta

Los elementos principales que integran el sistema son:

- un sistema de preparación de la mezcla y condición de carga que garantiza una composición muy exacta de la mezcla de aire y combustible a cualquier régimen de revoluciones.
- el catalizador y
- la sonda lambda 1)

El catalizador va integrado en la instalación de escape. Se compone de un cuerpo de cerámica o de metal, recubierto con chapa de acero, atravesado en sentido longitudinal por un sinnúmero de canales finos recubiertos con una capa delgada de platino y/o de rodio.

Los gases de escape pasan por el catalizador y reaccionan al contacto con la capa de metal noble.

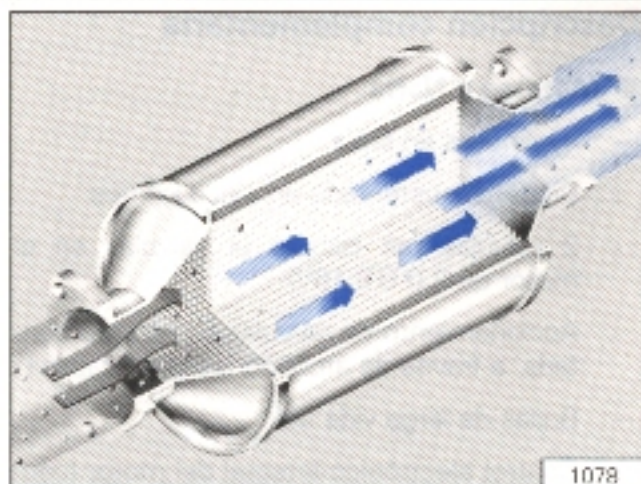

De esta manera se transforman tres componentes contaminantes (de ahí el nombre de "catalizador de tres vías"), a saber:

- el monóxido de carbono en dióxido de carbono
- los hidrocarburos en agua
- los óxidos de nitrógeno en nitrógeno (cuatro quintos del aire que respiramos es nitrógeno).

Para el funcionamiento óptimo del catalizador, sin embargo, es necesario que los gases de escape entren en el catalizador a una determinada temperatura mínima y con una determinada composición. Esa composición depende de una exacta regulación de la preparación de la mezcla. Gracias a la sonda lambda se consigue una regulación particularmente exacta.

La sonda lambda va montada en el sistema de gases de escape, midiendo constantemente el contenido de oxígeno de los gases de escape, y pasando dicha información a una unidad de control electrónico. Esta, a su vez, actúa sobre el sistema de preparación de la mezcla del motor, optimizando constantemente la composición de la mezcla.

La técnica del sistema de depuración de los gases de escape es tan avanzada que no necesita de ningún cuidado ni mantenimiento. Para mantener la eficacia del sistema deberá respetarse los siguientes puntos:

 **Cargar únicamente nafta sin plomo.**

Nunca permitir que se agote totalmente el depósito de combustible. Ver la página 111.

No cargar el motor con aceite excesivo. Ver la página 136.

No desconectar el encendido durante la marcha. Ver la página 54.

No remolcar el vehículo más de 50 m para intentar arrancar el motor.

1) Lambda = proporción aire/combustible

¡Atención!

Debido a las altas temperaturas que bajo determinadas circunstancias se pueden presentar en el catalizador, no se debe estacionar en lugares donde el catalizador pueda entrar en contacto con material fácilmente inflamable (césped seco, papeles, etc.).

Si durante la marcha surgen fallas del encendido, caída de potencia o deja de girar uniformemente el motor, habrá que atribuirlo a alguna avería del sistema de encendido. En tal caso, combustible sin quemar puede ingresar a la instalación de escape y, con ello, a la atmósfera. Además, el catalizador puede sufrir daños.

Reduzca inmediatamente la velocidad y solicite asistencia al Concesionario Volkswagen más cercano.

Nota

Aún trabajando perfectamente el sistema depurador de gases de escape puede ocurrir, bajo determinadas circunstancias del motor, que dichos gases huelan a azufre. Esto depende del porcentaje de azufre que contenga el combustible y no supone ningún inconveniente.

Depósito de carbón activado

Los vehículos con catalizador regulado (con sonda Lambda) llevan el sistema de combustible provisto de un depósito de carbón activado (acumulador de vapores de combustible).

 El depósito de carbón activado impide que el depósito de combustible emane hacia el exterior los vapores de la nafta.

Esos vapores van a parar al recipiente de carbón activado y, cuando el motor está detenido son almacenados por dicho carbón activado. Durante la marcha, se abre una válvula para la ventilación del recipiente y, entonces, los vapores de la nafta pasan al motor, a efectos de combustión.

Este sistema está exento de manejo y de mantenimiento.

DESCRIPCION TECNICA

Transmisión

Cambio manual

- Embrague monodisco en seco con accionamiento mecánico. En la versión 2.0 Nafta el embrague tiene accionamiento hidráulico.
- Caja de cambios mecánica con diferencial integrado, de 5 marchas sincronizadas hacia adelante, engranajes cilíndricos de dientes helicoidales, y una marcha atrás con engranajes cilíndricos de dientes rectos. En la versión 2.0 Nafta los engranajes de marcha atrás cuentan con sincronizados de dientes helicoidales.
- Lubricación conjunta para el cambio y el diferencial sin necesidad de aceite.
- Tracción delantera con semiejes flotantes, acoplados por articulaciones homocinéticas.

Dirección, Ejes

Dirección

- Dirección de cremallera, libre de mantenimiento.
- Columna de dirección con elemento de seguridad comprimible.
- Amortiguador hidráulico^x en dirección con accionamiento mecánico.
- Dirección asistida hidráulicamente^x (servodirección).

Ejes

Eje delantero

- Suspensión delantera independiente del tipo Mac Pherson con resortes helicoidales con soporte tubular, brazos triangulares transversales y amortiguadores telescópicos hidráulicos de doble acción. Elemento elástico con resortes helicoidales y tope superior de poliuretano microcelular (tope de goma en la versión 1.0). Estabilizador transversal para la versión 2.0 Nafta.

Eje trasero

- Suspensión trasera interdependiente con cuerpo autoestabilizante en perfil "V", resortes helicoidales, brazos tubulares longitudinales y amortiguadores telescópicos hidráulicos de doble acción. Barra estabilizadora transversal para la versión de 2.0 nafta. Elemento elástico de resortes helicoidales y topes de poliuretano microcelular (tope de goma en la versión 1.0).

Frenos

- Sistema de freno hidráulico de doble circuito diagonal.

Ruedas delanteras: frenos de disco (ventilado para la versión 2.0 Nafta)

Ruedas traseras: frenos de tambor, autorregulables (de disco para la versión 2.0 Nafta).

- Servofreno a depresión.
- Freno de mano, mecánico, a las ruedas traseras.
- Sistema antibloqueo ABS*

Carrocería

- Autoportante, completamente de acero, habitáculo de seguridad.
- Partes anterior y posterior, de resistencia progresiva.
- Protección duradera de la carrocería gracias a los materiales de muy alta calidad.
- Barras de protección lateral en las puertas salvo en la versión 1.0.
- Posibilidad de aumentar el volumen del compartimiento de equipajes.

Compatibilidad medioambiental

En el diseño, la selección de materiales y la fabricación del GOL la ecología ha desempeñado un papel preponderante. Se ha prestado especial atención a los siguientes puntos:

Medidas constructivas para permitir un reciclado económico

- Realización de los acoplamientos y uniones para facilitar el desmontaje.
- Diseño modular para facilitar el desmontaje.
- Reducción de mezclas de materiales
- Identificación de todos los elementos de plástico mayores

Selección de materiales

- Aire acondicionado* con agente frigorífico sin CFC
- Amplia utilización de materiales reciclables
- Utilización de plásticos similares en un grupo constructivo
- Utilización de sustitutos de PVC en la medida de lo posible